MANUEL DE L'UTILISATEUR

Fonctionnement

Entretien

Caractéristiques techniques

Toutes les informations de ce manuel d'utilisation sont à jour à la date de leur publication. Toutefois, Genesis se réserve le droit de les modifier à tout moment dans le cadre de sa politique d'amélioration continue des produits.

Ce manuel s'applique à tous les modèles de ce véhicule et propose des descriptions et des explications relatives à des équipements de série et en option.

Il peut donc contenir des informations qui ne s'appliquent pas à votre modèle de véhicule spécifique.

ATTENTION : MODIFICATIONS DE VOTRE VÉHICULE GENESIS

Votre véhicule Genesis ne doit en aucun cas être modifié. Toute modification peut affecter les performances, la sécurité ou la durée de vie de votre véhicule Genesis, et enfreindre en plus les conditions des garanties limitées couvrant le véhicule. Certaines modifications peuvent également constituer une infraction aux règles établies par le Ministère des Transports et d'autres services gouvernementaux de votre pays.

INSTALLATION D'UNE RADIO BIDIRECTIONNELLE OU D'UN TÉLÉPHONE PORTABLE

Votre véhicule est équipé d'une injection électronique de carburant et d'autres composants électroniques. Il est possible qu'une radio bidirectionnelle ou un téléphone portable installé ou réglé de façon incorrecte affectent les systèmes électroniques. Nous vous recommandons donc de respecter soigneusement les instructions du fabricant de l'autoradio ou d'interroger votre revendeur autorisé de produits Genesis sur les précautions ou les instructions spéciales, si vous choisissez d'installer l'un de ces appareils.

AVERTISSEMENT ! (SI ÉQUIPÉ)

Le véhicule est équipé d'un dispositif du système eCall paneuropéen ou UAE eCall qui permet d'appeler les services d'urgence. Toute auto-interférence ou interférence non autorisée dans le système eCall paneuropéen, dans les systèmes du véhicule et ses composants, lors de l'installation de l'équipement qui ne serait pas recommandée par le fabricant du véhicule et/ou chez les concessionnaires de produits de marque Genesis agréés, peuvent entraîner un fonctionnement incorrect (du dispositif du) système eCall paneuropéen ou UAE eCall, avec des appels erronés, entraînant une panne du dispositif (dans les voitures) en cas d'accident de circulation ou autres accidents, lorsque vous avez besoin de soins d'urgence.

Ceci peut être dangereux et menacer votre vie !

AVERTISSEMENT RELATIF À LA SÉCURITÉ ET AUX DOMMAGES CAUSÉS AU VÉHICULE

Ce manuel comprend des informations précédées des mentions DANGER, AVERTISSEMENT, ATTENTION ET REMARQUE.

Ces intitulés désignent les éléments suivants :



DANGER

DANGER indique une situation dangereuse qui, si elle n'est pas évitée, entraînera la mort ou une blessure grave.



AVERTISSEMENT

AVERTISSEMENT indique une situation dangereuse qui, si elle n'est pas évitée, peut entraîner la mort ou une blessure grave.



ATTENTION

ATTENTION indique une situation dangereuse qui, si elle n'est pas évitée, peut entraîner des blessures modérées ou mineures.

REMARQUE

REMARQUE indique une situation qui, si elle n'est pas évitée, peut entraîner des dommages au niveau du véhicule.

Table des matières

Avant-propos	1
Informations sur le véhicule	2
Système de sécurité	3
Combiné d'instruments, écran tactile d'accoudoir, système d'infodivertissement	4
Caractéristiques de confort	5
Conduite de votre véhicule	6
Système d'assistance au conducteur	7
Situations d'urgence	8
Entretien	9
Index	I

1. Avant-propos

Avant-propos.....	1-2
Genesis Brand Motor Company.....	1-2
Comment utiliser ce manuel.....	1-3
Messages sur la sécurité	1-3
Exigences en matière de carburant.....	1-4
Moteur essence.....	1-4
Modifications du véhicule.....	1-7
Rodage du véhicule	1-8
Retour des véhicules en fin de vie (pour l'Europe)	1-8

AVANT-PROPOS

Félicitations et merci d'avoir choisi un véhicule Genesis. Nous sommes heureux de vous accueillir parmi le nombre croissant de personnes exigeantes qui conduisent un véhicule Genesis. Nous sommes très fiers de l'ingénierie avancée et de la construction de qualité supérieure de chaque véhicule Genesis que nous fabriquons.

Votre manuel d'utilisateur vous présente les caractéristiques et le fonctionnement de votre nouveau véhicule Genesis. Pour vous familiariser avec votre nouveau véhicule Genesis et en profiter pleinement, lisez attentivement ce manuel d'utilisation avant de conduire votre nouveau véhicule.

Ce manuel contient des informations et des instructions importantes sur la sécurité, et destinées à vous familiariser avec les commandes et les fonctions de sécurité de votre véhicule, pour pouvoir l'utiliser en toute sécurité.

Ce manuel contient également des informations sur l'entretien, conçues pour renforcer la sécurité de fonctionnement du véhicule. Il est conseillé de confier toutes les opérations de révision et d'entretien de votre véhicule à un concessionnaire agréé pour les produits de la marque Genesis. Les concessionnaires agréés Genesis sont formés pour offrir des services de révision et d'entretien de haute qualité ainsi que tout autre type d'assistance dont vous pourriez avoir besoin.

Ce manuel d'utilisation doit être considéré comme faisant partie en permanence de votre véhicule, et doit être conservé dans le véhicule pour vous permettre de vous y reporter à tout moment. Ce manuel doit rester dans le véhicule si vous le vendez, pour laisser au prochain propriétaire d'importantes informations sur le fonctionnement, la sécurité et la maintenance.

GENESIS BRAND MOTOR COMPANY



ATTENTION

L'utilisation de carburants et de lubrifiants de mauvaise qualité qui ne répondent pas aux spécifications de Genesis peut entraîner de graves dommages au moteur et à la boîte de vitesses. Vous devez toujours utiliser des carburants et lubrifiants de haute qualité qui répondent aux spécifications indiquées à la page 2-13 de la section Spécifications du véhicule dans le manuel d'utilisation.

Copyright 2023 Genesis Brand Motor Company. Tous droits réservés. Toute reproduction, tout stockage dans un système d'extraction d'informations ou toute transmission de ce document, sous quelque forme et par quelque moyen que ce soit, est interdite sans l'autorisation écrite de Genesis Brand Motor Company.

COMMENT UTILISER CE MANUEL

Nous voulons vous aider à obtenir le plus grand plaisir de conduite possible de votre véhicule. Votre manuel du propriétaire peut vous aider de plusieurs manières. Vous vous recommandons fortement de lire le manuel en entier. Pour minimiser les risques de décès ou de blessure, vous devez lire en tout cas les sections AVERTISSEMENT et MISE EN GARDE de ce manuel.

Les illustrations complètent le texte du manuel pour une meilleure explication. En lisant votre manuel, vous en apprendrez davantage sur les caractéristiques, les consignes de sécurité importantes et les conseils de conduite dans diverses conditions routières.

Le contenu du manuel est décrit dans la table des matières. Utilisez l'index en recherchant un sujet spécifique. L'information y est présentée en ordre alphabétique.

Sections : ce manuel contient neuf chapitres et un index. Chaque chapitre commence par une brève table des matières, qui vous permet de déterminer rapidement si la section contient les informations que vous recherchez.

MESSAGES SUR LA SÉCURITÉ

Votre sécurité, ainsi que celle des autres, est très importante. Ce manuel d'utilisation vous informe des consignes de sécurité et procédures de fonctionnement. Ces informations vous alertent sur les dangers potentiels qui peuvent vous heurter, ou d'autres personnes, et endommager votre véhicule.

Les messages de sécurité apposés sur le véhicule et présentés dans ce manuel décrivent ces dangers et vous indiquent comment éviter ou réduire les risques.

Les avertissements et les instructions contenues dans ce manuel concernent votre sécurité. Le non respect des avertissements et des instructions sur la sécurité peuvent entraîner des blessures graves ou la mort.

Les termes DANGER, AVERTISSEMENT, ATTENTION, REMARQUE et le symbole d'ALERTE DE SÉCURITÉ sont utilisés dans ce manuel.



Ceci est le symbole d'alerte de sécurité. Il est utilisé pour vous avertir des risques de blessures corporelles. Respectez tous les messages de sécurité qui accompagnent ce symbole pour éviter tout risque de blessures ou de mort. Le symbole d'alerte de sécurité précède les termes DANGER, AVERTISSEMENT et ATTENTION.



DANGER

DANGER indique une situation dangereuse qui, si elle n'est pas évitée, entraînera la mort ou une blessure grave.



ATTENTION

ATTENTION indique une situation dangereuse qui, si elle n'est pas évitée, peut entraîner des blessures modérées ou mineures.



AVERTISSEMENT

AVERTISSEMENT indique une situation dangereuse qui, si elle n'est pas évitée, peut entraîner la mort ou une blessure grave.

REMARQUE

REMARQUE indique une situation qui, si elle n'est pas évitée, peut entraîner des dommages au niveau du véhicule.

EXIGENCES EN MATIÈRE DE CARBURANT

Moteur essence

Sans plomb

Pour un fonctionnement optimal du véhicule, nous vous recommandons d'utiliser de l'essence sans plomb avec un indice d'octane de 95 RON (Research Octane Number) / 91 AKI (Anti Knock Index) ou supérieur. Vous pouvez utiliser de l'essence sans plomb avec un indice d'octane de 91-94 RON / 87-90 AKI au risque d'une légère réduction des performances du véhicule. (N'utilisez pas de mélanges de carburants contenant du méthanol)

Votre nouveau véhicule est conçu pour donner un maximum de performances avec de l'ESSENCE SANS PLOMB, et pour minimiser les émissions de gaz d'échappement et l'encrassement des bougies.

REMARQUE

NE JAMAIS UTILISER D'ESSENCE AU PLOMB. L'utilisation d'essence au plomb est préjudiciable au pot catalytique et endommage la sonde d'oxygène du système de commande du moteur et affecte le système antipollution.

Ne jamais ajouter dans le réservoir de carburant un nettoyant du circuit de carburant autre que celui spécifié. (Nous vous conseillons de faire inspecter le système par un concessionnaire Genesis agréé).



AVERTISSEMENT

- **Ne pas « faire le plein » après l'arrêt automatique du pistolet à essence lors d'un ravitaillement.**
- **Vérifiez systématiquement que le bouchon du réservoir est bien en place pour éviter l'écoulement du carburant en cas d'accident.**

Essence contenant de l'alcool et du méthanol

L'alco-essence, un mélange d'essence et d'éthanol (également appelé alcool éthylique), et l'essence ou l'alco-essence contenant du méthanol (également appelé alcool méthylique) sont commercialisés avec ou à la place de l'essence au plomb ou sans plomb.

N'utilisez pas de gazohol contenant plus de 10% d'éthanol, ni d'essence ou de gazohol contenant du méthanol. Ces carburants peuvent causer des problèmes de conduite et endommager le circuit de carburant, le système de commande du moteur et le système antipollution.

En cas de problème de conduite, cessez d'utiliser tout type de gazohol.

Les dommages au véhicule et problèmes de conduite peuvent ne pas être couverts par la garantie du constructeur s'ils sont liés à l'utilisation de :

1. Gazohol contenant plus de 10 % d'éthanol.
2. Essence ou gazohol contenant du méthanol.
3. Essence ou gazohol au plomb.

REMARQUE

N'utilisez jamais de gazohol contenant du méthanol. Cessez d'utiliser les produits de gazohol qui nuisent à la conduite.

Autres carburants

L'utilisation d'additifs pour carburant tels que :

- Additif au silicone pour carburant
- Additif MMT (Manganèse, Mn) pour carburant
- Additif au ferrocène (à base de fer) pour carburant
- Autres additifs pour carburant à base de métaux

peut entraîner des ratés d'allumage dans les cylindres, une mauvaise accélération, un calage du moteur, des dommages au catalyseur ou une corrosion anormale, et peut endommager le moteur et réduire la durée de vie du groupe motopropulseur.

REMARQUE

Les dommages causés au circuit d'alimentation en carburant et les problèmes de performances liés à l'utilisation de ces carburants ne seront pas couverts par la garantie limitée de votre véhicule neuf.

Utilisation de MTBE (éther méthyl- tertiobutylique)

Il est déconseillé d'utiliser dans votre véhicule de marque Genesis des carburants contenant plus de 15,0 % (teneur en oxygène 2,7 % du poids) de MTBE (éther méthyl-tertiobutylique).

Les carburants contenant plus de 15,0 % de MTBE (teneur en oxygène 2,7 % du poids) peuvent réduire la performance de votre véhicule et occasionner des blocages par vapeur ou des démarrages difficiles.

REMARQUE

Votre garantie limitée sur les nouveaux véhicules peut ne pas couvrir les dégâts affectant le circuit de carburant ainsi que les problèmes de performance causés par l'utilisation de carburants contenant du méthanol ou les carburants contenant plus de 15,0 % de MTBE (éther méthyltertiobutylique) (teneur en oxygène 2,7 % du poids).

Ne pas utiliser de méthanol

Les carburants contenant du méthanol (alcool de bois) ne doivent pas être utilisés dans votre véhicule. Ce type de carburant peut réduire le rendement du véhicule, endommager les composants du circuit d'alimentation en carburant, du circuit de commande du moteur, du système de commande des émissions gazeuses.

Additifs pour carburant

Genesis recommande d'utiliser de l'essence sans plomb avec un indice d'octane de 95 RON (Research Octane Number) / 91 AKI (Anti Knock Index) ou supérieur. Pour les clients qui n'utilisent pas de l'essence de bonne qualité et qui ont des problèmes de démarrage ou de moteur qui ne tourne pas normalement, il est recommandé d'ajouter une bouteille d'additif au réservoir de carburant selon le calendrier d'entretien (**se reporter au chapitre 9, « Calendrier d'entretien normal »**).

Des additifs sont disponibles auprès de votre concessionnaire Genesis agréé avec des informations sur la façon de les utiliser. Ne pas mélanger d'autres additifs.

Fonctionnement dans des pays étrangers

Si vous envisagez de conduire dans un pays étranger, assurez-vous :

- De respecter toutes les réglementations en matière d'immatriculation et d'assurance.
- Qu'il existe un réseau de distribution de carburant compatible avec votre véhicule.

MODIFICATIONS DU VÉHICULE

- Ce véhicule ne doit pas être modifié. Toute modification peut affecter les performances, la sécurité ou la durée de vie du véhicule, voire enfreindre les réglementations sur la sécurité et les émissions.
Les dommages ou problèmes de performances dus à des modifications du véhicule ne seront pas couverts par la garantie.
- L'utilisation d'appareils électriques non agréés peut entraîner un fonctionnement anormal du véhicule, endommager le câblage, décharger la batterie et provoquer un départ de feu. Pour votre sécurité, n'utilisez pas d'appareils électroniques non agréés.

REMARQUE

Certains sons d'avertissement (y compris le son d'accueil/de sortie du véhicule, etc.) sont générés via des amplificateurs externes. Le cas échéant, remplacez un amplificateur externe par une pièce d'origine Genesis/Hyundai. Tout autre produit non autorisé pourrait provoquer le dysfonctionnement des amplificateurs externes.

RODAGE DU VÉHICULE

En prenant quelques précautions simples pendant les 1 000 premiers kilomètres (600 miles), vous pouvez accroître les performances, l'économie et la durée de vie de votre véhicule.

- Ne pas lancer le moteur du véhicule.
- Pendant la conduite, évitez toute accélération brusque.
- Ne restez pas à la même vitesse pendant de longues périodes, qu'elle soit rapide ou lente. Il est nécessaire de faire varier le régime moteur pour roder correctement le moteur.
- Évitez les arrêts brusques, excepté en cas d'urgence, afin de régler correctement les freins.
- La consommation de carburant et les performances du moteur peuvent varier en fonction du processus de rodage du véhicule et se stabiliser après avoir parcouru 6 000 km (4 000 miles). Les nouveaux moteurs peuvent consommer plus d'huile pendant la période de rodage du véhicule.
- Ne tractez pas de remorque pendant les 2 000 premiers kilomètres (1 200 miles) du véhicule.

RETOUR DES VÉHICULES EN FIN DE VIE (POUR L'EUROPE)

Genesis met tout en œuvre pour que les véhicules Genesis en fin de vie soient traités dans le respect de l'environnement et conformément à la directive de l'Union européenne sur les véhicules HYUNDAI en fin de vie.

Pour plus d'informations, consultez la page d'accueil Genesis de votre pays.

2. Informations sur le véhicule

Présentation de l'extérieur (I).....	2-2
Présentation de l'extérieur (II).....	2-3
Aperçu de l'habitacle.....	2-4
Présentation du tableau de bord (I).....	2-6
Présentation du tableau de bord (II).....	2-7
Compartiment moteur.....	2-8
Dimensions.....	2-9
Berline.....	2-9
Empattement long.....	2-9
Moteur.....	2-9
Puissance d'ampoule.....	2-10
Pneus et roues.....	2-11
Capacité de charge et de vitesse des pneus (pour l'Europe).....	2-12
Climatisation.....	2-12
Poids du véhicule et volume de bagages.....	2-12
Lubrifiants recommandés et capacités.....	2-13
Niveau de viscosité SAE recommandé.....	2-14
Numéro d'identification du véhicule (VIN).....	2-16
Étiquette d'homologation du véhicule.....	2-16
Spécifications de pneu et étiquette de pression.....	2-17
Numéro du moteur.....	2-17
Étiquette de compresseur de climatisation.....	2-17
Déclaration de conformité.....	2-17
Étiquette de carburant.....	2-18
Moteur essence.....	2-18
Avis sur les logiciels libres.....	2-19

PRÉSENTATION DE L'EXTÉRIEUR (I)

■ Vue avant



- | | | | |
|---------------------------------|------------|-------------------------------------|------------|
| 1. Hood1 | 5-61 | 6. Toit ouvrant..... | 5-54 |
| 2. Phares..... | 5-80, 9-72 | 7. Balais des essuie-glaces avant.. | 5-99, 9-35 |
| 3. Feu de gabarit latéral | 9-73 | 8. Vitres | 5-49 |
| 4. Pneus et roues | 9-42 | 9. Radar avant..... | 7-5 |
| 5. Rétroviseur extérieur..... | 5-45 | | |

PRÉSENTATION DE L'EXTÉRIEUR (II)

■ Vue arrière



La forme réelle peut différer de celle présentée dans l'illustration.

ORS011008L

- | | | | |
|------------------------------|------|---|-------|
| 1. Porte | 5-17 | 6. Bouton d'ouverture/
fermeture du coffre | 5-64 |
| 2. Trappe à carburant | 5-72 | 7. Feu stop surélevé..... | 9-75 |
| 3. Feu arrière combiné | 9-74 | 8. Antenne..... | 5-148 |
| 4. Feu de recul | 9-74 | 9. Caméra de recul | 7-125 |
| 5. Coffre..... | 5-62 | 10. Feux antibrouillard arrière* | 9-74 |
- * : si équipé

APERÇU DE L'HABITACLE



[A] : Type A, [B] : Type B

1. Bouton d'ouverture intérieure de porte.....5-23
2. Commutateur d'ouverture intérieure de porte 5-24
3. Bouton de réglage des rétroviseurs extérieurs 5-45
4. Bouton de rabattement des rétroviseurs extérieurs 5-46
5. Commutateur de verrouillage centralisé des portes5-25
6. Commutateurs de vitres électriques ..5-50
7. Bouton de rabattement des rétroviseurs extérieurs/5-144
Bouton de verrouillage électronique de sécurité pour enfant..... 5-29
8. Système de mémoire intégrée 5-34
9. Commutateur de commande du siège passager..... 3-13
10. Commutateur de massage du siège 3-13
11. Bouton d'arrêt de fonction ISG (arrêt et redémarrage automatique) 6-52
12. Bouton de suspension à air multi-chambres6-48
13. Bouton d'arrêt de fonction ESC (commande de stabilité électronique) 6-34
14. Commutateur EPB (frein de stationnement électronique)..... 6-24
15. Levier de déverrouillage du capot.....5-61
16. Volant 5-38
17. Contacteur du levier de volant télescopique/inclinable 5-39
18. Bouton d'ouverture/de fermeture du coffre électrique 5-63
19. Siège..... 3-4

PRÉSENTATION DU TABLEAU DE BORD (I)

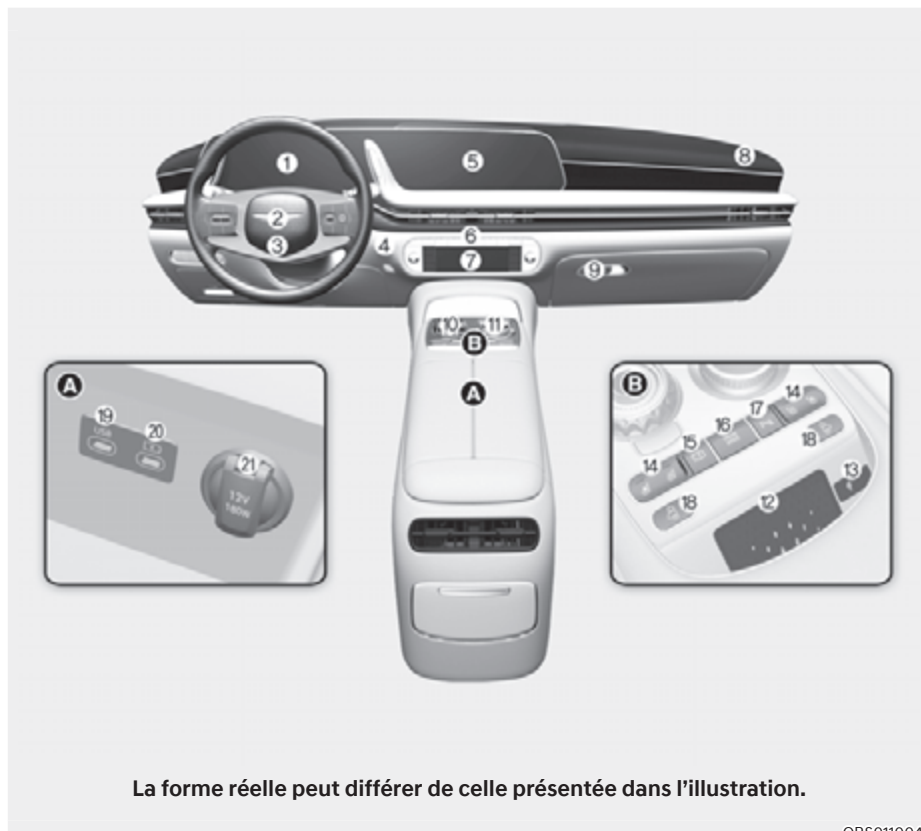

ORS011004

- | | | | |
|--|-------|--|------------|
| 1. Combiné d'instruments..... | 4-4 | 11. Contrôleur du système
d'infodivertissement | 5-150 |
| 2. Avertisseur sonore | 5-40 | 12. Surface de chargeur sans fil | 5-140 |
| 3. Airbag frontal du conducteur..... | 3-69 | 13. Témoin de chargeur sans fil | 5-140 |
| 4. Bouton de démarrage/d'arrêt du moteur... | 6-6 | 14. Siège chauffant/
siège avec ventilation d'air | 3-38, 3-42 |
| 5. Système d'infodivertissement..... | 5-148 | 15. Bouton/vue de stationnement..... | 7-127 |
| 6. Bouton de commande des
feux de détresse | 8-3 | 16. Bouton de mode de conduite | 6-59 |
| 7. Système de climatisation automatique.... | 5-102 | 17. Bouton de sécurité de stationnement.... | 7-151 |
| 8. Airbag frontal du passager | 3-69 | 18. Bouton de fermeture de porte | 5-26 |
| 9. Boîte à gants..... | 5-133 | 19. Port USB..... | 5-148 |
| 10. Sélecteur rotatif
(sélecteur de vitesse rotatif)..... | 6-12 | 20. Chargeur USB..... | 5-139 |
| | | 21. Prise électrique..... | 5-138 |

PRÉSENTATION DU TABLEAU DE BORD (II)



- | | |
|--|--|
| 1. Levier de commande d'éclairage5-80 | 7. Bouton d'assistance de conduite dans la voie7-34, 7-109 |
| 2. Levier de commande de lave-glace et d'essuie-glace.....5-99 | 8. Bouton de reconnaissance vocale5-151 |
| 3. Manette de changement de vitesse ... 6-20 | 9. Télécommandes au volant.....5-149 |
| 4. Bouton d'aide à la conduite..... 7-60 | 10. Bouton de technologie main-libre sans fil Bluetooth5-151 |
| 5. Commande de l'écran LCD.....4-31 | 11. Souris optique.....4-31 |
| 6. Bouton de distance du véhicule.....7-87 | |

COMPARTIMENT MOTEUR

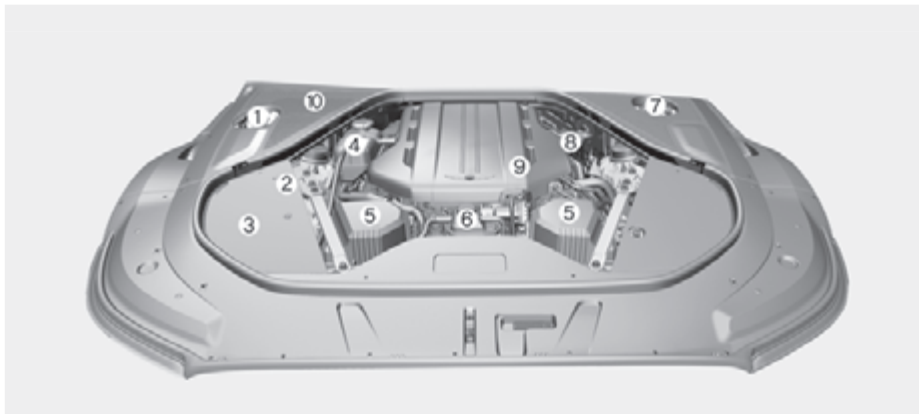

Le compartiment moteur de votre véhicule peut différer de celui présenté dans l'illustration.

ORS091001

- | | | | |
|--|------|---|------|
| 1. Réservoir de liquide de lave-glace | 9-31 | 7. Réservoir de liquide de frein..... | 9-30 |
| 2. Borne de cavalier..... | 8-6 | 8. Jauge d'huile moteur | 9-25 |
| 3. Boîte à fusibles | 9-53 | 9. Bouchon de remplissage
d'huile moteur | 9-25 |
| 4. Réservoir de liquide de refroidissement du
moteur..... | 9-27 | 10. Filtre à air de l'habitacle..... | 9-32 |
| 5. Filtre à air | 9-32 | | |
| 6. Réservoir de liquide de refroidissement
pour intercooler liquide | 9-27 | | |

DIMENSIONS

Berline

Éléments		mm (po)	
Longueur totale		5 275 (207,68)	
Largeur totale		1 930 (75,98)	
Hauteur totale		1 490 (58,66)	
Bande de roulement	Dimensions du pneu	Avant	Arrière
	245/45 R20	1 655 (65,16) / 1 654 (65,12)*	-
	275/40 R20	-	1 660 (65,35) / 1 659 (65,31)*
Empattement		3 180 (125,2)	

Empattement long

Éléments		mm (po)	
Longueur totale		5 465 (215,16)	
Largeur totale		1 930 (75,98)	
Hauteur totale		1 490 (58,66)	
Bande de roulement	Dimensions du pneu	Avant	Arrière
	245/45 R20	1 655 (65,16) / 1 654 (65,12)*	-
	275/40 R20	-	1 660 (65,35) / 1 659 (65,31)*
Empattement		3 370 (132,68)	

* : Pour la Russie

MOTEUR

Moteur	Cylindrée cc (po cu)	Alésage x course mm (po)	Ordre d'allumage	Nombre de cylindres
3.5L T-GDI	3 470 (211,8)	92 x 87 (3,6 x 3,4)	1-2-3-4-5-6	6
3.5L T-GDI (48V) MHEV	3 470 (211,8)	92 x 87 (3,6 x 3,4)	1-2-3-4-5-6	6

PUISSANCE D'AMPOULE

Ampoule		Type d'ampoule	Puissance
Avant	Phares	Bas	DEL
		Haut	DEL
	Clignotant	DEL	DEL
	Feux de position	DEL	DEL
	Feux diurnes	DEL	DEL
	Éclairage du bas de la porte	DEL	DEL
	Feu de gabarit latéral	DEL	DEL
Arrière	Feu Stop	DEL	DEL
	Feu arrière	DEL	DEL
	Clignotant	DEL	DEL
	Feu de recul	DEL	DEL
	Éclairage de plaque d'immatriculation	DEL	DEL
	Phare antibrouillard	DEL	DEL
	Feu stop surélevé	DEL	DEL
Intérieur	Liseuse	DEL	DEL
	Plafonnier (sans toit ouvrant)	DEL	DEL
	Liseuse (avec toit ouvrant)	DEL	DEL
	Éclairage du miroir de courtoisie	DEL	DEL
	Éclairage du miroir arrière	DEL	DEL
	Éclairage de boîte à gants	DEL	DEL
	Éclairage d'ambiance/Éclairage d'accueil de porte/Éclairage de pied	DEL	DEL
Éclairage de coffre	DEL	DEL	

PNEUS ET ROUES

Éléments	Dimensions du pneu	Dimensions de la roue	Pression de gonflage kPa (psi)				Couple de serrage de boulon de la roue [kgf·m (lbf·ft, N·m)]
			Charge normale		Charge maximale		
			Avant	Arrière	Avant	Arrière	
Pneu classique	245/45R20	8,5J x 20	250 (36)	-	260 (38)	-	14~ 16 (101~116, 137~157)
	275/40R20	9,5J x 20	-	250 (36)	-	260 (38)	
Roue de secours compacte*1	T155/70R19	4.0T x 19	420 (60)	420 (60)	420 (60)	420 (60)	

*1: Si votre véhicule n'est pas équipé d'une roue de secours compacte, votre véhicule sera équipé d'un kit anti-crevaillon.

REMARQUE

- Il est possible d'ajouter 20 kPa (3 psi) à la pression standard des pneus spécifiée si des températures plus froides sont attendues. Les pneus perdent généralement 7 kPa (1 psi) lorsque la température chute de 7°C (12°F). Si de fortes variations de température sont prévues, vérifiez la pression de vos pneus au besoin pour les maintenir correctement gonflés.
- La pression de l'air diminue généralement lorsque vous montez en altitude par rapport au niveau de la mer. Donc, si vous prévoyez de rouler à haute altitude, vérifiez la pression des pneus à l'avance. Si nécessaire, gonflez-les à la bonne pression (gonflage en fonction de l'altitude : +10 kPa/1 km (+2,4 psi/1 mile)).
- Ne dépassez la pression maximale indiquée sur le flanc des pneus.



ATTENTION

Lorsque vous remplacez des pneus, utilisez TOUJOURS la même taille, le même type, la même marque, la même construction et le même dessin de sculpture fournis avec le véhicule. Sinon, les pièces associées pourraient être endommagées ou ne pas fonctionner correctement.

CAPACITÉ DE CHARGE ET DE VITESSE DES PNEUS (POUR L'EUROPE)

Éléments	Dimensions du pneu	Dimensions de la roue	Capacité de charge		Capacité de vitesse	
			LI *1	kg	SS *2	km/h
Pneu classique	245/45R20	8,5J x 20	103	875	Y	300
	275/40R20	9,5J x 20	106	950	Y	300
Roue de secours compacte	T155/70R19	4.0T x 19	113	1 150	M	130

*1: LI : INDICE DE CHARGE

*2: SS : SYMBOLE DE VITESSE

CLIMATISATION

g (oz.)

Élément		Poids du volume	Classification
Réfrigérant	Type A	700±25 (24,69±0,88)	R-1234yf
	Type B	700±25 (24,69±0,88)	R-134a
Lubrifiant du compresseur		100±10 (3,52±0,35)	PAG

Nous vous recommandons de contacter un concessionnaire Genesis agréé pour obtenir plus de détails.

POIDS DU VÉHICULE ET VOLUME DE BAGAGES

Élément	3.5L T-GDI				3.5L T-GDI (48V)			
	2WD		Traction intégrale (AWD)		2WD		Traction intégrale (AWD)	
	4P	5P	4P	5P	4P	5P	4P	5P
Poids brut du véhicule	2 640 kg (5 820 lbs)	2 710 kg (5 974 lbs)	2 690 kg (5 930 lbs)	2 760 kg (6 085 lbs)	2 690 kg (5 930 lbs)	2 760 kg (6 085 lbs)	2 740 kg (6 041 lbs)	2 810 kg (6 195 lbs)

Élément	3.5L T-GDI	3.5L T-GDI 48 V MHEV
Volume de bagages	410 ℓ (14,48 cu ft)	368 ℓ (12,99 cu ft)

LUBRIFIANTS RECOMMANDÉS ET CAPACITÉS

Pour optimiser les performances et la durabilité du moteur et du groupe motopulseur, n'utilisez que des lubrifiants de bonne qualité. L'utilisation de lubrifiants appropriés améliore également le rendement du moteur et permet ainsi de réaliser des économies de carburant plus importantes.

Ces lubrifiants et ces liquides sont recommandés pour votre véhicule.

Lubrifiant		Volume	Classification
Huile moteur *1 *2 Recommande	Sauf Moyen-Orient, Libye, Algérie, Iran, Maroc, Soudan, Tunisie, Égypte, Inde	7,0 ℓ (7,4 US qt.)	SAE 0W-30, API SN PLUS/SP or ILSAC GF-6 *5
	 Pour le Moyen-Orient, Libye, Algérie, Iran, Maroc, Soudan, Tunisie, Égypte, Inde		SAE 5W-30, ACEA A5/ B5 *6
Liquide de boîte de vitesses automatique		9,2 ℓ (9,7 US qt.)	GS ATF SP-IV-RR, ATF SP-IV-RR d'origine Genesis/HYUNDAI
Liquide de refroidissement du moteur	3.5L T-GDI	9,844 ℓ (10,4 US qt.)	Mélange d'antigel et d'eau (liquide de refroidissement à base d'éthylène- glycol et de phosphate pour radiateur en aluminium)
	3.5L T-GDI (48V) MHEV	10,96 ℓ (11,58 US qt.)	
Liquide de refroidissement pour intercooler	3.5L T-GDI	3,95 ℓ (4,17 US qt.)	
	3.5L T-GDI (48V) MHEV	3,81 ℓ (4,03 US qt.)	
Liquide de frein *3		Selon les besoins	SAE J1704 DOT-4 LV, FMVSS 116 DOT-4, ISO4925 CLASS-6
Huile de différentiel avant (AWD) *4		0,67+0,025 ℓ (0,71+0,026 US qt.)	HUILE POUR ENGRENAGES HYPOÏDES API GL-5 SAE 75W/85 (HUILE POUR ENGRENAGES SYNTHÉTIQUES SK HK 75W85 FM OU ÉQUIVALENT)

Lubrifiant		Volume	Classification
Huile de différentiel arrière *4		1,20,05 ℓ (1,270,05 US qt.)	HUILE POUR ENGRENAGES HYPOÏDES API GL-5 SAE 75W/85 (HUILE POUR ENGRENAGES SYNTHÉTIQUES SK HK 75W85 FM OU ÉQUIVALENT)
Huile de boîte de transfert (4 roues motrices)	Engrenage/ Embayage	0,42+0,021 ℓ (0,44+0,22 US qt.)	SHELL TF0870B
	Actionneur	0,270,010 ℓ (0,290,11 US qt.)	
Carburant		73 ℓ (19,3 US gal.)	Reportez-vous à « Exigences de carburant » au chapitre 1.

*1: Reportez-vous aux numéros de viscosité SAE recommandés à la page suivante.

*2: Des huiles moteur à économie d'énergie sont désormais disponibles. Outre d'autres avantages supplémentaires, elles contribuent à économiser du carburant en réduisant la quantité de carburant nécessaire pour s'opposer aux frottements du moteur. Ces améliorations ne sont pas nécessairement perceptibles au quotidien, mais elles permettent des économies significatives de coûts et d'énergie sur un an.

*3: Pour conserver les meilleures performances de freinage et de l'ABS/ESC, nous vous recommandons d'utiliser le liquide de frein d'origine qui est conforme aux spécifications.

*4: Si le différentiel avant/arrière est submergé, nous vous conseillons de vous rendre chez un concessionnaire Genesis agréé pour vidanger l'huile de différentiel.

*5: Requiert de l'huile moteur de grade <API SN PLUS (ou supérieur) 100% synthétique>. En cas d'utilisation d'une huile de grade inférieur (huile minérale, y compris semi-synthétique), l'huile moteur et le filtre à huile doivent être remplacés conformément au calendrier d'entretien pour conditions difficiles.

*6: Requiert de l'huile moteur de grade <API SN PLUS (ou supérieur) ou ACEA A5/B5 100 % synthétique>. En cas d'utilisation d'une huile de grade inférieur (huile minérale, y compris semi-synthétique), l'huile moteur et le filtre à huile doivent être remplacés conformément au calendrier d'entretien pour conditions difficiles.

Niveau de viscosité SAE recommandé

REMARQUE

- **Veillez à toujours nettoyer le pourtour du bouchon de remplissage, du bouchon de vidange ou de la jauge avant de contrôler ou de vidanger un lubrifiant. Ceci est particulièrement important dans les zones poussiéreuses ou sableuses et lorsque le véhicule roule sur des chaussées non asphaltées. Le nettoyage des zones du bouchon et de la jauge empêche la saleté et les gravillons de pénétrer dans le moteur et les autres mécanismes qui pourraient être endommagés.**
- **N'ajoutez jamais d'additifs dans l'huile moteur. Les additifs d'huile moteur peuvent modifier les propriétés de l'huile moteur, et peuvent provoquer de graves défaillances du moteur.**

La viscosité (épaisseur) de l'huile moteur a un effet sur l'économie de carburant et le fonctionnement par temps froid (démarrage du moteur et fluidité de l'huile moteur). Les huiles moteur à viscosité plus faible peuvent permettre une meilleure économie de carburant et de meilleures performances par temps froid, mais des huiles moteur à viscosité plus élevée sont nécessaires pour une lubrification satisfaisante par temps chaud. L'utilisation d'huiles d'une viscosité autre que celles recommandées peut endommager le moteur.

Lors du choix d'une huile, pensez à la plage de températures dans laquelle votre véhicule sera utilisé avant la prochaine vidange. Sélectionnez la viscosité d'huile recommandée dans le tableau.

		Plage de température et viscosité SAE									
Température		°C	-30	-20	-10	0	10	20	30	40	50
		(°F)	-10	0	20	40	60	80	100	120	
Huile moteur essence	Sauf Moyen-Orient, Libye, Algérie, Iran, Maroc, Soudan, Tunisie, Égypte, Inde *1		0W-30								
	Pour le Moyen- Orient, Libye, Algérie, Iran, Maroc, Soudan, Tunisie, Égypte, Inde *2		5W-30								

- *1: Requiert de l'huile moteur de grade <API SN PLUS (ou supérieur) **100% synthétique**>. En cas d'utilisation d'une huile de grade inférieur (huile minéral, y compris semi-synthétique), l'huile moteur et le filtre à huile doivent être remplacés conformément au calendrier d'entretien pour conditions difficiles.
- *2: Requiert de l'huile moteur de grade <API SN PLUS (ou supérieur) ou ACEA A5/B5 100 % synthétique. En cas d'utilisation d'une huile de grade inférieur (huile minérale, y compris semi-synthétique), l'huile moteur et le filtre à huile doivent être remplacés conformément au calendrier d'entretien pour conditions difficiles.



Une huile moteur affichant cette marque de certification de l'American Petroleum Institute (API) est conforme au comité consultatif international de spécification des lubrifiants (ILSAC). Il est recommandé d'utiliser uniquement des huiles moteur respectant cette marque de certification API.

NUMÉRO D'IDENTIFICATION DU VÉHICULE (VIN)

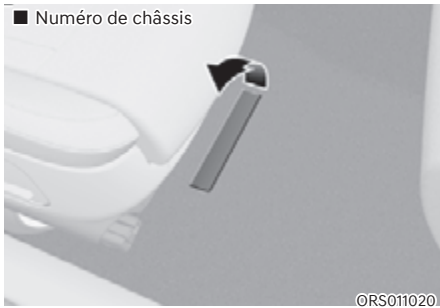

Le numéro d'identification du véhicule (VIN) est le numéro utilisé pour immatriculer votre véhicule et pour toutes les démarches légales associées à sa propriété, etc.

Le numéro est gravé sur le plancher sous le siège avant droit. Pour y accéder, ouvrez le cache.

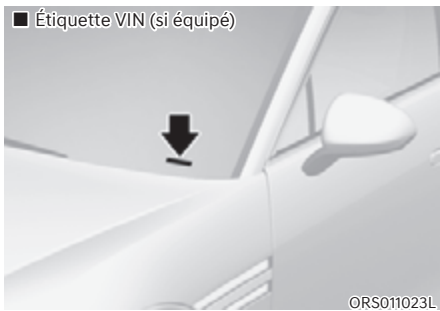

Le VIN se trouve également sur une plaque fixée à la partie supérieure du côté gauche du tableau de bord. Le numéro sur la plaque peut se voir facilement de l'extérieur à travers le pare-brise.

ÉTIQUETTE D'HOMOLOGATION DU VÉHICULE



L'étiquette de certification du véhicule fixée au pied milieu du côté conducteur (ou passager avant) indique le numéro d'identification du véhicule (VIN).

SPÉCIFICATIONS DE PNEU ET ÉTIQUETTE DE PRESSION



ORS012024N

Les pneus fournis sur votre nouveau véhicule sont choisis pour offrir les meilleures performances pour une conduite normale.

L'étiquette des pneus située sur le pied milieu côté conducteur indique les pressions recommandées pour les pneus de votre véhicule.

NUMÉRO DU MOTEUR



ORS011022I

Le numéro du moteur est gravé sur le bloc moteur, comme indiqué sur l'illustration.

ÉTIQUETTE DE COMPRESSEUR DE CLIMATISATION



ORS011025L

Une étiquette indique le type du compresseur de votre véhicule, notamment le modèle, la référence fournisseur, le numéro de production, le réfrigérant (1) et l'huile réfrigérante (2).

DÉCLARATION DE CONFORMITÉ (SI ÉQUIPÉ)

■ Exemple

CE CE 0678

CE0678

Les composants de radio-fréquence du véhicule sont conformes aux exigences et aux autres dispositions de la directive 1995/5/CE.

Pour accéder à des informations complémentaires, notamment à la déclaration de conformité du fabricant, consultez le site Web de Genesis ci-après :

<http://service.hyundai-motor.com>

ÉTIQUETTE DE CARBURANT (SI ÉQUIPÉ)

Moteur essence

L'étiquette de carburant est apposée sur la trappe de carburant.

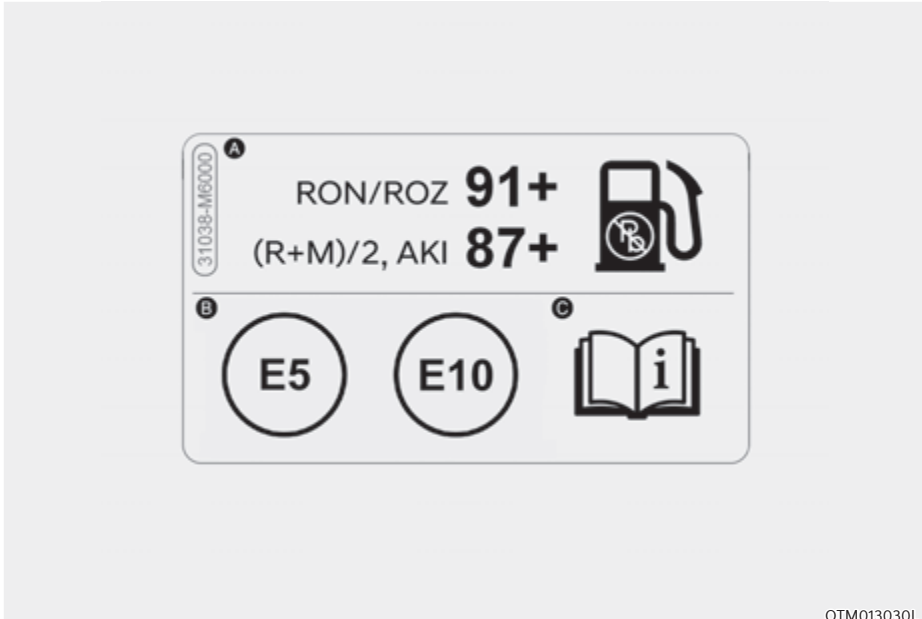

- A. L'indice d'octane de l'essence sans plomb
 1. RON/ROZ : indice d'octane recherche
 2. (R+M)/2, AKI : Indice antidétonant
- B. Identifiants pour carburants de type essence
 - * Ce symbole indique un carburant utilisable. Ne pas utiliser d'autre carburant.
- C. Pour d'autres détails, se reporter à la section « Exigences de carburant » au chapitre 1.

AVIS SUR LES LOGICIELS LIBRES

Ce véhicule contient un logiciel avec des licences open source.

Des informations sur les logiciels open source, y compris le code source, les avis de droit d'auteur et les conditions de licence référencées, peuvent être obtenues sur le site Web

<https://www.genesis.com/worldwide/en/opensource.html>.

La Hyundai Motor Company vous fournira le code source ouvert sur un support de stockage tel qu'un CD-ROM pour un coût minimum couvrant le coût de distribution de la source sur demande par e-mail à opensource@genesis.com dans un délai de 3 ans à compter de la date d'achat du produit.

3. Système de sécurité

Mesures de sécurité importantes	3-2
Portez toujours votre ceinture de sécurité	3-2
Attachez tous les enfants.....	3-2
Les dangers des airbags	3-2
Distraction du conducteur.....	3-2
Contrôlez votre vitesse	3-3
Maintenez votre véhicule en état de sécurité	3-3
Sièges	3-4
Mesures de sécurité.....	3-7
Sièges avant.....	3-8
Sièges arrière	3-15
Appuie-tête.....	3-30
Siège de sécurité à prétensionneur (PSS)	3-37
Sièges chauffants	3-38
Sièges à ventilation d'air	3-42
Ceintures de sécurité.....	3-45
Mesures de sécurité concernant les ceintures de sécurité.....	3-45
Témoin de ceinture de sécurité.....	3-46
Système de retenue de ceinture de sécurité.....	3-48
Ceinture de sécurité à prétensionneur (PSB).....	3-52
Mesures de sécurité supplémentaires concernant les ceintures de sécurité	3-53
Entretien des ceintures de sécurité	3-55
Système de retenue pour enfant (CRS).....	3-56
Notre recommandation : Enfants toujours assis à l'arrière	3-56
Sélection d'un système de retenue pour enfant (CRS).....	3-57
Installation d'un système de retenue pour enfant (CRS).....	3-59
Système de retenue supplémentaire d'airbag.....	3-67
Où se trouvent les airbags ?	3-69
Comment fonctionne le système des airbags ?	3-72
Ce à quoi il faut s'attendre après le déploiement d'un airbag	3-76
N'installez pas de système de retenue pour enfants sur le siège du passager avant.....	3-77
Pourquoi mon airbag ne s'est-il pas déployé lors d'une collision ?	3-77
Entretien du système SRS.....	3-83
Mesures de sécurité supplémentaires.....	3-84
Étiquettes d'avertissement des airbags	3-84
Système de levage actif du capot.....	3-85
Activation du système.....	3-85
Limitation du système.....	3-86
Dysfonctionnement du système	3-87

MESURES DE SÉCURITÉ IMPORTANTES

Vous trouverez de nombreuses précautions et recommandations de sécurité dans cette section et tout au long de ce manuel. Les précautions de sécurité de cette section sont parmi les plus importantes.

Portez toujours votre ceinture de sécurité

La ceinture de sécurité est votre meilleure protection dans tous les types d'accidents. Les airbags sont conçus pour compléter les ceintures de sécurité, et non pas pour les remplacer. Donc, même si votre véhicule est équipé d'airbags, assurez-vous TOUJOURS que vous et vos passagers portez correctement votre ceinture de sécurité.

Attachez tous les enfants

Tous les enfants de moins de 13 ans doivent voyager correctement attachés sur un siège arrière, et non pas sur le siège avant. Les bébés et les jeunes enfants doivent être attachés dans un dispositif de retenue pour enfants approprié. Les enfants plus grands doivent utiliser un siège d'appoint avec la ceinture sous-abdominale/diagonale jusqu'à ce qu'ils puissent utiliser correctement la ceinture de sécurité sans siège d'appoint.

Les dangers des airbags

Si les airbags peuvent sauver des vies, ils peuvent aussi causer des blessures graves ou mortelles aux occupants qui sont assis trop près d'eux ou qui ne sont pas correctement retenus. Les bébés, les jeunes enfants et les adultes de petite taille courent le plus grand risque d'être blessés par un airbag. Suivez toutes les instructions et les avertissements de ce manuel.

Distraction du conducteur

La distraction du conducteur représente un danger grave et potentiellement mortel, surtout pour les conducteurs inexpérimentés. Au volant, la sécurité doit rester la préoccupation principale et les conducteurs doivent être conscients du grand nombre de distractions potentielles, telles que la somnolence, le fait d'essayer d'attraper un objet, de manger, de se coiffer, les autres passagers et d'utiliser un téléphone portable.

Les conducteurs peuvent être distraits lorsqu'ils détournent le regard et leur attention de la route ou lorsqu'ils lâchent le volant pour se concentrer sur autre chose que la conduite. Pour réduire le risque de distraction et d'accident :

- Réglez **TOUJOURS** vos périphériques mobiles (par exemple, lecteurs MP3, téléphones, unités de navigation, etc.) lorsque votre véhicule est en stationnement ou arrêté en toute sécurité.
- Utilisez votre périphérique mobile **UNIQUEMENT** lorsque la loi l'autorise et lorsque les conditions le permettent en toute sécurité. N'envoyez **JAMAIS** de textos ou d'e-mails en conduisant. La plupart des pays ont des lois qui interdisent aux conducteurs d'envoyer des textos. Certains pays et certaines villes interdisent également aux conducteurs d'utiliser les téléphones portables.
- Ne laissez **JAMAIS** un périphérique mobile vous distraire en conduisant. Vous devez conduire prudemment, garder les mains sur le volant et rester concentré sur la route pour garantir la sécurité de vos passagers et des autres usagers de la route.

Contrôlez votre vitesse

Une vitesse excessive et un facteur fréquent de blessures ou de mort dans les accidents. En général, plus la vitesse est élevée, plus le risque est grand, mais des blessures graves peuvent aussi survenir à des vitesses plus faibles. Ne roulez jamais plus vite qu'à la vitesse de sécurité, quelle que soit la vitesse maximale affichée.

Maintenez votre véhicule en état de sécurité

Un pneu éclaté ou une défaillance mécanique peuvent être extrêmement dangereux. Pour éviter ce risque de problèmes, vérifiez régulièrement la pression et l'état de vos pneus et effectuez toute la maintenance programmée.

SIÈGES

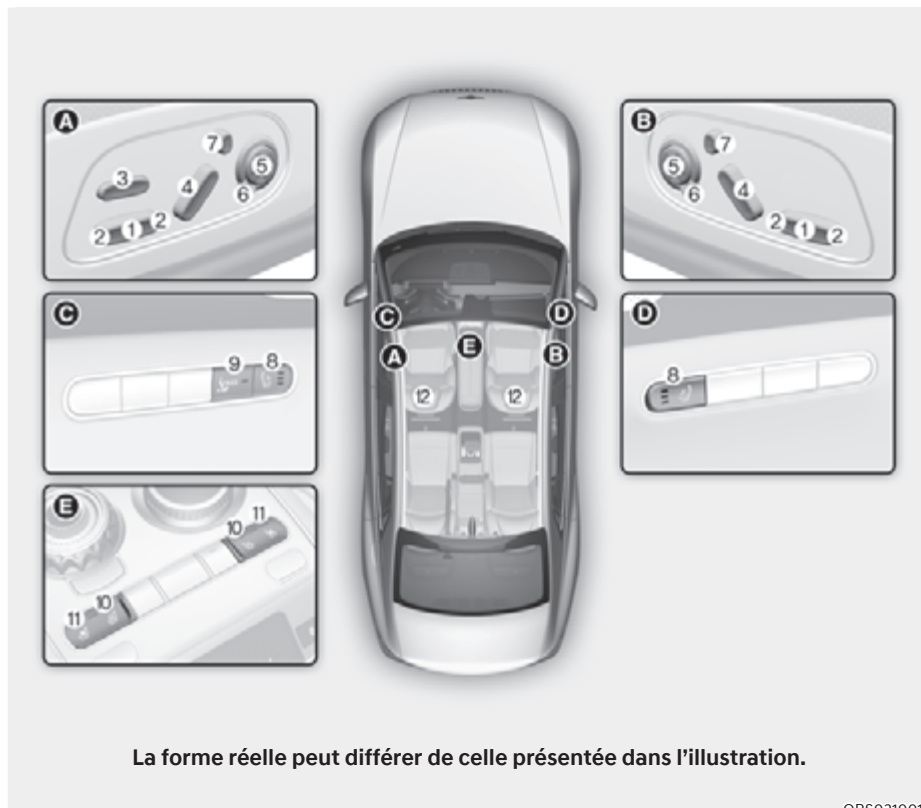

ORS031001

Siège avant

- | | |
|---|-----------------------------|
| (1) Déplacement du siège vers l'avant ou vers l'arrière | (6) Support de dossier |
| (2) Inclinaison d'assise/
hauteur du siège | (7) Réglage d'appui-tête |
| (3) Extension d'assise de siège | (8) Commutateur de massage |
| (4) Inclinaison du dossier de siège | (9) Commutateur d'accès |
| (5) Soutien lombaire | (10) Ventilation des sièges |
| | (11) Sièges chauffants |
| | (12) Appui-tête |

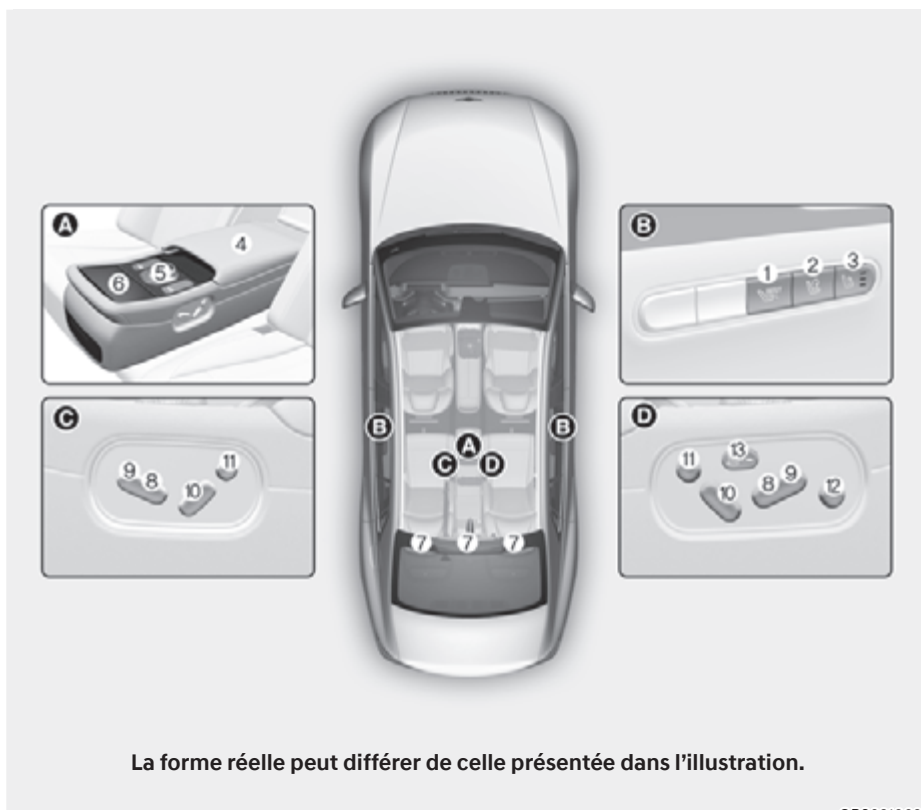

ORS031002

Siège arrière

- | | |
|--|--|
| <ul style="list-style-type: none"> (1) Commutateur du mode repos (si équipé) (2) Commutateur du mode retour (si équipé) (3) Commutateur de massage (4) Accoudoir (5) Contrôleur du système d'infodivertissement (6) Écran tactile d'accoudoir (7) Appuie-tête | <ul style="list-style-type: none"> (8) Déplacement du siège vers l'avant ou vers l'arrière (9) Inclinaison de l'assise (10) Inclinaison du dossier de siège (11) Réglage d'appuie-tête (12) Réglage de repose-pieds (13) Commutateur d'accès |
|--|--|

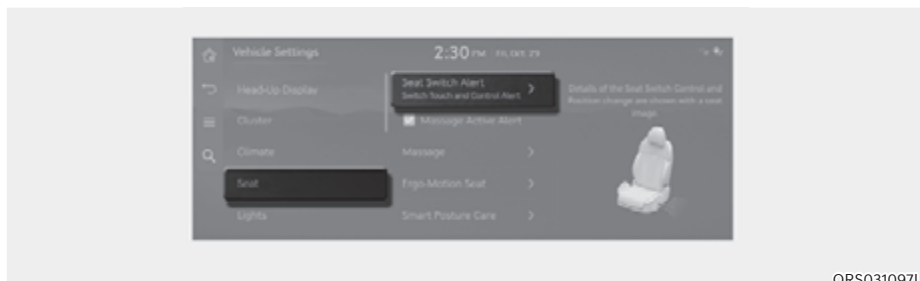

ORS031097L

Système d'infodivertissement

Sélectionnez « Configuration → Véhicule → Siège » dans le menu Paramètres de l'écran du système d'infodivertissement, vous pouvez utiliser plusieurs fonctions de confort.

- Alerte de changement de position du siège informations détaillées et image relative au commutateur du siège affichées quand la position du siège est modifiée.
- Fonctions de chauffage/ventilation
 - Commandes automatiques qui utilisent les réglages de contrôle de température (pour le siège du conducteur) : la température du siège est commandée automatiquement.
 - Distribution chauffage du siège : lorsque le chauffage du siège est allumé, vous pouvez diminuer la température ou couper le chauffage au niveau du dossier ou de l'assise.
- Accessibilité au siège
 - Facilité d'accès au volant : déplace le volant quand le conducteur entre dans le véhicule ou en sort.
 - Facilité d'accès au siège conducteur : il est possible de sélectionner la distance de déplacement automatique (Normale/Étendue/Off) du siège qui survient quand le conducteur entre dans le véhicule ou en sort.
 - Facilité d'accès au siège passager : déplace le siège passager quand le passager entre dans le véhicule ou en sort.
 - Facilité d'accès au siège arrière gauche : déplace le siège arrière gauche lorsque le passager sort du véhicule.
 - Facilité d'accès au siège arrière droit : déplace le siège arrière droit lorsque le passager sort du véhicule.
- Siège à mouvement ergonomique
 - Assistance à la posture : le siège est ajusté pour soulager la position du conducteur après une heure de route.
 - Points d'appui intelligents : le support au niveau du siège du conducteur est amélioré en mode SPORT ou lors de la conduite à grande vitesse.

Pour en savoir plus, lisez le code QR dans le manuel élémentaire fourni séparément.

Informations

Les informations fournies peuvent différer selon les fonctions applicables à votre véhicule.

Mesures de sécurité

Tout comme les ceintures de sécurité et les airbags, le réglage des sièges joue un rôle essentiel dans la sécurité du conducteur et des passagers en cas d'accident. Les sièges doivent en effet être réglés dans une position sûre et confortable.



AVERTISSEMENT

N'utilisez pas un coussin qui réduit les frottements entre le siège et le passager. Les hanches du passager pourraient passer sous la sangle abdominale de la ceinture en cas d'accident ou de freinage brutal.

Des blessures internes graves ou mortelles peuvent survenir si la ceinture de sécurité ne peut pas fonctionner correctement.

Airbags

Vous pouvez prendre des mesures pour réduire le risque d'être blessé par le déploiement d'un airbag. Le fait de s'asseoir trop près d'un airbag augmente considérablement le risque de blessure en cas de déploiement de l'airbag. Reculez votre siège aussi loin que possible des airbags avant, tout en restant à une distance permettant de garder le contrôle du véhicule.



AVERTISSEMENT

Pour réduire le risque de blessures graves ou mortelles liées au déclenchement des airbags, prenez les précautions suivantes :

- Reculez le siège conducteur au maximum tout en conservant la capacité de contrôler le véhicule.
- Reculez le siège du passager avant au maximum.
- Tenez le volant en positionnant vos mains à 9 h et à 3 h pour réduire le risque de blessures au niveau des mains et des bras.

- Ne placez JAMAIS un objet ou une personne entre vous et l'airbag.
- N'autorisez pas le passager avant à poser ses pieds ou ses jambes sur le tableau de bord pour lui éviter le risque de blessures aux jambes.

Ceintures de sécurité

Attachez toujours votre ceinture de sécurité avant de démarrer. Les passagers doivent toujours se tenir droits et s'attacher correctement. Les bébés et les petits enfants doivent être attachés dans un dispositif de retenue pour enfants approprié. Les enfants dont la taille a dépassé celle d'un siège d'appoint et les adultes doivent être attachés avec leur ceinture de sécurité.



AVERTISSEMENT

Prenez les précautions suivantes lorsque vous réglez votre ceinture de sécurité :

- N'attachez JAMAIS plusieurs passagers avec une seule ceinture de sécurité.
- Placez toujours le dossier le plus droit possible et la partie sous-abdominale de la ceinture bien ajustée, en position basse sur les hanches.
- Ne laissez JAMAIS les enfants ou les petits bébés voyager sur les genoux d'un passager.
- Ne passez pas la ceinture de sécurité sur votre cou ou sur des objets tranchants et gardez toujours la sangle diagonale sur votre buste.
- Ne laissez pas la ceinture de sécurité se coincer ou se bloquer.

Sièges avant

Le siège avant peut être réglé à l'aide des contacteurs de commande situés à l'extérieur du coussin du siège. Avant de conduire, réglez le siège à la bonne position afin de pouvoir facilement contrôler le volant, les pédales et les commandes du tableau de bord.



AVERTISSEMENT

Prenez les précautions suivantes lorsque vous réglez votre siège :

- **N'essayez JAMAIS de régler le siège lorsque le véhicule est en mouvement. Le siège pourrait réagir à des mouvements inattendus et entraîner une perte de contrôle du véhicule et un accident.**
- **Ne placez rien sous les sièges avant. Si des objets roulent aux pieds du conducteur, ils peuvent gêner l'accès aux pédales et provoquer un accident.**
- **Veillez à ce que rien n'empêche un positionnement normal et un verrouillage correct du dossier de siège.**
- **Ne posez pas de briquet sur le plancher ou sur le siège. Lorsque vous faites fonctionner le siège, du gaz peut sortir du briquet et déclencher un incendie.**
- **Soyez extrêmement prudent lorsque vous ramassez de petits objets coincés sous les sièges ou entre le siège et la console centrale. Vos mains risquent d'être coupées ou blessées par les bords tranchants du mécanisme de siège.**
- **Si des passagers sont assis sur les sièges arrière, soyez vigilant en réglant le siège avant.**
- **Assurez-vous que le siège est bien verrouillé après l'avoir réglé. Sinon, le siège peut se déplacer de façon inattendue et provoquer un accident.**



ATTENTION

Pour éviter les blessures :

- **Ne réglez pas votre siège en étant attaché. Le déplacement du coussin du siège vers l'avant peut exercer une forte pression sur votre abdomen.**
- **Ne coincez pas vos mains ou vos doigts dans les mécanismes du siège en le déplaçant.**



AVERTISSEMENT

Ne laissez JAMAIS des enfants sans surveillance dans le véhicule. Les sièges à commande électrique fonctionnent lorsque le véhicule est éteint.

REMARQUE

Pour ne pas endommager les sièges :

- **N'insistez pas lorsque le siège est avancé ou reculé au maximum.**
- **Ne prenez pas plus de temps que nécessaire pour régler les sièges lorsque le véhicule est éteint. Cela pourrait décharger inutilement la batterie.**
- **N'actionnez pas deux ou plusieurs sièges en même temps. Cela pourrait entraîner une panne électrique.**

Réglage en avant et en arrière



ORS031004

Pour avancer ou reculer le siège :

1. Poussez le commutateur de commande vers l'avant ou vers l'arrière.
2. Relâchez le commutateur lorsque la position vous convient.

Réglage de l'inclinaison/de la hauteur de l'assise



ORS031007

Inclinaison de l'assise (1)

Pour modifier l'angle de la partie avant de l'assise :

Poussez la partie avant du commutateur de commande vers le haut ou vers le bas pour rehausser ou abaisser l'avant de l'assise du siège.

Relâchez le commutateur lorsque la position vous convient.

Hauteur du siège (2)

Pour changer la hauteur de l'assise :

Poussez la partie arrière du commutateur de commande vers le haut pour rehausser l'assise ou vers le bas pour l'abaisser.

Relâchez le commutateur lorsque la position vous convient.

Réglage de l'inclinaison du dossier



ORS031006

Pour incliner le dossier de siège :

1. Poussez le commutateur de commande vers l'avant ou vers l'arrière.
2. Relâchez le commutateur lorsque la position du dossier vous convient.

Inclinaison du dossier

Il peut être dangereux de s'asseoir avec le dossier incliné lorsque le véhicule se déplace. Même si votre ceinture est attachée, l'inclinaison du dossier réduit fortement les protections du système de retenue (ceinture de sécurité et airbags).



AVERTISSEMENT

Ne voyagez JAMAIS sur un siège dont le dossier est incliné lorsque le véhicule est en mouvement.

Ce type de comportement augmente le risque de blessures graves ou mortelles en cas de collision ou de freinage brutal.

Le conducteur et les passagers doivent TOUJOURS être correctement assis et attachés et le dossier de leur siège doit être vertical.

Les ceintures de sécurité doivent appuyer sur vos hanches et votre poitrine pour fonctionner correctement. Lorsque le dossier du siège est incliné, la ceinture diagonale ne peut pas agir si elle n'est pas serrée contre votre poitrine. Elle sera au contraire devant vous. Lors d'un accident, vous pourriez être projeté contre la ceinture de sécurité et être blessé au cou ou ailleurs.

Plus le dossier est incliné, plus le risque que les hanches du passager glissent sous la partie sous-abdominale de la ceinture ou que son cou heurte la ceinture diagonale est élevé.

Réglage de l'extension de l'assise (pour le siège du conducteur) (si équipé)



Pour déplacer l'avant du coussin vers l'avant ou vers l'arrière :

1. Poussez le commutateur de commande vers l'avant ou vers l'arrière.
2. Relâchez le commutateur lorsque la longueur du coussin vous convient.

Réglage du soutien de l'assise (pour le siège du conducteur) (si équipé)

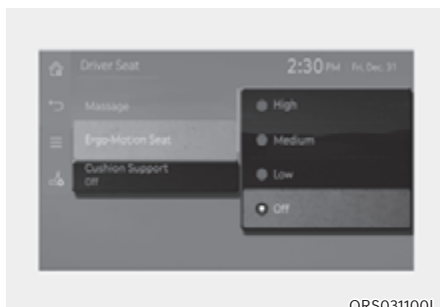

ORS031100L

Sélectionnez « Configuration → Siège → Siège conducteur → Soutien de l'assise » depuis le système d'infodivertissement. Le soutien de l'assise du siège conducteur peut être réglé sur haut, normal et bas ou être désactivé.

Soutien lombaire (si équipé)



ORS031008

Pour régler le soutien lombaire :

1. Appuyez sur la partie avant du contacteur (1) pour augmenter le soutien lombaire ou sur la partie arrière (2) pour le réduire.
2. Maintenez le commutateur (3) ou (4) pour déplacer le soutien vers le haut ou vers le bas.
3. Relâchez le commutateur lorsque le soutien lombaire vous convient.

Réglage du coulissement du siège (si équipé)



ORS031009

Pour régler le support du dossier :

1. Poussez le levier de réglage dans le sens des aiguilles d'une montre pour faire rentrer le support. Poussez le levier de réglage dans le sens contraire des aiguilles d'une montre pour faire sortir le support.
2. Relâchez le levier une fois que la position du support vous convient.

Siège à mouvement ergonomique (si équipé)

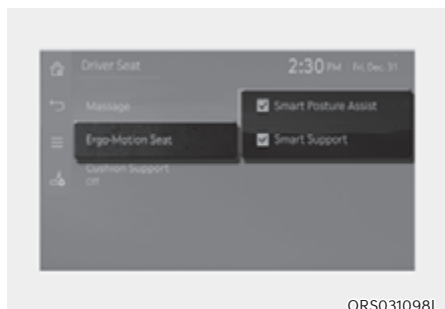

Sélectionnez « Siège → Siège du conducteur → Siège ergonomique » ou « Configuration → Véhicule → Siège → Siège ergonomique » dans le menu des Paramètres du système d'infodivertissement afin de choisir et de configurer les fonctions complémentaires.



AVERTISSEMENT

Essayez d'abord chacune de ces fonctions lorsque le véhicule est à l'arrêt.

Assistance de posture intelligente

Après une heure de conduite, la fonction d'assistance à la posture règle automatiquement la partie du siège en contact avec le bassin et le dos pour favoriser la posture.

Vous pouvez activer ou désactiver la fonction Posture Assist (aide à la posture) depuis le menu Réglages du système d'info-divertissement. Sélectionnez :

- Siège → Siège conducteur → Siège ergonomique → Assistant bien être du dos
- Configuration → Véhicule → Siège ergonomique → Assistant bien être du dos

Points d'appui intelligents

Lorsque le mode sport est sélectionné pendant le mode de conduite, le support du siège se lève et le support de l'assise se baisse. En conduisant dans un autre mode qu'en sport, le support du siège s'élèvera lorsque la vitesse du véhicule dépasse environ 130 km/h (80 mi/h).

Le support de siège revient dans sa position d'origine.

Pour activer la fonction Assistance à la posture depuis le menu Réglages du système d'infodivertissement.

Sélectionnez :

- Siège → Siège conducteur → Siège ergonomique → Points d'appui intelligents
- Configuration → Véhicule → Siège ergonomique → Points d'appui intelligents

Réglage du siège du passager avant depuis le siège du conducteur



La position d'assise, l'inclinaison du dossier de siège et l'inclinaison/la hauteur de l'assise du siège du passager avant peuvent être ajustés à l'aide des commutateurs depuis le siège du conducteur.

1. Appuyez sur le bouton de commande du siège passager sur la porte du siège du conducteur.
 - Le témoin du bouton s'allume.

2. Utilisez le commutateur du siège du conducteur pour régler le siège du passager avant.
 - Pour plus d'informations, reportez-vous à la section « Sièges avant » dans ce chapitre.
 - Appuyez de nouveau sur le bouton pour désactiver la fonction.
 - Si vous ne réglez pas le siège du passager avant dans les 15 secondes après l'appui sur le bouton de réglage du siège du passager, la fonction de réglage du siège du passager avant se désactive automatiquement.

Fonction de massage du siège (pour le siège du conducteur) (si équipé)



Utilisez la fonction de massage pour vous détendre après une longue conduite, ou lorsque vous vous reposez à l'intérieur du véhicule.

1. Alors que le bouton de démarrage/d'arrêt du moteur est sur la position « ON », appuyez sur le bouton de massage de la porte du siège du conducteur pour lancer la fonction.
 - Le voyant du niveau d'intensité de massage s'allume.

2. Appuyez de nouveau sur le bouton pour régler le niveau d'intensité.
 - À chaque fois que vous appuyez sur le bouton, le réglage de l'intensité du massage est modifié comme suit :
Élevé → Moyen → Faible → Désactivé
 - Pour arrêter la fonction, appuyez sur le bouton plusieurs fois jusqu'à ce que le voyant lumineux ne s'allume pas.

i Informations

Pour ajuster la fonction de massage ou modifier le mode, sélectionnez « Siège → Siège conducteur → Massage » ou « Configuration → Véhicule → Siège → Massage » depuis l'écran du menu d'infodivertissement.

Commutateur de siège à accès facile (si équipé)



Pour le confort des passagers des sièges arrière, la position d'assise, l'inclinaison du dossier de siège et l'inclinaison de l'assise du siège de passager avant peuvent être ajustés au moyen des commandes de siège arrière.

1. Appuyez sur le commutateur du mécanisme d'accès facile sur le côté droit du siège arrière.
 - Le voyant du commutateur de mécanisme d'accès facile s'allume.
2. Utilisez le commutateur de commande de siège arrière pour régler le siège du passager avant.
 - Pour plus d'informations, reportez-vous à la section « Sièges avant » dans ce chapitre.
 - Appuyez de nouveau sur le commutateur pour désactiver le mécanisme d'accès facile.
 - Ajustez le siège du passager avant dans les 15 secondes après l'appui sur le commutateur du mécanisme d'accès facile. Sinon, la fonction de réglage du siège du passager avant s'éteint automatiquement.

Poche au dos des dossiers



Une poche se trouve au dos des dossiers des sièges avant.



ATTENTION

Ne posez pas d'objets lourds ou tranchants dans les poches des dossiers de siège. En cas d'accident, ils pourraient sortir de la poche et blesser les occupants.

Sièges arrière



AVERTISSEMENT

Ne réglez JAMAIS les sièges arrière électriques lorsqu'un système de retenue pour enfants est installé sur ce siège.



AVERTISSEMENT

Pour éviter les blessures :

- Ne réglez pas votre siège en étant attaché. Le déplacement du coussin du siège vers l'avant peut exercer une forte pression sur votre abdomen.
- Ne coincez pas vos mains ou vos doigts dans les mécanismes du siège en le déplaçant.

REMARQUE

Pour ne pas endommager les sièges :

- N'insistez pas lorsque le siège est avancé ou reculé au maximum.
- Ne prenez pas plus de temps que nécessaire pour régler les sièges lorsque le moteur est coupé. Cela pourrait décharger inutilement la batterie.
- N'actionnez pas deux ou plusieurs sièges en même temps. Cela pourrait entraîner une panne électrique.

Coulissement du siège, inclinaison du dossier de siège et réglage d'inclinaison de l'assise du siège (si équipé)

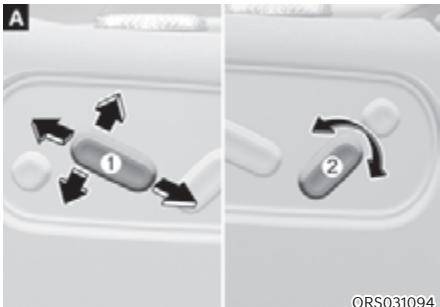

ORS031094

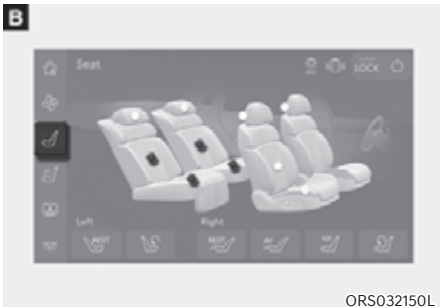

ORS032150L

Réglage de la position du siège et hauteur verticale

- Commutateur de commande (Type A)
 - Réglage de position du siège :
Glissez le commutateur vers l'avant ou l'arrière pour régler la position du siège.
 - Réglage de hauteur du siège :
Abaissez ou levez le commutateur pour régler la hauteur du siège.
- Écran tactile d'accoudoir (Type B)
 1. Appuyez sur  à gauche du menu depuis l'écran tactile d'accoudoir.
 - L'écran de réglage du siège est affiché.
 2. Appuyez sur le bouton de réglage de la partie inférieure et réglez la position du siège et l'inclinaison d'assise.

Inclinaison du dossier de siège

- Commutateur de commande (Type A)
Glissez le commutateur vers l'avant ou l'arrière pour régler l'inclinaison du dossier de siège.
- Écran tactile d'accoudoir (Type B)
 1. Appuyez sur  à gauche du menu depuis l'écran tactile d'accoudoir.
 - L'écran de réglage du siège est affiché.
 2. Appuyez sur le bouton de réglage de la partie centrale et réglez l'inclinaison du dossier de siège.

Réglage du soutien lombaire (si équipé)

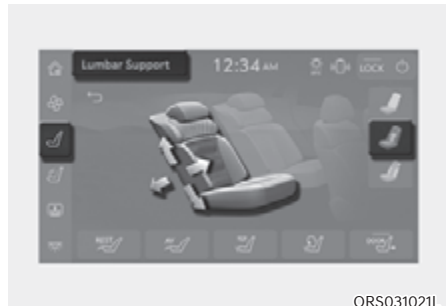

ORS031021L

1. Appuyez sur  à gauche du menu depuis l'écran tactile d'accoudoir.
 - L'écran de réglage du siège est affiché.
2. Appuyez sur le bouton de réglage au centre du siège arrière pour effectuer l'ajustement, puis sélectionnez la fonction de soutien lombaire depuis le menu.
3. Appuyez sur les flèches pour régler la position du soutien lombaire.

Réglage du support latéral du siège (si équipé)

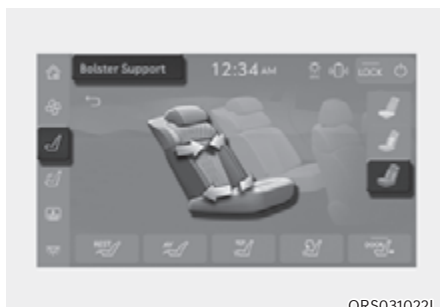

1. Appuyez sur  à gauche du menu depuis l'écran tactile d'accoudoir.
 - L'écran de réglage du siège est affiché.
2. Appuyez sur le bouton de réglage au centre du siège arrière pour effectuer l'ajustement, puis sélectionnez la fonction de support latéral depuis le menu.
3. Appuyez sur les flèches pour régler la position du support latéral du siège.

Commutateur de siège à accès facile (si équipé)



La position d'assise, l'inclinaison du dossier de siège et l'inclinaison de l'assise du siège de passager avant peuvent être ajustés au moyen des commandes de siège arrière.

1. Appuyez sur le commutateur du mécanisme d'accès facile sur l'accoudoir central des sièges arrière.
 - Le voyant du commutateur de mécanisme d'accès facile s'allume.
2. Utilisez le commutateur de commande de siège arrière pour régler le siège du passager avant.
 - Pour plus d'informations, reportez-vous à la section « Sièges avant » dans ce chapitre.
 - Appuyez de nouveau sur le commutateur pour désactiver le mécanisme d'accès facile.
 - Si vous ne réglez pas le siège du passager avant dans les 15 secondes après l'appui sur le commutateur d'accès facile, la fonction de réglage du siège du passager avant se désactive automatiquement.



AVERTISSEMENT

Ne réglez pas le siège passager lorsqu'un passager est assis.

Commutateur d'accessibilité (pour siège du passager (si équipé))

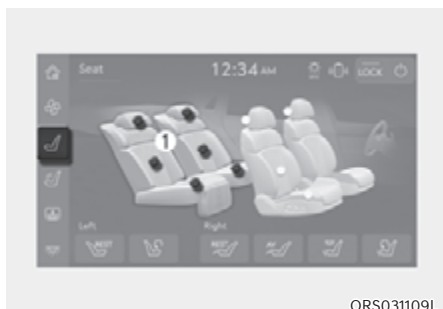

ORS031109L

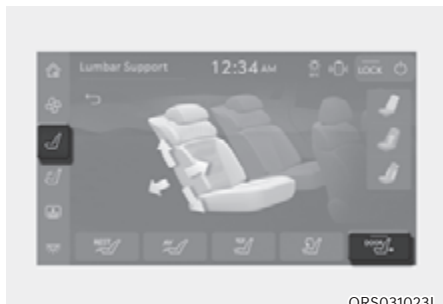

ORS031023L

Véhicules dotés du système de mémoire intégrée

Les sièges peuvent reculer automatiquement avec l'ouverture de la porte arrière avec les sièges arrière avancés.

1. Appuyez sur  à gauche du menu depuis l'écran tactile d'accoudoir.
 - L'écran de réglage du siège est affiché.
2. Appuyez sur le bouton de réglage droit ou gauche du siège (1) sur les sièges arrière.
3. Appuyez sur le bouton DOOR.
 - Le témoin du bouton s'allume et la fonction d'accessibilité au siège pour entrer/sortir est activée.

Siège VIP (si équipé)

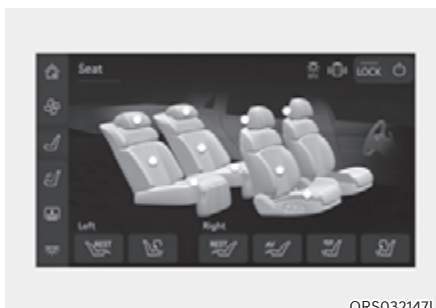

ORS032147L

L'occupant du siège arrière peut ajuster le siège VIP et le siège du passager avant pour un confort VIP. Les sièges pour passagers avant et arrière sont également ajustables au moyen de l'écran tactile d'accoudoir.

Informations

- Si le repose-pieds du siège VIP dont est doté le siège passager avant est déplié et si le siège du passager avant est occupé, les fonctionnalités de confort du siège VIP ne sont pas disponibles.
- Si le repose-pieds du siège VIP dont est doté le siège passager avant est rangé et si le siège du passager avant n'est pas occupé, les fonctionnalités de confort du siège VIP sont disponibles.
- Les fonctionnalités de confort du siège arrière gauche ne sont pas disponibles dans les circonstances suivantes lorsque :
 - Le siège du conducteur est trop en arrière.
 - Le dossier du siège du conducteur est trop incliné.
- La plage de fonctionnement des fonctionnalités de confort du siège arrière gauche peut varier selon la position du siège du conducteur.

Commutateurs du mode de siège VIP (si équipé)



[A] : Commutateur de commande, [B] : Écran tactile d'accoudoir,

[L] : Siège arrière (Gauche), [R] : Siège arrière (Droit)

Vous pouvez régler automatiquement le siège pour plus de confort ou pour diverses activités à l'intérieur du véhicule.

1. Appuyez sur  à gauche du menu depuis l'écran tactile d'accoudoir.
 - L'écran de réglage du siège est affiché.
2. Sélectionnez le mode approprié en fonction de votre activité.
 - Mode relax, mode voir vidéo, mode lecture, mode retour.

Mode relax

Les sièges pour passagers avant et arrière sont automatiquement ajustés pour plus de confort. Appuyez sur le bouton (1) sur la porte arrière ou sur l'écran tactile d'accoudoir. Chaque siège est ajusté automatiquement comme ci-dessous.

- Siège arrière gauche
 - Inclinaison arrière du dossier de siège → Recul d'appuie-tête → Descente d'appuie-tête
 - Avancement du siège → Hausse de la partie avant de l'assise → Avancement soutien lombaire
- Siège arrière droit
 - Inclinaison arrière du dossier de siège → Recul d'appuie-tête → Descente d'appuie-tête
 - Avancement du siège → Hausse de la partie avant de l'assise → Avancement soutien lombaire
 - Déploiement du repose-jambes → Hausse du repose-jambes (si équipé)
- Siège du passager avant
 - Descente de position verticale du siège → Avancement de position du siège
 - Inclinaison avant du dossier de siège → Descente d'appuie-tête
 - Avancement d'appuie-tête → Descente de la partie avant de l'assise
 - Déploiement du repose-pieds pour passager arrière
- Une fois ajustée en mode relax, un son retentit pour informer de la fin du réglage.

REMARQUE

- N'appuyez pas de nouveau sur le mode relax pendant l'utilisation des positions du siège pour le mode relax. Cela pourrait arrêter soudainement le mouvement du siège.
- Lorsque vous utilisez la commande du siège tout en ajustant les positions du siège pour le mode relax, cela arrête le réglage automatique de position du siège. Dans ce cas, ajustez manuellement les positions de siège.
- Tout objet, occupant le siège du passager avant, peut être endommagé lors du réglage automatique des positions de siège pour le mode relax. Ne mettez aucun objet sous le siège du passager avant.

i Informations

- Les commutateurs du mode relax de réglage du siège du passager avant ne fonctionnent pas dans les situations suivantes, quand :
 - Le bouton de démarrage/d'arrêt du moteur est en position OFF.
 - Un passager occupe le siège du passager avant.
 - Un objet occupe le siège du passager avant.
 - La porte du passager avant est ouverte.
 - La ceinture de sécurité du passager avant est bouclée.
- Le mode relax du siège arrière gauche n'est pas disponible dans les circonstances suivantes lorsque :
 - Le siège du conducteur est trop en arrière.
 - Le dossier du siège du conducteur est trop incliné.
- La plage de fonctionnement du mode relax du siège arrière gauche peut varier selon la position du siège du conducteur.

i Informations

- Pendant le réglage du mode relax, l'appui sur le bouton (1) arrêtera le déplacement des sièges.
- Pendant le réglage du mode relax, l'appui sur le bouton d'arrêt (5) depuis la partie supérieure de l'écran tactile d'accoudoir arrêtera le déplacement des sièges.
- Les positions d'avancement ou de recul des sièges arrière sont ajustées en fonction de leur position actuelle. La position de démarrage peut varier.
- L'utilisation de la commande du siège pendant que le siège est ajusté en mode relax arrête le déplacement des sièges.

Pour ajuster de nouveau les sièges, utilisez le commutateur de commande et réglez-le manuellement.

Mode Voir vidéo (sièges passagers avant et arrière)

Les sièges pour passagers avant et arrière sont automatiquement ajustés pour permettre le visionnage de vidéos. Appuyez sur le bouton (2) sur l'écran tactile d'accoudoir. Chaque siège est ajusté automatiquement comme ci-dessous.

- Siège du passager avant
 - Rangement du repose-pieds pour passager arrière.
 - Déplacement du siège à la position définie → Inclinaison du dossier de siège à la position définie → Descente de l'appuie-tête
 - Descente de la partie avant de l'assise → Hausse de la position verticale du siège.
- Siège arrière droit
 - Le repose-jambes est abaissé et reculé. (si équipé)
 - Déplacement du siège à la position définie
 - Descente de la partie avant de l'assise
 - Déplacement du dossier de siège à la position définie → Descente d'appuie-tête → Avancement d'appuie-tête
- Une fois ajustée en mode Voir vidéo, un son retentit pour informer de la fin du réglage..

i Informations

Les commutateurs du mode Voir vidéo de réglage du siège du passager avant ne fonctionnent pas dans les situations suivantes, quand :

- Le bouton de démarrage/d'arrêt du moteur est en position OFF.
- Un passager occupe le siège du passager avant.
- Un objet occupe le siège du passager avant.
- La porte du passager avant est ouverte.
- La ceinture de sécurité du passager avant est bouclée.

i Informations

- Pendant le réglage du mode Voir vidéo, l'appui sur le bouton (2) arrêtera le déplacement des sièges.
- Pendant le réglage du mode Voir vidéo, l'appui sur le bouton d'arrêt (5) depuis la partie supérieure de l'écran tactile d'accoudoir arrêtera le déplacement des sièges.
- Les positions d'avancement ou de recul des sièges arrière sont ajustées en fonction de leur position actuelle. La position de démarrage peut varier.
- L'utilisation de la commande du siège pendant que le siège est ajusté en mode Voir vidéo (AV) arrête le déplacement des sièges.
Pour ajuster de nouveau les sièges, utilisez le commutateur de commande et réglez-le manuellement.

Mode lecture (siège arrière droit)

Les sièges des passagers arrière sont automatiquement ajustés pour la lecture. Appuyez sur le bouton (3) sur l'écran tactile d'accoudoir. Chaque siège est ajusté comme ci-dessous.

- Le repose-jambes est abaissé et reculé. (si équipé)
- Recul de la position du siège → Abaissement de la partie avant d'assise
- Inclinaison avant du dossier de siège
- Lorsque le réglage du mode lecture est fini, un son retentit et le plafonnier arrière droit s'allume automatiquement.

i Informations

- Pendant le réglage du mode lecture, l'appui sur le bouton (3) arrêtera le déplacement des sièges.
- Pendant le réglage du mode lecture, l'appui sur le bouton d'arrêt (5) depuis la partie supérieure de l'écran tactile d'accoudoir arrêtera le déplacement des sièges.
- L'utilisation de la commande du siège pendant que le siège est ajusté en mode lecture arrête le déplacement des sièges.
Pour ajuster de nouveau les sièges, utilisez le commutateur de commande et réglez-le manuellement.
- Le mode lecture n'est disponible que lorsque le moteur est allumé.

Mode retour (si équipé)

Remet tous les sièges passagers à leur position adaptée pour la conduite, après utilisation du mode de siège (mode relax, mode voir vidéo, mode lecture, mode retour.). Appuyez sur le bouton (4) sur la porte arrière sur le bouton de l'écran tactile d'accoudoir. Chaque siège est ajusté automatiquement comme ci-dessous.

- Siège arrière gauche
 - Recul de la position du siège → Abaissement de la partie avant d'assise → Recul du soutien lombaire
 - Descente d'appuie-tête → Inclinaison avant du dossier de siège
- Siège arrière droit
 - Le repose-jambes est abaissé et reculé. (si équipé)
 - Recul de la position du siège → Abaissement de la partie avant d'assise → Abaissement du soutien lombaire
 - Abaissement d'appuie-tête → Inclinaison avant du dossier de siège
- Siège passager
 - Repli du repose-pieds du passager arrière
 - Descente de la position verticale de siège → Descente d'appuie-tête → Recul d'appuie-tête
- Retour du siège à la position définie → Retour du dossier de siège à la position définie
- Une fois ajustée en mode Retour, un son retentit pour informer de la fin du réglage.

i Informations

Le commutateur de la fonction de Retour pour le réglage du siège du passager avant ne fonctionne pas dans les situations suivantes, quand :

- **Le bouton de démarrage/d'arrêt du moteur est en position OFF.**
- **Un passager occupe le siège du passager avant.**
- **Un objet occupe le siège du passager avant.**
- **La porte du passager avant est ouverte.**
- **La ceinture de sécurité du passager avant est bouclée.**

i Informations

- **Pendant le réglage du mode retour, l'appui sur le bouton (4) arrêtera le déplacement des sièges.**
- **Pendant le réglage du mode retour, l'appui sur le bouton d'arrêt (5) depuis la partie supérieure de l'écran tactile d'accoudoir arrêtera le déplacement des sièges.**
- **L'utilisation de la commande du siège pendant que le siège est ajusté en mode retour arrête le déplacement des sièges. Pour ajuster de nouveau les sièges, utilisez le commutateur de commande et réglez-le manuellement.**

Enregistrer/Réinitialiser la position du siège arrière droit pour chaque mode



L'occupant du siège arrière droit peut enregistrer la position ajustée pour chaque mode, ou la réinitialiser à sa position d'origine.

- Enregistrer la position du siège arrière droit (depuis le menu des réglages)

En cas d'équipement de la fonction de massage intelligent à air



1. Vérifiez si le siège du passager avant est occupé. Pour enregistrer la position souhaitée pour chaque mode, le siège du passager avant doit être inoccupé.
2. Réglez le siège arrière droit à la position désirée.
3. Appuyez sur le bouton  sur le menu gauche depuis l'écran tactile d'accoudoir.
 - L'écran d'accueil s'affiche.
4. Sélectionnez **Configuration** depuis le menu d'accueil.
 - L'écran de paramétrage s'affiche.
5. Sélectionnez **Siège** depuis l'écran de configuration et appuyez sur **Enregistrer** dans le mode siège souhaité pour enregistrer la position ajustée.
 - Le message s'affiche pour vous informer de confirmer l'enregistrement.
 - Appuyez sur **OK**.
 - La posture actuelle du siège est enregistrée dans le mode sélectionné.

En cas de non équipement de la fonction de massage intelligent à air

1. Appuyez sur le bouton  sur le menu gauche de l'écran tactile d'accoudoir.
 - L'écran de paramétrage s'affiche.
 2. Sélectionnez **Siège** depuis l'écran de configuration et appuyez sur **Enregistrer** dans le mode siège souhaité pour enregistrer la position ajustée.
 - Le message s'affiche pour vous informer de confirmer l'enregistrement.
 - Appuyez sur **OK**.
 - La posture actuelle du siège est enregistrée dans le mode sélectionné.
- Enregistrer la position du siège arrière droit (depuis le menu des sièges)
 1. Vérifiez si le siège du passager avant est occupé.
 - Pour enregistrer la position souhaitée pour chaque mode, le siège du passager avant devrait être inoccupé.
 2. Réglez le siège arrière droit à la position désirée.
 3. Appuyez sur  sur le menu gauche de l'écran tactile d'accoudoir.
 - L'écran de réglage du siège est affiché.
 3. Maintenez enfoncé le bouton de mode de siège pour lequel vous souhaitez enregistrer la position ajustée.
 - Le message s'affiche pour vous informer de confirmer l'enregistrement.
 4. Appuyez sur **OK**.
 - La position actuelle du siège est enregistrée dans le mode sélectionné.

Informations

Même si la position de siège est enregistrée avec le repose-pieds et le repose-jambes déployés, l'utilisation du mode enregistré rangera d'abord le repose-pieds et le repose-jambes, puis ira à la position enregistrée.

- Réinitialiser la position du siège arrière droit (avec équipement de la fonction de massage intelligent à air)
 1. Appuyez sur  sur le menu gauche de l'écran tactile d'accoudoir.
 - L'écran d'accueil s'affiche.
 2. Sélectionnez « Configuration » depuis le menu d'accueil.
 - L'écran de paramétrage s'affiche.
 3. Sélectionnez « Siège » depuis l'écran de configuration et appuyez sur « Réinitialiser » dans le mode siège pour lequel vous souhaitez réinitialiser la position enregistrée.
 - Le message s'affiche pour vous informer de confirmer la réinitialisation.
 - Appuyez sur « OK ».
 - La position de siège enregistrée du mode sélectionné est réinitialisée.
- Réinitialiser la position du siège arrière droit (sans équipement de la fonction de massage intelligent à air)
 1. Appuyez sur  depuis le menu gauche de l'écran tactile d'accoudoir.
 - L'écran de paramétrage s'affiche.
 2. Depuis l'écran de configuration, sélectionnez « Siège » et appuyez sur « Réinitialiser » dans le mode pour lequel vous souhaitez réinitialiser la position enregistrée.
 - Le message confirmant la réinitialisation de la position s'affiche.
 - La position de siège enregistrée du mode sélectionné est réinitialisée.

Réglage du support de mollet (repose-jambes) (si équipé)

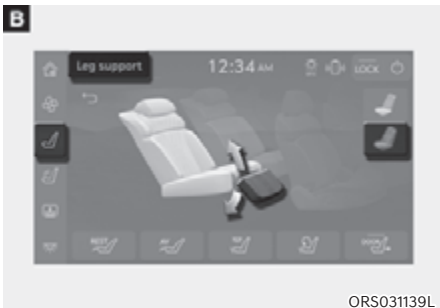
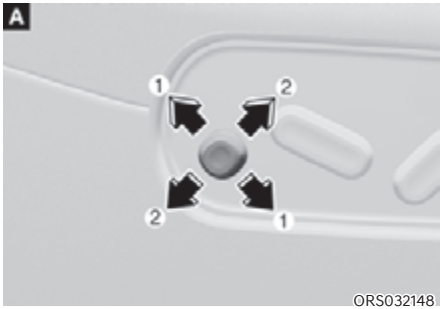

Placez votre jambe sur le repose-jambes et ajustez son angle et sa longueur pour vous détendre.

- Commutateur de commande (Type A)
 - Faites glisser le commutateur de repose-jambes en diagonal (1) vers le haut ou le bas pour ajuster l'inclinaison.
 - Faites glisser le commutateur de repose-jambes en diagonal (2) vers le haut ou le bas pour ajuster la longueur. (si équipé)

- Écran tactile d'accoudoir (Type B)
 1. Appuyez sur  sur le menu gauche de l'écran tactile d'accoudoir.
 - L'écran de réglage du siège est affiché.
 2. Appuyez sur le bouton de réglage de la partie inférieure du siège arrière pour effectuer l'ajustement, puis sélectionnez la fonction de repose-jambes.
 3. Appuyez sur les flèches du sens souhaité pour ajuster l'inclinaison et la longueur (si équipé) du repose-jambes.

Informations

L'ouverture des portes fera revenir le repose-jambes à sa position d'origine.

ATTENTION

Ne vous asseyez pas sur le repose-jambes et ne placez pas d'objets lourds sur celui-ci. Cela peut endommager le système.

AVERTISSEMENT

- Lorsque vous abaissez ou relevez le repose-jambes, veillez à ne pas vous coincer les mains ou les jambes sous les sièges avant ou sous d'autres parties autour du repose-jambes. Cela pourrait entraîner des blessures.
- Ne laissez pas les enfants toucher le contacteur. Cela pourrait entraîner des blessures.
- Assurez-vous que le repose-pieds et le support de mollets n'interfèrent pas avec d'autres éléments lorsque vous les réglez. Des parties du corps ou des objets peuvent être endommagés s'ils interfèrent avec le repose-jambes

Réglage du repose-pieds (si équipé)



ORS031110

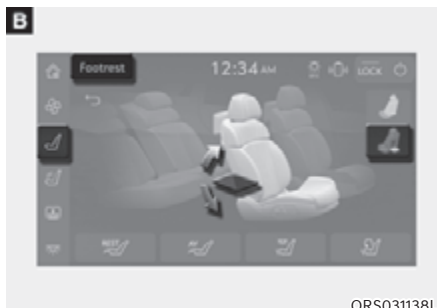

- Commutateur de commande (Type A)
 1. Appuyez sur le commutateur du mécanisme d'accès facile (1) sur le côté droit du passager siège arrière.
 - Le voyant du commutateur de mécanisme d'accès facile s'allume.
 2. Poussez ou tirez le réglage de siège arrière (2) pour régler la position du repose-pieds.
 - Appuyez de nouveau sur le commutateur pour désactiver le mécanisme d'accès facile.



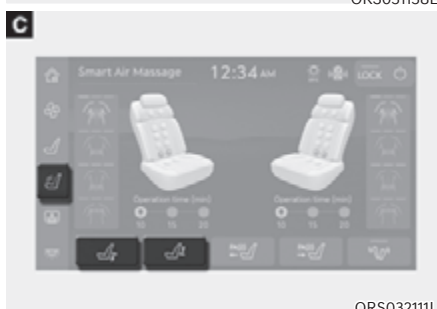

ORS031138L



ORS032111L

- Écran tactile d'accoudoir (Type B)
 1. Appuyez sur  sur le menu gauche de l'écran tactile d'accoudoir.
 - L'écran de réglage du siège est affiché.
 2. Appuyez sur le bouton de réglage de la partie centrale sur le siège du passager avant et sélectionnez « Repose-pieds » depuis le menu.
 3. Appuyez sur les flèches du sens souhaité pour ajuster l'inclinaison du repose-pieds.
- Écran tactile d'accoudoir (Type C) (si équipé)
 1. Appuyez sur  sur le menu gauche de l'écran tactile d'accoudoir.
 - La fonction de massage intelligent à air s'affiche.

2. Maintenez enfoncé  pour abaisser le repose-pieds ou  pour le relever.
 - Retirer la main du bouton lorsque vous appuyez dessus arrête le déplacement du repose-pieds.

Fonction de massage de siège arrière (si équipé)

Utilisez le siège de massage pour vous détendre après une longue conduite, ou lorsque vous vous reposez à l'intérieur du véhicule.



ORS031033

Bouton de massage

1. Alors que le bouton de démarrage/d'arrêt du moteur est sur la position « ON », appuyez sur le bouton de massage de la porte du siège de passager arrière pour lancer la fonction.
 - Le voyant du niveau d'intensité de massage s'allume, et la fonction de massage démarre.
2. Appuyez de nouveau sur le bouton pour régler le niveau d'intensité.
 - À chaque fois que vous appuyez sur le bouton, le réglage de l'intensité du massage est modifié comme suit : Élevé → Moyen → Faible → Désactivé
 - Pour arrêter la fonction, appuyez sur le bouton plusieurs fois jusqu'à ce que le voyant lumineux ne s'allume pas.



ORS032137L

Réglage de l'affichage d'écran

Après avoir appuyé sur le bouton de massage intelligent à air, vous pouvez changer la méthode d'affichage de chaque mode de massage intelligent à air depuis l'écran tactile d'accoudoir. Suivez les étapes ci-dessous.

1. Appuyez sur « Configuration » depuis l'écran d'accueil de l'écran tactile d'accoudoir, ou appuyez sur  depuis le menu du côté gauche.
2. Appuyez sur « Affichage ».
3. Sélectionnez parmi « Écran de massage », « Mode contextuel » ou « Désactivé » depuis le menu « Statut/ notification de massage ».
 - Si « Écran de massage » est sélectionné, l'appui sur le bouton de massage intelligent à air fera passer l'affichage de l'écran tactile d'accoudoir sur le mode de massage intelligent à air.
 - Si « Mode contextuel » est sélectionné, l'appui sur le bouton de massage affichera l'écran contextuel du mode de massage sur l'écran tactile d'accoudoir.

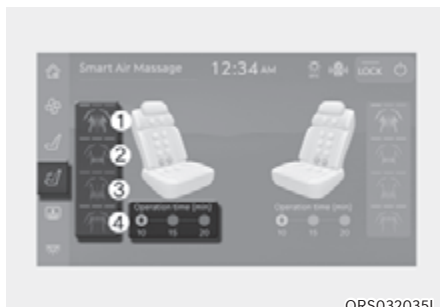

ORS032035L

Écran tactile d'accoudoir

1. Appuyez sur  sur le menu gauche de l'écran tactile d'accoudoir.
 - L'écran du mode de massage intelligent à air s'affiche.
2. Sélectionnez le mode souhaité.
 - (1) Stimulation du corps entier
 - (2) Mode thérapie lombaire
 - (3) Mode Équilibrage du bassin
 - (4) Mode revigorant du haut du corps
3. Sélectionnez le temps de fonctionnement souhaité.
 - À chaque fois que vous appuyez sur le bouton, le réglage de l'intensité du massage intelligent à air est modifié comme suit : Élevé → Moyen → Faible → Désactivé
 - Il est possible de définir le temps de fonctionnement de massage intelligent à air sur 10, 15 ou 20 minutes.

Utilisation de la fonction de massage des pieds (si équipé)

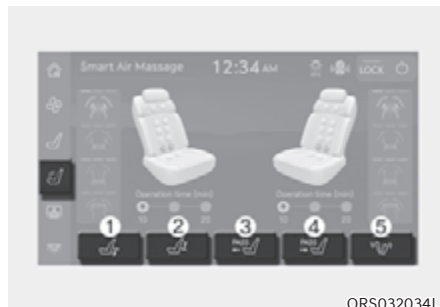

ORS032034L

L'occupant du siège arrière peut utiliser le module de massage des pieds à air comprimé afin d'appliquer de la pression sur ses pieds afin de se détendre.

1. Appuyez sur  sur le menu gauche de l'écran tactile d'accoudoir.
 - L'écran du mode de massage intelligent à air s'affiche.
2. Sélectionnez un mode souhaité et le temps de fonctionnement.
 - (1) Maintenez enfoncé pour abaisser le repose-pieds.
 - (2) Maintenez enfoncé pour lever le repose-pieds.
 - (3) Maintenez enfoncé pour avancer et lever le siège du passager avant.
 - Lorsque le siège du passager avant est occupé, le bouton est désactivé.
 - (4) Maintenez enfoncé pour reculer et abaisser le siège du passager avant.
 - Lorsque le siège du passager avant est occupé, le bouton est désactivé.
 - (5) Appuyez pour activer ou désactiver la fonction de massage intelligent à air pour pieds.
 - Elle fonctionne lorsque le repose-pieds est abaissé à plus de la moitié.

i Informations

Le fil chauffant du massage de pieds fonctionne avec le fil chauffant du siège passager arrière droit.

Appuie-tête

Les sièges avant et arrière du véhicule sont équipés d'appuie-tête réglables. Les appuie-tête assurent le confort des passagers, mais ils sont surtout conçus pour les protéger contre le coup du lapin et d'autres blessures au cou et à la colonne vertébrale lors d'un accident, en particulier en cas de collision par l'arrière.

! AVERTISSEMENT

Pour réduire le risque de blessures graves ou mortelles lors d'un accident, prenez les précautions suivantes lorsque vous réglez vos appuie-tête :

- Réglez toujours correctement les appuie-tête pour tous les passagers **AVANT** de démarrer le véhicule.
- Ne laissez **JAMAIS** quelqu'un s'asseoir sur un siège dont l'appuie-tête a été retiré ou inversé.

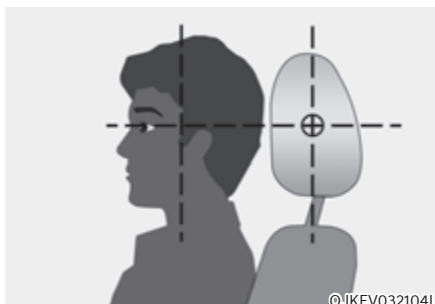

©JKEV032104L

- Réglez les appuie-tête de sorte que le milieu soit au niveau du haut des yeux.
- Ne réglez **JAMAIS** l'appuie-tête du siège conducteur lorsque le véhicule est en mouvement.
- Réglez l'appuie-tête le plus près possible de la tête du passager. N'utilisez pas un coussin de siège qui tient le corps éloigné du dossier du siège.
- Une fois que l'appuie-tête est réglé, vérifiez qu'il est bien en place.

! AVERTISSEMENT

Lorsque vous êtes assis sur le siège arrière, ne réglez pas la hauteur de l'appuie-tête sur la position la plus basse.

! ATTENTION

Lorsque les sièges arrière ne sont pas occupés, réglez la hauteur de l'appuie-tête à la position la plus basse. L'appuie-tête du siège arrière peut réduire la visibilité à l'arrière.

REMARQUE

Ne frappez/tirez **JAMAIS** sur les appuie-tête, vous risqueriez de les endommager.

Appuie-tête des sièges avant



ORS031141L

Les sièges conducteur et passager avant sont équipés d'appuie-tête réglables pour le confort et la sécurité des passagers.



ORS031013

Réglage de la hauteur

1. Poussez le commutateur de commande vers le haut pour relever l'appuie-tête et vers le bas pour l'abaisser.
2. Relâchez le commutateur lorsque la position de l'appuie-tête vous convient.



ORS031012

Réglage en avant et en arrière

1. Poussez le contacteur de commande vers l'avant ou l'arrière pour déplacer l'appuie-tête.
2. Relâchez le commutateur lorsque la position de l'appuie-tête vous convient.

REMARQUE



ORS031131

Si vous inclinez le dossier vers l'avant avec l'appuie-tête et l'assise relevés, l'appuie-tête peut entrer en contact avec le pare-soleil ou d'autres parties du véhicule.



ORS031093

Dépose/repose

Pour retirer l'appuie-tête :

1. Inclinez le dossier (3) à l'aide du commutateur d'inclinaison (1).
2. Relevez l'appuie-tête au maximum (2).
3. Insérez un outil à pointe fine dans la tige de réglage d'appuie-tête (4) puis retirez l'appuie-tête (5).

AVERTISSEMENT

Ne laissez JAMAIS un passager s'asseoir sur un siège dont l'appuie-tête a été retiré.



ORS031014

Pour reposer l'appuie-tête :

1. Inclinez le dossier du siège.
2. Poussez la commande de hauteur d'appuie-tête (1) aussi loin que possible.
3. Placez les tiges de l'appuie-tête dans les orifices (2).
4. Réglez l'appuie-tête à la hauteur souhaitée (3).
5. Inclinez le dossier (5) à l'aide du commutateur d'inclinaison (4).

AVERTISSEMENT

Une fois l'appuie-tête reposé et réglé correctement, vérifiez toujours qu'il reste bien en place.

Appuie-tête des sièges arrière



ORS031029

Les sièges arrière sont équipés d'appuie-tête pour le confort et la sécurité des passagers.

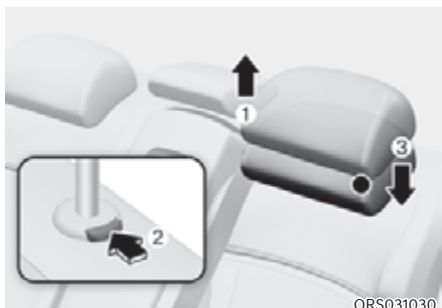

ORS031030

Réglage manuel (si équipé)

Pour relever l'appuie-tête :

1. Tirez-le vers le haut à la position désirée (1).

Pour abaisser l'appuie-tête :

1. Maintenez le bouton de déverrouillage enfoncé (2) sur le support de l'appuie-tête.
2. Abaissez l'appuie-tête jusqu'à la position souhaitée (3).

Réglage électrique (si équipé)

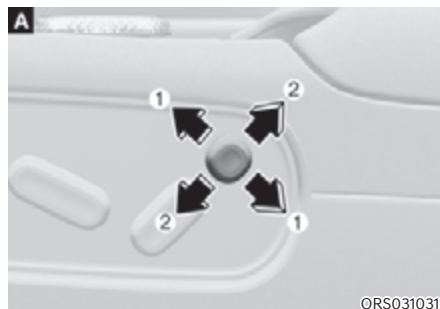

ORS031031

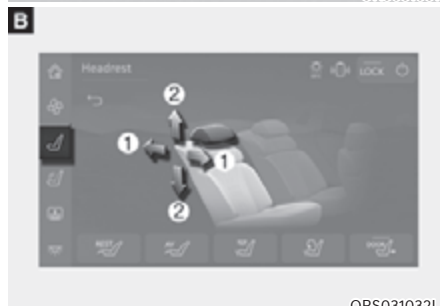

ORS031032L

- Réglage avant et arrière de l'appuie-tête (1)
 - Commutateur de réglage (Type A)
Faites glisser le commutateur de réglage vers l'avant ou l'arrière pour régler l'avancement ou le recul de l'appuie-tête.
 - Écran tactile d'accoudoir (Type B)
 1. Appuyez sur  sur le menu gauche de l'écran tactile d'accoudoir.
 - L'écran de réglage du siège est affiché.
 2. Appuyez sur le bouton de réglage de la partie supérieure du siège que vous souhaitez ajuster depuis l'écran tactile d'accoudoir puis ajuster l'avancement et le recul de l'appuie-tête.



AVERTISSEMENT

Ne retirez pas l'appuie-tête. Si vous retirez par vous-même l'appuie-tête, vous pourriez endommager le connecteur du moteur de réglage. Nous vous conseillons de faire inspecter votre véhicule par un concessionnaire agréé pour les produits de la marque Genesis.

- Réglage de la hauteur (2)
 - Commutateur de réglage (Type A)

Poussez ou tirez le commutateur de réglage d'appuie-tête pour ajuster l'appuie-tête vers le haut et le bas.
 - Écran tactile d'accoudoir (Type B)
 1. Appuyez sur  sur le menu gauche de l'écran tactile d'accoudoir.
 - L'écran de réglage du siège est affiché.
 2. Appuyez sur le bouton de réglage de la partie supérieure du siège que vous souhaitez ajuster depuis l'écran tactile d'accoudoir puis ajuster l'appuie-tête vers le haut et le bas.

Réglage de l'appuie-tête à prolongement latéral (si équipé)



Lorsque vous roulez, l'appuie-tête à prolongement latéral soutient la tête du passager et l'empêche d'être secouée. Maintenez les deux extrémités de l'appuie-tête à prolongement latéral avec vos mains et tirez ou appuyez dessus pour ajuster sa position.

i Informations

Lorsque l'appuie-tête à prolongement latéral n'est pas utilisé, maintenez les deux extrémités de l'appuie-tête et tirez dessous pour le ramener dans sa position d'origine.

Accoudoir



L'accoudoir est situé au centre du siège arrière.

Saisissez la poignée à l'extrémité supérieure de l'accoudoir. Ensuite, abaissez la poignée pour utiliser l'accoudoir.

REMARQUE

- **Ne mettez aucun objet sur le siège central arrière. Ces objets pourraient être endommagés, lorsque l'accoudoir est abaissé.**
- **N'essayez pas de rabattre l'accoudoir lorsque le porte-gobelet est sorti.**

Réglage d'inclinaison de l'écran de recul (si équipé)



- Commutateur de réglage (Type A)
Ajuster l'inclinaison du dossier de siège arrière avec le commutateur réglera aussi automatiquement l'inclinaison de l'écran de recul
- Écran tactile d'accoudoir (Type B)
 1. Appuyez sur  sur le menu gauche de l'écran tactile d'accoudoir.
 - L'écran de réglage du siège est affiché.
 2. Appuyez sur le bouton de réglage de la partie supérieure sur le siège avant et sélectionnez la fonction « Moniteur » depuis le menu de réglage du siège.
 3. Appuyez sur les flèches du sens souhaité pour ajuster l'inclinaison du moniteur.

Utiliser l'écran tactile d'accoudoir



Fonctionnement de l'écran tactile d'accoudoir arrière pour utiliser plusieurs fonctions de confort. Appuyez deux fois rapidement sur l'écran pour lancer l'affichage. La climatisation, le siège, le massage intelligent à air, l'éclairage et les ombres sont réglables depuis l'écran tactile d'accoudoir.

- Appuyer sur le bouton LOCK de la partie supérieure de l'écran tactile d'accoudoir du siège arrière désactivera l'écran tactile d'accoudoir et empêchera le fonctionnement des autres commutateurs d'infodivertissement.

Appuyez à nouveau sur le bouton LOCK pour activer les commutateurs.

- Pour plus d'informations, reportez-vous à la section « Écran tactile d'accoudoir » dans ce chapitre 4.



ATTENTION

- Laissez le cache d'accoudoir fermé pendant la conduite. Un freinage soudain peut entraîner des blessures en heurtant le cache de l'accoudoir.
- Ne tirez pas trop fort sur la partie supérieure de l'accoudoir. L'ancrage retenant l'accoudoir pourrait être endommagé.

Transport de chargement long/étroit



Un espace de chargement supplémentaire est prévu pour accueillir les objets longs/étroits (skis, bâtons, etc.) qui ne tiennent pas correctement dans le coffre lorsqu'il est fermé.

1. Tirez l'accoudoir vers le bas.
2. Tirez le couvercle vers le bas tout en poussant le levier de déverrouillage vers le bas.

REMARQUE

- **Soyez prudent lorsque vous chargez des objets par les sièges des passagers arrière pour éviter d'endommager l'intérieur du véhicule.**
- **Lorsque l'accoudoir et le couvercle, qui se situe entre le dossier du siège arrière et le coffre pour le rangement d'objets longs, sont rabattus, replacez le couvercle en premier avant de rabattre l'accoudoir. Sinon, les boutons du couvercle et les boutons de l'accoudoir peuvent interférer et être endommagés.**



ATTENTION

- Assurez-vous que le moteur est arrêté, que le mode sélectionné est P (stationnement) et que le frein de stationnement est serré fermement chaque fois que vous allez charger ou décharger le coffre. Le véhicule peut se déplacer si le levier de vitesses est déplacé par inadvertance vers une autre position.
- Lorsque des objets sont chargés par les sièges arrière, assurez-vous que la charge est bien arrimée pour l'empêcher de se déplacer pendant le trajet.



AVERTISSEMENT

Le chargement doit toujours être arrimé pour éviter qu'il ne soit projeté dans le véhicule lors d'une collision en blessant les occupants du véhicule. Ne placez pas d'objets sur les sièges arrière, car ils ne peuvent pas être fixés correctement et risquent de heurter les occupants du siège avant en cas de collision.

Siège de sécurité à prétensionneur (PSS) (si équipé)

Lorsque le siège de sécurité à prétensionneur détecte une situation dangereuse ou une collision, il se repositionne comme suit pour offrir plus de sécurité :

- Dossier de siège (siège passager et sièges arrière électriques) : relève le dossier lorsqu'il est incliné.
- Assise de siège (siège arrière électrique) : si la hauteur d'assise est basse, relève l'assise.



AVERTISSEMENT

Le siège de sécurité à prétensionneur est un dispositif supplémentaire. Les conducteurs doivent garder les yeux sur la route et vérifier qu'il n'y a pas d'obstacles à venir. S'il n'y a aucun passager ou si les ceintures de sécurité ne sont pas bouclées, le système ne fonctionnera pas.

Fonctionnement du système

- Le siège de sécurité à prétensionneur limite le mouvement du passager et aide à diminuer les chances de blessures en relevant le dossier juste avant la collision pour serrer la ceinture de sécurité.
Le système peut fonctionner dans les situations suivantes :
 - La pédale de frein est enfoncée brusquement.
 - Le véhicule est difficile à contrôler.
 - Le risque de collision est considéré comme élevé par le capteur de distance du véhicule.

- Le siège de sécurité à prétensionneur aide à empêcher le passager de se pencher en avant ou sur le côté en relevant le dossier du siège lors d'un freinage brusque ou d'un virage pris rapidement pour serrer la ceinture de sécurité.

Le système peut fonctionner dans les situations suivantes :

- La partie supérieure du corps est penchée en avant en raison d'un freinage brusque.
- La partie supérieure du corps est penchée sur le côté en raison d'un virage pris rapidement.
- Conduite sur une route verglacée.
- Risque élevé de tonneau.



AVERTISSEMENT

Lorsque le système fonctionne automatiquement, ne soyez pas surpris ou ne l'interprétez pas comme un dysfonctionnement du système.

Pause du système

Si le passager ajuste le siège manuellement, le système s'arrête immédiatement. Cependant, il redémarre pour fonctionner après 5 secondes lorsque la situation dangereuse continue.

Dysfonctionnement du système

Si le système de siège de sécurité à prétensionneur ne fonctionne pas correctement, nous vous recommandons de faire inspecter le véhicule par un concessionnaire agréé pour les produits de la marque Genesis.

Sièges chauffants

Les sièges chauffants peuvent être activés par temps froid.

Par temps doux ou lorsqu'il n'est pas nécessaire de chauffer les sièges, n'activez pas la fonction de chauffage.



AVERTISSEMENT

Même à faible température, les sièges chauffants peuvent provoquer de GRAVES BRÛLURES, notamment en cas d'utilisation prolongée.

Les passagers doivent pouvoir sentir si le siège devient trop chaud pour pouvoir l'éteindre, si nécessaire.

Les personnes qui ne ressentent pas les changements de température ou la douleur, notamment les types de passagers suivants, doivent faire preuve d'une extrême prudence :

- les nourrissons, les enfants, les personnes âgées ou handicapées ou les patients sortant de l'hôpital.
- Les personnes ayant la peau sensible ou qui brûle facilement.
- Les personnes en état de fatigue.
- Les personnes intoxiquées.
- Les personnes suivant un traitement médical susceptible de provoquer une somnolence.



AVERTISSEMENT

Ne posez JAMAIS d'objet sur le siège qui isole de la chaleur lorsque le siège chauffant fonctionne, comme une couverture ou un coussin de siège. Le siège chauffant peut surchauffer, provoquer des brûlures ou endommager le siège.

REMARQUE

Pour ne pas endommager les sièges chauffants :

- Ne nettoyez jamais les sièges avec un solvant tel que du diluant, du benzène, de l'alcool ou de l'essence.
- Ne posez pas d'objets lourds ou tranchants sur les sièges.
- Ne changez pas les housses des sièges. Cela pourrait endommager le chauffage de siège.

Sièges avant chauffant



Lorsque le moteur est allumé, appuyez sur le bouton de chauffage des sièges sur la console centrale pour sélectionner le niveau de température.

- Le niveau de température peut être ajusté sur fort, moyen ou faible. Chaque appui sur le bouton change la température entre fort, moyen ou faible et désactivée.
- Maintenez enfoncé le bouton de siège chauffant pour le désactiver.
- Commandes automatiques associées aux réglages de la climatisation (pour le siège du conducteur)

Le siège chauffant commande automatiquement la température en fonction de la température ambiante lorsque le moteur tourne.









Pour utiliser cette fonction, elle doit être activée dans le menu Réglages de l'écran du système d'infodivertissement. Sélectionnez :

- Configuration → Véhicule → Siège → Chauffage/ventilation → Commandes automatiques associées aux réglages de la climatisation → Chauffage/ventilation du siège conducteur

- Distribution chauffage du siège
Vous pouvez diminuer la température ou couper le chauffage au niveau du dossier ou de l'assise quand le siège chauffant est activé.
Pour utiliser cette fonction, elle doit être activée dans le menu Réglages de l'écran du système d'infodivertissement. Sélectionnez :
 - Configuration → Véhicule → Siège → Chauffage/Ventilation → Distribution chauffage du siège
- Si vous touchez l'icône pendant plus de 1,5 seconde alors que le chauffage du siège est actif, celui-ci se désactive.
- Par défaut, les sièges chauffants sont réglés sur la position OFF chaque fois que le bouton de démarrage/d'arrêt du moteur est mis en position ON. Toutefois, si la fonction de commandes automatiques associées aux réglages de la climatisation est activée, le chauffage du siège conducteur s'active et se désactive en fonction de la température ambiante.

Sièges chauffants arrière (si équipé)



1. Moteur allumé, appuyez sur le bouton  sur le menu gauche de l'écran tactile d'accoudoir.
 - L'écran de climatisation s'affiche.
2. Appuyez sur  près du siège nécessitant être chauffé, depuis l'écran de climatisation.
 - Le siège chauffant est activé sur un niveau de température élevé.
3. Appuyez sur  pour abaisser la température. Appuyez sur  pour remonter la température.
 - Appuyez sur la touche  ou  pour désactiver le chauffage du siège, ou appuyez sur  plusieurs fois jusqu'à ce qu'il se désactive.
 - Le chauffage du siège s'éteint automatiquement une fois que la température atteint la limite, et se rallume lorsque la température chute.
 - Appuyez sur  plusieurs fois pour allumer le siège chauffant lorsque le ventilateur du siège est allumé. (si équipé)

i Informations

- Après une certaine période de temps, le niveau de température du siège chauffant est automatiquement abaissé pour empêcher la basse température de brûler.
- Si le moteur est éteint alors que le chauffage de siège est activé, il sera désactivé lorsque le moteur sera redémarré.
- Le chauffage du massage de pieds est aussi allumé quand le chauffage du siège passager arrière droit est allumé.

Utiliser le chauffage des sièges arrière depuis le siège avant



ORS031108L

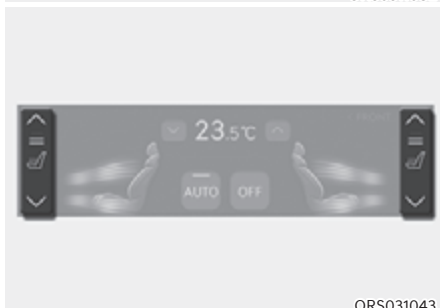

ORS031043

Le chauffage des sièges arrière peut être activé ou désactivé depuis le siège avant.

1. Appuyez sur « ARRIÈRE » dans la partie supérieure de l'écran de climatisation lorsque le moteur est allumé.
 - L'écran de climatisation du siège arrière s'affiche.
2. Appuyez sur \wedge près du siège nécessitant être chauffé, depuis l'écran de climatisation.
 - Le siège chauffant est activé sur un niveau de température élevé.
3. Appuyez sur \vee pour abaisser la température. Appuyez sur \wedge pour remonter la température.
 - Appuyez sur la touche \wedge ou \vee pour désactiver le chauffage du siège, ou appuyez sur \vee plusieurs fois jusqu'à ce qu'il se désactive.
 - Le chauffage du siège s'éteint automatiquement une fois que la température atteint la limite, et se rallume lorsque la température chute.
 - Appuyez sur \wedge plusieurs fois pour allumer le siège chauffant lorsque le ventilateur du siège est allumé. (si équipé)

Sièges à ventilation d'air

Les sièges à ventilation d'air permettent de rafraîchir les sièges avant en soufflant de l'air au travers de petits trous d'aération situés sur le coussin et le dossier du siège.

Lorsque la ventilation d'air n'est pas nécessaire, désactivez la ventilation des sièges.

REMARQUE

Pour ne pas endommager les sièges avec ventilation d'air :

- **Ne nettoyez jamais les sièges avec un solvant tel que du diluant, du benzène, de l'alcool ou de l'essence.**
- **Évitez de renverser des liquides sur la surface et les dossiers des sièges avant. Vous risqueriez de boucher les aérations et d'entraîner un dysfonctionnement du système.**
- **Ne placez aucun objet comme des sacs en plastique ou des journaux sous les sièges. Ils pourraient bloquer l'arrivée d'air et les ventilations ne fonctionneraient pas correctement.**
- **Ne changez pas les housses des sièges. Cela pourrait endommager les sièges à ventilation.**
- **Si les ventilations ne fonctionnent pas, redémarrez le véhicule. En l'absence de changement, nous vous conseillons de faire inspecter votre véhicule par un concessionnaire agréé pour les produits de la marque Genesis.**

Sièges avant à ventilation d'air (si équipé)



ORS031041

Lorsque le moteur est allumé, appuyez sur le bouton de ventilation des sièges sur la console centrale pour sélectionner le niveau d'intensité.

- Le niveau d'intensité peut être ajusté sur fort, moyen ou faible. Chaque appui sur le bouton change l'intensité entre fort, moyen ou faible et désactivée.
- Maintenez enfoncé le bouton de ventilation du siège pour la désactiver.
- Commandes automatiques associées aux réglages de la climatisation (pour le siège du conducteur)

Le siège à ventilation commande automatiquement la température en fonction de la température ambiante lorsque le moteur tourne.

Pour utiliser cette fonction, elle doit être activée dans le menu Réglages de l'écran du système d'infodivertissement. Sélectionnez :



- Configuration → Véhicule → Siège → Chauffage/ventilation → Commandes automatiques associées aux réglages de la climatisation → Chauffage/ventilation du siège







- Si vous touchez l'icône pendant plus de 1,5 seconde alors que la ventilation d'air est active, celle-ci se désactive.
- Par défaut, la ventilation de siège est réglée sur la position OFF chaque fois que le bouton de démarrage/d'arrêt du moteur est mis en position ON. Toutefois, si la fonction de commandes automatiques associées aux réglages de la climatisation est activée, le chauffage du siège conducteur s'active et se désactive en fonction de la température ambiante.

Sièges arrière avec ventilation d'air (si équipé)



ORS031044L

1. Moteur allumé, appuyez sur le bouton  sur le menu gauche de l'écran tactile d'accoudoir.
 - L'écran de climatisation s'affiche.
2. Appuyez sur  près du siège nécessitant être ventilé, depuis l'écran de climatisation.
 - Le ventilateur de siège est activé sur un niveau d'intensité élevé.

3. Appuyez sur  pour abaisser l'intensité de ventilation. Appuyez sur  pour remonter l'intensité.
 - Maintenez enfoncé  ou  pour désactiver le ventilateur du siège, ou appuyez sur  plusieurs fois jusqu'à ce qu'il se désactive.
 - Le ventilateur du siège s'éteint automatiquement une fois que la température du siège chute au-dessous d'une certaine température, et se rallume lorsque la température remonte.
 - Appuyez sur  plusieurs fois pour allumer le ventilateur de siège lorsque le chauffage du siège est allumé. (si équipé)

Utiliser le ventilateur de siège arrière depuis le siège avant (si équipé)



ORS031108L

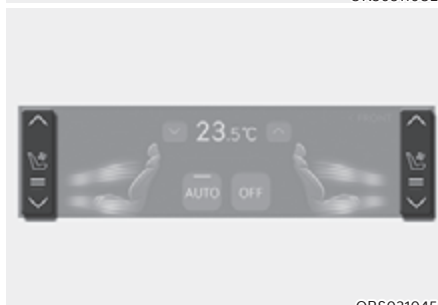

ORS031045

Le ventilateur des sièges arrière peut être activé ou désactivé depuis le siège avant.

1. Appuyez sur « ARRIÈRE » dans la partie supérieure de l'écran de climatisation lorsque le moteur est allumé.
 - L'écran de climatisation du siège arrière s'affiche.
2. Appuyez sur \sphericalangle près du siège nécessitant être ventilé, depuis l'écran de climatisation.
 - Le ventilateur de siège est activé sur un niveau d'intensité élevé.
3. Appuyez sur \sphericalangle pour abaisser l'intensité de ventilation. Appuyez sur \sphericalangle pour remonter l'intensité.
 - Maintenez enfoncé \sphericalangle ou \sphericalangle pour désactiver le ventilateur du siège, ou appuyez sur \sphericalangle plusieurs fois jusqu'à ce qu'il se désactive.
 - Le ventilateur du siège s'éteint automatiquement une fois que la température du siège chute au-dessous d'une certaine température, et se rallume lorsque la température remonte.

CEINTURES DE SÉCURITÉ

Cette section décrit comment utiliser correctement les ceintures de sécurité. Elle décrit également ce qu'il ne faut pas faire lors de l'utilisation des ceintures de sécurité.

Mesures de sécurité concernant les ceintures de sécurité

Attachez toujours votre ceinture de sécurité et assurez-vous que tous les passagers ont attaché la leur de commencer un voyage. Les airbags sont conçus pour compléter la ceinture de sécurité comme dispositif de sécurité supplémentaire, mais ils ne la remplacent pas. La plupart des pays exigent que tous les occupants d'un véhicule portent une ceinture de sécurité.



AVERTISSEMENT

Les ceintures de sécurité doivent être utilisées par TOUS les passagers lorsque le véhicule est en mouvement. Prenez les précautions suivantes lorsque vous réglez et portez votre ceinture de sécurité :

- **Les enfants de moins de 13 ans doivent être correctement attachés sur les sièges arrière.**
- **Ne laissez jamais des enfants voyager sur le siège passager avant, sauf si l'airbag est désactivé. Si un enfant y est assis, reculez le siège le plus possible. D'autre part, l'enfant doit toujours être correctement attaché dans le siège.**
- **Ne laissez JAMAIS un nourrisson ou un enfant voyager sur les genoux d'un passager.**
- **Ne vous installez JAMAIS sur un siège dont le dossier est incliné lorsque le véhicule est en mouvement.**
- **Ne laissez jamais plusieurs enfants partager un siège ou une ceinture de sécurité.**
- **Ne passez pas la sangle diagonale de la ceinture de sécurité sous votre bras ou dans votre dos.**
- **Ne portez jamais une ceinture de sécurité sur des objets fragiles. En cas d'impact ou de freinage brutal, la ceinture risque de les endommager.**
- **N'utilisez pas la ceinture de sécurité si elle est vrillée. Une ceinture de sécurité vrillée ne vous protégera pas en cas d'accident.**
- **N'utilisez pas une ceinture de sécurité dont la sangle ou l'équipement est endommagé.**
- **N'introduisez pas la languette de votre ceinture de sécurité dans la boucle d'un autre siège.**

- Ne détachez JAMAIS votre ceinture en conduisant. Vous pourriez perdre le contrôle du véhicule et provoquer un accident.
- Veillez à ce qu'aucun élément dans la boucle n'interfère avec le mécanisme de verrouillage de ceinture de sécurité, car vous risquez de ne pas pouvoir attacher correctement la ceinture de sécurité.
- L'utilisateur ne doit en aucun cas procéder à des modifications ou à des ajouts sur les dispositifs de réglage et les systèmes de la ceinture de sécurité susceptibles d'empêcher celle-ci de se tendre.



AVERTISSEMENT

Les ceintures de sécurité endommagées ne fonctionnent pas correctement. Remplacez toujours :

- Les sangles effilochées, viciées ou endommagées.
- Le matériel endommagé.
- L'ensemble de la ceinture de sécurité, si celle-ci a été utilisée lors d'un accident, même si aucun dommage n'est visible sur la sangle ou l'ensemble.

Témoin de ceinture de sécurité

Avertissement de ceinture de sécurité avant



Le témoin de ceinture de sécurité sert de rappel au conducteur et au passager avant : il s'allume pendant environ 6 secondes à chaque fois que le bouton de démarrage/d'arrêt du moteur est en position ON, que la ceinture soit attachée ou non.

Si la ceinture n'est pas bouclée, un avertissement sonore retentit pendant 6 secondes environ et le témoin reste allumé tant que la ceinture de sécurité n'est pas attachée.

Si la ceinture n'est pas bouclée alors que la vitesse du véhicule est comprise entre 9 km/h (5,5 mi/h) et 20 km/h (12 mi/h), le témoin d'avertissement reste allumé et un avertissement sonore retentit jusqu'à ce que la ceinture soit attachée.

Si la ceinture n'est pas attachée alors que le véhicule roule à 20 km/h (12 mi/h) minimum, le témoin d'avertissement clignotera et l'avertissement sonore retentira pendant environ 100 secondes. (un son retentit en trois étapes)



AVERTISSEMENT

Le fait de rouler dans une position incorrecte affecte négativement le système d'avertissement de ceinture de sécurité du passager avant. Il est important que le conducteur demande au passager de s'asseoir correctement comme indiqué dans le présent manuel.



Informations

- Même si le siège passager avant est inoccupé, le témoin de la ceinture de sécurité s'allume pendant 6 secondes.
- L'avertissement de ceinture de sécurité du passager avant peut se déclencher lorsque les bagages sont placés sur le siège du passager avant.

Avertissement de ceinture de sécurité de passager arrière (si équipé)



ORS031095

* : si équipé

Ceinture de sécurité siège arrière extérieur

Le témoin de la ceinture de sécurité sert de rappel aux passager des sièges arrière extérieurs : l'avertissement pour le siège correspondant s'allume pendant environ 6 secondes à chaque fois que le bouton de démarrage/d'arrêt du moteur est en position ON, que la ceinture soit attachée ou non.

Puis, si la ceinture de sécurité n'est toujours pas bouclée alors que le véhicule roule ou si elle se détache alors que vous roulez, les témoins fonctionnent comme suit en fonction de la vitesse du véhicule.

- En-dessous de 20 km/h (12mi/h) :
Le témoin d'avertissement de la ceinture de sécurité correspondante s'allume jusqu'à ce que la ceinture de sécurité soit attachée.
- Au dessous de 20 km/h (12 mi/h) :
Le témoin d'avertissement de la ceinture de sécurité correspondante clignote et l'avertisseur sonore retentit pendant environ 35 secondes et continue à s'allumer jusqu'à ce que la ceinture de sécurité soit attachée.

Ceinture de sécurité centrale arrière (si équipée)

Lorsque le bouton de démarrage/arrêt du moteur est en position ON, si la ceinture de sécurité du siège du passager central de la 2ème rangée de sièges n'est pas attachée, le témoin d'avertissement du siège correspondant s'allume pendant 70 secondes. Cependant, si la ceinture de sécurité est bouclée après 6 secondes, le témoin d'avertissement de la ceinture de sécurité correspondante s'éteint immédiatement.

Si la ceinture de sécurité a été attachée, puis détachée alors que le véhicule roule à une vitesse inférieure à 20 km/h (12 mi/h), le témoin d'avertissement de la ceinture de sécurité correspondante s'allume pendant 70 secondes.

Si la ceinture de sécurité a été attachée, puis détachée alors que le véhicule roulait à une vitesse supérieure à 20 km/h (12 mi/h), le témoin d'avertissement de la ceinture de sécurité correspondante clignote et un avertissement sonore retentit pendant environ 35 secondes.

Système de retenue de ceinture de sécurité

Ceinture à trois points

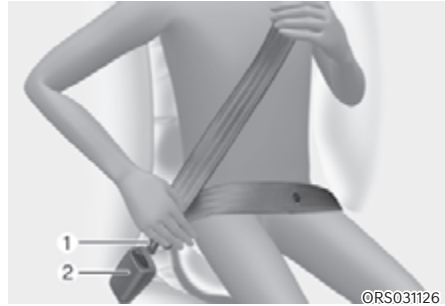

Pour boucler votre ceinture de sécurité :

Retirez-la de l'enrouleur et insérez la languette métallique (1) dans la boucle (2). Un « clic » se fait entendre lorsque la languette se verrouille dans la boucle.



Vous devez placer la sangle abdominale (1) sur vos hanches et la ceinture diagonale (2) sur votre poitrine.

La ceinture de sécurité s'ajuste automatiquement à la bonne longueur une fois que la ceinture sous-abdominale est ajustée manuellement pour qu'elle s'adapte parfaitement sur vos hanches. Si vous vous penchez vers l'avant avec un mouvement lent et facile, la sangle se déroule et suit le mouvement.

En cas d'arrêt brusque ou d'impact, la sangle se bloque. Elle se bloque également si vous vous penchez trop rapidement vers l'avant.

REMARQUE

Si vous ne parvenez pas à dérouler une longueur suffisante de ceinture en tirant doucement dessus, tirez fermement sur la ceinture de sécurité, puis relâchez-la. Après l'avoir relâchée, vous pourrez alors la dérouler facilement.

**AVERTISSEMENT**

Des ceintures de sécurité mal positionnées peuvent augmenter le risque de blessures graves en cas d'accident. Prenez les précautions suivantes lorsque vous réglez la ceinture de sécurité :

- Placez la partie sous-abdominale de la ceinture de sécurité le plus bas possible sur vos hanches, et non sur votre taille, de sorte qu'elle soit bien ajustée. Vos os pelviens solides pourront ainsi absorber la force de l'impact et réduire le risque de lésions internes.
- Placez un bras sous la sangle diagonale de la ceinture et l'autre au-dessus, comme le montre l'illustration.
- Placez toujours l'ancrage de la sangle diagonale de la ceinture en position verrouillée, à la hauteur appropriée.
- Ne placez jamais la sangle diagonale de la ceinture contre votre cou ou votre visage.

Réglage de la hauteur

Vous pouvez régler la hauteur du point d'ancrage de la sangle diagonale de la ceinture de sécurité sur l'une des quatre positions disponibles pour un maximum de confort et de sécurité.

La sangle diagonale de la ceinture doit être réglée de manière à traverser la poitrine et passer au milieu de l'épaule côté portière, et non au niveau du cou.

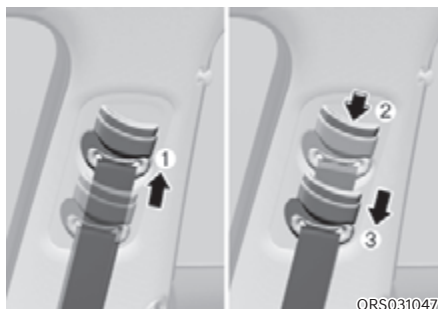
**Siège avant :**

Pour régler la hauteur du point d'ancrage de la ceinture de sécurité, montez ou descendez le point d'ancrage jusqu'à la position souhaitée.

Pour relever la hauteur, tirez sur le mécanisme de réglage vers le haut (1). Pour l'abaisser, poussez-le vers le bas (3) tout en appuyant sur le bouton de réglage de la hauteur (2).

Relâchez le bouton pour verrouiller le point d'ancrage dans cette position. Essayez de faire coulisser le dispositif de réglage en hauteur pour vérifier qu'il est bien verrouillé.



Pour détacher votre ceinture de sécurité :
Appuyez sur le bouton de déverrouillage (1) de la boucle.

Lorsqu'elle est libérée, la sangle doit revenir automatiquement dans l'enrouleur. Si ce n'est pas le cas, vérifiez qu'elle n'est pas vrillée et essayez à nouveau.

Ceinture de sécurité centrale arrière (si équipé)



1. Sortez la boucle (2) qui se trouve entre les coussins de siège/dossier.
2. Insérez la plaque métallique (1) dans la boucle (2), jusqu'à ce qu'elle s'enclenche.

Vous pouvez vous assurer de sa bonne fixation en tirant sur la sangle de la ceinture de sécurité. La boucle avec la marque « CENTER » doit être utilisée pour la ceinture de sécurité à 3 points.

3. Remplacez la boucle entre le coussin de siège/dossier après avoir détaché la ceinture de sécurité.

Ceinture de sécurité à prétensionneur

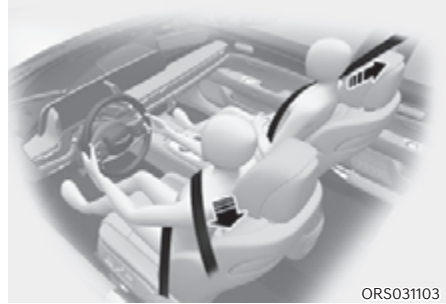

Votre véhicule est équipé de ceintures de sécurité à prétensionneur pour le conducteur, le passager avant et les passagers arrière (prétensionneur d'enrouleur). L'objectif du prétensionneur est de s'assurer que la ceinture serre fermement la partie supérieure du corps de l'occupant du véhicule lors de certaines collisions frontales. Les ceintures de sécurité à prétensionneur peuvent être activées en cas de collision où le ou les chocs frontaux ou latéraux sont suffisamment graves, en même temps que les airbags.

Lorsque le véhicule s'arrête brusquement ou si l'occupant essaie de se pencher trop rapidement, l'enrouleur de la ceinture de sécurité se verrouille.

Dans certaines collisions frontales, le prétensionneur active et tire la ceinture de sécurité pour un contact plus étroit avec le corps de l'occupant.

Si le système détecte une tension excessive sur la ceinture de sécurité du conducteur ou du passager lorsque le prétendeur s'active, le limiteur de charge intégré au prétendeur de l'enrouleur desserre légèrement la ceinture concernée (si équipé d'un limiteur de charge).

AVERTISSEMENT

- Attachez toujours votre ceinture de sécurité et asseyez-vous correctement sur votre siège.
- N'utilisez pas la ceinture de sécurité si elle est lâche ou vrillée. Une ceinture de sécurité lâche ou vrillée ne vous protégera pas correctement en cas d'accident.
- Ne placez rien derrière la boucle. Cela pourrait affecter son fonctionnement.
- Remplacez toujours vos prétensionneurs après leur activation ou un accident.
- Ne vérifiez, n'entretenez, réparez ou remplacez JAMAIS vous-même les prétensionneurs. Nous vous recommandons de faire inspecter, entretenir, réparer ou remplacer les prétensionneurs par un concessionnaire agréé pour les produits de la marque Genesis.
- Ne donnez pas de coups aux ceintures de sécurité.

AVERTISSEMENT

Ne touchez pas les ceintures de sécurité à prétensionneur pendant quelques minutes après les voir activées. Lorsque le mécanisme du prétensionneur de ceinture de sécurité se déploie lors d'une collision, le prétensionneur peut devenir chaud et vous brûler.

ATTENTION

Les travaux de carrosserie à l'avant du véhicule peuvent endommager le système du prétensionneur de ceinture de sécurité. Par conséquent, nous vous conseillons de faire entretenir le système par un concessionnaire agréé pour les produits de la marque Genesis.

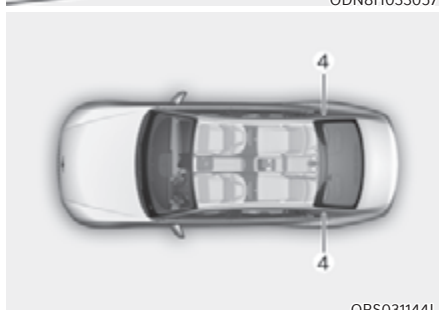
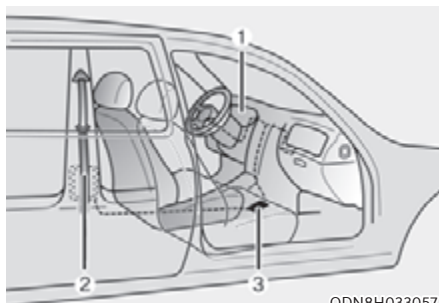

Le système de ceintures de sécurité à prétensionneur comprend principalement les éléments suivants. Leur emplacement est illustré ci-dessus :

- (1) Témoin airbag SRS
- (2) Prétensionneur avec enrouleur
- (3) Module de commande SRS
- (4) Prétendeur avec enrouleur arrière (si équipé)

REMARQUE

Le capteur qui active le module de commande SRS est relié aux ceintures de sécurité à prétensionneur. Le témoin d'airbag SRS du combiné d'instruments s'allume pendant environ trois à six secondes après que le bouton de démarrage/d'arrêt du moteur a été mis en position ON, puis doit s'éteindre.

Si le prétensionneur ne fonctionne pas correctement, le témoin s'allume même si l'airbag SRS ne fonctionne pas correctement. Si le témoin ne s'allume pas, reste allumé ou s'allume lorsque le véhicule est en marche, nous recommandons de faire vérifier les ceintures de sécurité à prétensionneur et/ou le module de commande SRS dès que possible par un concessionnaire agréé pour les produits de la marque Genesis

Informations

- Les ceintures de sécurité à prétensionneur peuvent s'activer dans certains types de collisions frontales ou latérales ou de tonneau (si le véhicule est équipé d'un capteur de tonneau).
- Lorsque les ceintures de sécurité à prétensionneur sont activées, elles peuvent émettre un bruit fort avec une fine poussière semblable à de la fumée dans l'habitacle. Il s'agit de conditions de fonctionnement normales qui ne présentent aucun danger.
- Bien que non toxique, la poussière fine peut causer une irritation cutanée et ne doit pas être inhalée pendant de longues périodes. Lavez soigneusement toutes les zones cutanées exposées après un accident au cours duquel les ceintures de sécurité à prétensionneur ont été activées.

Ceinture de sécurité à prétensionneur (PSB) (si équipé)

La raison d'être d'une ceinture de sécurité à prétensionneur est de serrer la ceinture au moment de la détection d'une collision, lors d'un freinage d'urgence ou en cas de détection d'une perte de contrôle.

REMARQUE

La ceinture de sécurité à prétensionneur est un système complémentaire. Elle ne s'active que si le passager a attaché sa ceinture.

Fonctionnement de la ceinture de sécurité à prétensionneur

Pour maximiser la sécurité du passager, le système de ceinture de sécurité à prétensionneur fonctionne de la manière suivante.

- Retrait complet
La ceinture de sécurité se serre dans les situations suivantes :
 - Une situation de freinage d'urgence se produit
 - Perte de contrôle du véhicule
 - Détection d'une collision
 - Conduite sur une route verglacée
 - Le véhicule roule de façon instable
- Reprise du mou
Tend la ceinture lâche quand celle-ci a été détachée.
- Ceinture détachée
Tend la ceinture quand celle-ci a été détachée.

Message d'avertissement

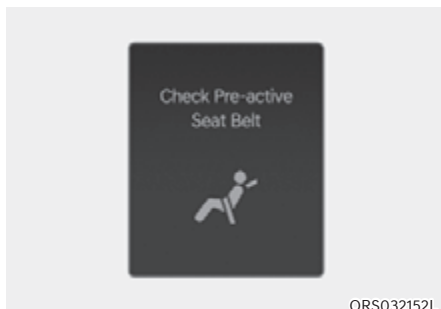

Vérifier la ceinture de sécurité à prétensionneur

Le message d'avertissement de ceinture de sécurité à prétensionneur apparaîtra en cas de problème avec votre ceinture.

Nous vous conseillons de faire inspecter le système par un concessionnaire agréé pour les produits de la marque Genesis si le message d'avertissement s'affiche alors que le véhicule est en mouvement. Une fois le message d'avertissement de ceinture de sécurité à prétensionneur s'est effacé, le témoin d'avertissement principal (⚠) s'allume.

Mesures de sécurité supplémentaires concernant les ceintures de sécurité

Utilisation de la ceinture de sécurité pendant la grossesse

La ceinture de sécurité doit toujours être utilisée pendant la grossesse. Le meilleur moyen de protéger votre enfant à naître est de vous protéger en attachant toujours votre ceinture de sécurité.

Les femmes enceintes doivent toujours porter une ceinture de sécurité à 3 points. Placez la ceinture diagonale sur votre poitrine, en la passant entre vos seins et loin de votre cou. Placez la ceinture sous-abdominale sous votre ventre de façon qu'elle soit bien SERRÉE sur vos hanches et votre os pelvien, sous la partie arrondie du ventre.



AVERTISSEMENT

- Une femme enceinte ou un patient est plus vulnérable aux impacts au niveau de l'abdomen en cas d'arrêt brusque ou d'accident. Si vous avez un accident alors que vous êtes enceinte, consultez votre docteur.
- Pour réduire le risque de blessures graves ou mortelles pour l'enfant à naître en cas d'accident, les femmes enceintes ne doivent JAMAIS placer la sangle abdominale de la ceinture au niveau de la zone où se trouve l'enfant ou au-dessus.

Utilisation de la ceinture de sécurité et enfants

Nourrissons et jeunes enfants

La plupart des pays ont des lois sur les systèmes de retenue pour enfants qui exigent que les enfants voyagent dans des dispositifs de retenue pour enfants approuvés, y compris les sièges d'appoint. L'âge auquel les ceintures de sécurité peuvent remplacer un système de retenue pour enfants varie d'un pays à l'autre ; vous devez donc connaître les exigences spécifiques de votre pays et de celui où vous voyagez. Le système de retenue pour bébé et enfant doit être correctement placé et installé sur un siège arrière.

Pour plus d'informations, se reporter à la section « Systèmes de retenue pour enfants » dans ce chapitre.



AVERTISSEMENT

Veillez à TOUJOURS attacher correctement les nourrissons et les petits enfants dans un système de retenue adapté à leur taille et à leur poids.

Pour réduire le risque de blessures graves ou de décès d'un enfant et d'autres passagers, ne tenez JAMAIS un enfant sur vos genoux ou dans vos bras lorsque le véhicule se déplace. Les forces violentes qui s'exercent lors d'un accident peuvent arracher l'enfant de vos bras et le jeter contre l'intérieur du véhicule.

Les petits enfants sont mieux protégés contre les blessures en cas d'accident lorsqu'ils sont correctement attachés sur le siège arrière par un système de retenue pour enfants qui répond aux exigences des normes de sécurité de votre pays. Avant d'acheter un système de retenue pour enfants, assurez-vous qu'il porte une étiquette certifiant qu'il est conforme aux normes de sécurité de votre pays.

Le système de retenue pour enfants doit être adapté à la taille et au poids de votre enfant. Vérifiez les informations sur l'étiquette du système de retenue pour enfants. Se reporter à la section « Systèmes de retenue pour enfants » dans ce chapitre.

Enfants plus grands

Les enfants de moins de 13 ans qui sont trop grands pour un siège d'appoint doivent toujours occuper le siège arrière et utiliser les ceintures à 3 points disponibles. Une ceinture de sécurité doit reposer sur le haut des cuisses et être bien ajustée sur l'épaule et la poitrine pour retenir l'enfant en toute sécurité. Vérifier régulièrement l'ajustement de la sangle. Un enfant qui se tortille peut faire sortir la ceinture de sa position. En cas d'accident, les enfants bénéficient de la meilleure sécurité possible grâce à un système de retenue pour enfants installé sur les sièges arrière.

Si un enfant de plus de 13 ans doit s'asseoir à l'avant, il doit être attaché correctement avec la ceinture 3 points disponible et le siège doit être reculé au maximum.

Si la partie diagonale de la ceinture touche légèrement le cou ou le visage de l'enfant, essayez de placer l'enfant plus près du centre du véhicule. Si la ceinture diagonale touche encore son visage ou son cou, l'enfant doit être ramené sur un siège d'appoint approprié sur le siège arrière.



AVERTISSEMENT

- **Vérifiez toujours que les enfants plus grands ont bouclé leurs ceintures de sécurité et que celles-ci sont correctement réglées.**
- **Ne laissez JAMAIS la sangle diagonale de la ceinture au contact du cou ou du visage d'un enfant.**
- **Ne laissez pas plusieurs enfants utiliser une seule ceinture de sécurité.**

Utilisation de la ceinture de sécurité et personnes blessées

Une ceinture de sécurité doit être utilisée pour transporter une personne blessée. Consultez un médecin pour obtenir des recommandations spécifiques.

Une seule personne par ceinture

Deux personnes (y compris les enfants) ne doivent jamais tenter d'utiliser une seule ceinture de sécurité. Cela peut aggraver les blessures en cas d'accident.

Ne pas s'allonger

Il peut être dangereux de s'asseoir avec le dossier incliné lorsque le véhicule se déplace. Même si votre ceinture est attachée, l'inclinaison du dossier réduit fortement la protection du système de retenue (ceintures de sécurité et/ou airbags).

Les ceintures de sécurité doivent appuyer sur vos hanches et votre poitrine pour fonctionner correctement.

Lors d'un accident, vous pourriez être projeté contre la ceinture de sécurité et être blessé au cou ou ailleurs.

Plus le dossier du siège est incliné, plus le risque que les hanches du passager glissent sous la partie sous-abdominale de la ceinture ou que son cou heurte la partie supérieure est élevé.



AVERTISSEMENT

- **Ne voyagez JAMAIS sur un siège dont le dossier est incliné lorsque le véhicule est en mouvement.**
- **Ce type de comportement augmente le risque de blessures graves ou mortelles en cas de collision ou de freinage brutal.**
- **Le conducteur et les passagers doivent toujours être correctement assis et attachés avec le dossier du siège en position verticale.**

Entretien des ceintures de sécurité

Les systèmes des ceintures de sécurité ne doivent jamais être démontés ni modifiés. Par ailleurs, il convient de veiller à ce que les ceintures de sécurité et l'équipement ne soient pas endommagés par les charnières des sièges, les portières, etc.

Inspection périodique

L'usure ou les dégâts sur toutes les ceintures de sécurité doivent être vérifiés régulièrement. Toutes les pièces endommagées doivent être remplacées dès que possible.

Ceintures de sécurité propres et sèches

Les ceintures de sécurité doivent rester propres et sèches. Si nécessaire, vous pouvez les nettoyer avec de l'eau chaude et du savon. L'eau de Javel, les détergents puissants et les abrasifs sont à proscrire, car ils peuvent endommager et fragiliser le tissu.

Quand remplacer les ceintures de sécurité

L'ensemble ou les ensembles complets de ceinture de sécurité doivent être remplacés si le véhicule a été impliqué dans un accident. Ceci doit être fait même si aucun dégât n'est visible. Nous vous conseillons de consulter un concessionnaire agréé pour les produits de la marque Genesis.

SYSTÈME DE RETENUE POUR ENFANT (CRS)

Notre recommandation : Enfants toujours assis à l'arrière



AVERTISSEMENT

Attachez toujours correctement les enfants dans le véhicule. Les enfants de tous âges sont plus en sécurité lorsqu'ils sont assis à l'arrière. Ne placez jamais un système de retenue pour enfants orienté vers l'arrière sur le siège du passager avant, sauf si l'airbag est désactivé.

Les enfants de moins de 13 ans doivent toujours être installés sur les sièges arrière et doivent toujours être correctement attachés pour minimiser le risque de blessure lors d'un accident, d'arrêt soudain ou de manœuvre soudaine.

Selon les statistiques sur les accidents, les enfants sont plus en sécurité attachés correctement sur la banquette arrière que sur le siège avant. Les enfants trop grands pour un système de retenue pour enfant doivent utiliser les ceintures de sécurité fournies.

La plupart des pays ont des règlements qui exigent que les enfants voyagent avec des systèmes de retenue pour enfants homologués.

Les lois régissant l'âge ou les limites de taille/poids dans lesquelles les ceintures de sécurité peuvent être utilisées à la place d'un système de retenue pour enfant varient d'un pays à l'autre ; aussi, soyez toujours attentifs aux exigences spécifiques de votre pays et des régions dans lesquelles vous voyagez.

Les systèmes de retenue pour enfants doivent être correctement installés sur le siège du véhicule. Utilisez toujours un système de retenue pour enfants du commerce qui répond aux exigences de votre pays.

Système de retenue pour enfant (CRS)

Les bébés et les jeunes enfants doivent être attachés dans un CRS approprié orienté vers l'arrière ou vers l'avant, d'abord correctement fixé au siège du véhicule. Lisez et respectez les instructions d'installation et d'utilisation fournies par le fabricant du système de retenue pour enfant.



AVERTISSEMENT

- **Suivez toujours les instructions d'installation et d'utilisation du fabricant du dispositif.**
- **Attachez toujours correctement votre enfant dans le dispositif de retenue enfant.**
- **N'utilisez pas de lit auto ou de siège pour enfant qui « s'accroche » au dossier d'un siège, ils peuvent ne pas offrir une protection adéquate en cas d'accident.**
- **Après un accident, nous vous conseillons de faire vérifier votre système de retenue pour enfant, vos ceintures de sécurité, ainsi que vos points d'ancrage et vos ancrages de sangle supérieure ISOFIX par un concessionnaire agréé pour les produits de la marque Genesis.**

Sélection d'un système de retenue pour enfant (CRS)

S'agissant de sélectionner un système de retenue pour enfant (CRS) :

- Vérifiez toujours que le système possède une étiquette certifiant qu'il est conforme aux normes de sécurité de votre pays.
Un système de retenue pour enfants ne peut être installé que s'il a été homologué conformément à la norme ECE-R44 ou ECE-R129.
- Choisissez un système de retenue pour enfants en fonction de la taille et du poids de votre enfant. L'étiquette réglementaire ou les instructions d'utilisation fournissent en général ces informations.
- Choisissez un dispositif qui s'adapte aux sièges du véhicule dans lequel il sera utilisé.
- Lisez et suivez les instructions et avertissements d'installation et d'utilisation du fabricant du dispositif.

Types de systèmes de retenue pour enfant

Il existe trois principaux types de systèmes de retenue pour enfants : ceux orientés vers l'arrière, ceux orientés vers l'avant et les systèmes rehausseurs.

Ils sont classés en fonction de l'âge, de la taille et du poids de l'enfant.



ORS031049

Dispositif de retenue pour enfant de type dos à la route

Un système de retenue pour enfant dos à la route prévoit la fixation du siège avec la surface de l'assise contre le dos de l'enfant. Le système de harnais maintient l'enfant en place et, en cas d'accident, contribue à garder l'enfant positionné dans le système de protection pour enfant et à amortir le choc pour sa nuque et sa moelle épinière fragiles.

Tous les enfants de moins d'un an doivent toujours utiliser un système de retenue pour enfants dos à la route. Il existe différents types de systèmes de retenue pour enfants dos à la route : les systèmes pour bébés ne peuvent être utilisés que tournés vers l'arrière. Les systèmes de protection pour enfant 3-en-1 convertibles possèdent habituellement des limites de taille et de poids supérieures pour la position face vers l'arrière, vous permettant d'utiliser votre système face vers l'arrière plus longtemps.

Utilisez toujours le système orienté vers l'arrière jusqu'à ce que votre enfant atteigne les limites de taille et de poids indiquées par le fabricant du système de retenue pour enfants.



Dispositif de retenue pour enfant de type face à la route

Un système de retenue pour enfant face à la route assure la retenue du corps de l'enfant avec un harnais. Utilisez un système de retenue orienté vers l'avant jusqu'à ce que votre enfant atteigne les limites de taille et de poids indiquées par le fabricant du système de retenue pour enfants.

Une fois que votre enfant a dépassé la taille du système de retenue orienté vers l'avant, il peut utiliser un siège rehausseur.

Sièges rehausseurs

Un siège rehausseur est un système de retenue pour enfants conçu pour améliorer l'ajustement du système de ceintures de sécurité du véhicule. Un siège rehausseur positionne la ceinture de sécurité pour qu'elle s'ajuste correctement sur les parties plus résistantes du corps de votre enfant. Gardez vos enfants dans des sièges rehausseurs jusqu'à ce qu'ils soient assez grands pour s'attacher correctement avec une ceinture de sécurité.

Pour qu'une ceinture de sécurité soit bien ajustée, la partie sous-abdominale doit être confortable sur le haut des cuisses et non sur le ventre. La ceinture-baudrier doit passer confortablement au travers de l'épaule et de la poitrine et non au niveau du cou ou du visage. Les enfants de moins de 13 ans doivent toujours être bien attachés afin de minimiser le risque de lésions dans un accident, un arrêt brutal ou une manœuvre soudaine.

Installation d'un système de retenue pour enfant (CRS)



AVERTISSEMENT

Avant d'installer votre système de retenue pour enfant :

Lisez toujours et suivez les instructions fournies par le fabricant du système de retenue pour enfants.

Si tous les avertissements et les instructions ne sont pas suivis, le risque de BLESSURES GRAVES ou MORTELLES peut augmenter en cas d'accident.



AVERTISSEMENT

Si l'appuie-tête d'un siège empêche d'installer correctement un système de retenue pour enfants, il doit être réglé différemment ou retiré.

Après avoir sélectionné un système de retenue pour enfant approprié pour votre enfant et avoir vérifié qu'il s'adapte correctement au siège, trois étapes générales sont nécessaires à une installation correcte :

- Fixez correctement le système de retenue pour enfant au véhicule. Tous les systèmes de retenue pour enfants doivent être fixés au véhicule par la sangle abdominale ou une sangle abdominale à 3 points, ou avec l'ancrage supérieur ISOFIX et/ou l'ancrage ISOFIX et/ou le support.

- Vérifiez que le système de retenue pour enfant est solidement fixé. Après avoir installé un système de retenue pour enfants dans le véhicule, poussez et tirez le siège vers l'avant et d'un côté à l'autre pour vérifier qu'il est solidement fixé au siège. Un système de retenue pour enfant fixé au moyen d'une ceinture de sécurité doit être arrimé aussi solidement que possible. Toutefois, un certain va-et-vient est possible.

Lors de l'installation d'un système de retenue pour enfants, réglez le siège du véhicule et le dossier (réglage vertical et horizontal), afin que votre enfant soit confortablement installé dans le système de retenue.

- Attachez correctement l'enfant au système de retenue pour enfant. Veillez à ce que l'enfant soit correctement attaché au système de retenue pour enfant conformément aux instructions du fabricant du système de retenue pour enfant.



ATTENTION

Un système de retenue pour enfants dans un véhicule fermé peut devenir très chaud. Pour éviter les brûlures, vérifiez la surface d'assise et les boucles avant de placer votre enfant dans le système de retenue pour enfants.

Adéquation de chaque place assise pour les systèmes de retenue pour enfant (CRS) avec ceinture de sécurité et ISOFIX, selon les règlements de l'ONU (Informations destinées aux utilisateurs de véhicules et aux fabricants de CRS)

- Oui : adapté à la catégorie de CRS indiquée
- Non^o : non adapté à la catégorie de CRS désignée
- « - » : sans objet

Catégories de CRS		Positions d'assise						Remarques
		1,2	3		4	5	6	
			Airbag ON	Airbag OFF				
CRS universel avec ceinture ¹⁾		-	Non	Oui ¹⁾ F, R	Oui F, R	Oui ²⁾ F, R	Oui F, R	F : face à la route R : Dos à la route
CRS i-Size	ISOFIX CRF : F2, F2X, R1, R2	-	Non	Non	Oui	Non	Oui	
Nacelle (CRS ISOFIX orienté latéralement)	ISOFIX CRF : L1, L2	-	Non	Non	Non	Non	Non	
CRS ISOFIX pour nourrisson* (* : CRS ISOFIX pour un bébé)	ISOFIX CRF : R1	-	Non	Non	Oui R	Non	Oui R	
CRS ISOFIX jeune enfant - petit	ISOFIX CRF : F2, F2X, R2, R2X	-	Non	Non	Oui F, R	Non	Oui F, R	
CRS ISOFIX nourrisson – grand* (* : sièges non rehausseurs)	ISOFIX CRF : F3, R3	-	Non	Non	Oui F, R	Non	Oui F, R	
Siège rehausseur – largeur réduite	CRF ISO : B2	-	Non	Non	Oui ³⁾	Non	Oui ³⁾	
Siège rehausseur – pleine largeur	CRF ISO : B3	-	Non	Non	Oui ³⁾	Non	Oui ³⁾	

Numéro de siège	Position dans le véhicule	Positions d'assise
1	Avant gauche	
2	Avant central	
3	Avant droit	
4	2 ^{ème} rangée gauche	
5	2 ^{ème} rangée centrale	
6	2 ^{ème} rangée à droite	

ORS031145L

Remarque¹⁾ : Réglez le dossier du siège du passager avant sur la position la plus redressée (Numéro de siège 3)

Remarque²⁾ : La position d'assise (numéro 5) ne permet pas d'adapter un système de retenue pour enfants avec un support.

Remarque³⁾ : Pour installer un rehausseur, vous devez enlever l'appuie-tête du siège pour éviter toutes interférences.

- * Ne placez jamais un système de retenue pour enfants orienté vers l'arrière sur le siège du passager avant, sauf si l'airbag est désactivé.
- * Pour un CRS semi-universel ou spécifique du véhicule (CRS ISOFIX ou avec ceinture), consultez la liste des véhicules dans le manuel du CRS

CRS recommandé pour les véhicules conformément aux réglementations de l'ONU

(Informations destinées aux utilisateurs de véhicules et aux fabricants de CRS)

Groupe	Nom	Fabricant	Type de fixation	ECE-R44/R129 N° d'homologation
Groupe 0+	Baby Safe 2 i-SIZE et Baby-Safe i-Size Base	Britax Romer	ISOFIX monté dos à la route avec pied de support	R129 - E1 - 000008R129
Groupe 1	Duo Plus	Britax Romer	Montage ISOFIX	R44 - E1- 04301133
Groupe 2	KidFix2 R	Britax Romer	Orienté vers l'avant avec ISOFIX et ceinture de sécurité. Devrait utiliser le guide de ceinture sous-abdominale dans le CRS	ECE R44 4301304
Groupe 3	Junior III	Graco	Orienté vers l'avant avec ceinture de sécurité	E11 03.44.164 E11 03.44.165

Fixations ISOFIX et Top Tether (système de fixation ISOFIX) pour enfants

Le système ISOFIX maintient un système de retenue pour enfants pendant le trajet et en cas d'accident. Ce système est conçu pour faciliter l'installation du système de protection pour enfant et réduire le risque d'installation inadéquate de votre système de retenue pour enfant. Le système ISOFIX utilise des ancrages dans le véhicule et des fixations sur le système de retenue pour enfants. Le système ISOFIX élimine la nécessité d'utiliser les ceintures de sécurité pour fixer le système de retenue pour enfant aux sièges arrière.

Les ancrages ISOFIX sont des barres métalliques intégrées au véhicule. Il existe deux ancrages inférieurs pour chaque position de siège ISOFIX, accueillant un système de retenue pour enfant disposant d'attaches inférieures.

Pour utiliser le système ISOFIX de votre véhicule, vous devez disposer d'un système de retenue pour enfant équipé d'attaches ISOFIX.

Le fabricant du système de retenue pour enfant vous fournira les instructions d'utilisation du système de retenue pour enfant avec les attaches prévues pour les ancrages ISOFIX.



ORS031052

Les ancrages ISOFIX sont placés aux places latérales gauche et droite de la banquette arrière. Leurs emplacements sont indiqués sur l'illustration.

AVERTISSEMENT

N'essayez pas d'installer un système de retenue pour enfants à l'aide des ancrages ISOFIX à la position d'assise centrale arrière. Aucun ancrage ISOFIX n'est prévu pour ce siège. L'utilisation des ancrages extérieurs pour l'installation du CRS en position d'assise centrale arrière peut endommager les ancrages.

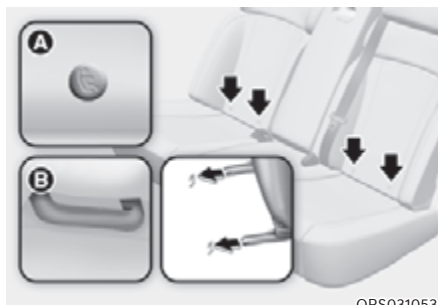

ORS031053

[A] : Indicateur de position des points d'ancrage ISOFIX

(Type A- , Type B- )

[B] : ancrage ISOFIX

Les ancrages ISOFIX sont situés entre le dossier et le coussin des sièges arrière gauche et les positions d'assise extérieures droites, indiquées par les symboles.

Fixation d'un système de retenue pour enfants avec un « système d'ancrage ISOFIX »

Pour installer un système de retenue pour enfants i-Size ou compatible ISOFIX sur l'une des positions extérieures arrière :

1. Retirez la boucle de la ceinture de sécurité des ancrages ISOFIX.
2. Éloignez des ancrages tous les objets pouvant gêner la fixation du système de retenue pour enfants et des ancrages ISOFIX.
3. Placez le système de retenue pour enfants sur le siège, puis attachez le siège aux ancrages ISOFIX en suivant les instructions du fabricant du système de retenue pour enfants.
4. Suivez les instructions du fabricant du système de retenue pour enfants pour installer et fixer correctement les attaches ISOFIX du système aux ancrages ISOFIX.



AVERTISSEMENT

Prenez les précautions suivantes lorsque vous utilisez le système ISOFIX :

- **Lisez et suivez toutes les consignes d'installation fournies avec votre système de retenue pour enfant.**
- **Pour empêcher l'enfant d'atteindre et de saisir les ceintures de sécurité non enroulées, bouclez toutes les ceintures de sécurité arrière non utilisées et enroulez la sangle de la ceinture de sécurité derrière l'enfant. Les enfants peuvent être étranglés si une ceinture diagonale s'enroule autour de leur cou et que la ceinture est tirée.**

- **N'attachez JAMAIS plusieurs systèmes de retenue pour enfants à un seul ancrage. Cela pourrait provoquer le relâchement ou la rupture de l'ancrage ou de l'attache.**
- **Faites toujours vérifier le système ISOFIX par votre concessionnaire après un accident. Un accident peut endommager le système ISOFIX et ne pas fixer correctement le système de retenue pour enfants.**

Fixation d'un siège à système de retenue pour enfant avec un système d'ancrage supérieur

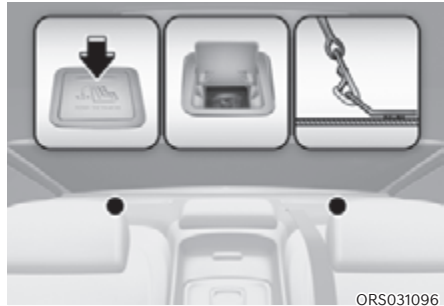

Les ancrages de fixation supérieure pour les systèmes de retenue pour enfants sont situés sur l'arrière des dossiers de siège.



1. Faites passer la sangle supérieure du système de retenue pour enfant au-dessus du dossier du siège. Pour placer la sangle de fixation supérieure, suivez les instructions du fabricant du système de retenue pour enfant.
2. Attachez la sangle de fixation supérieure à l'ancrage correspondant, puis serrez-la conformément aux instructions du fabricant de votre système de retenue pour enfants pour l'attacher correctement au siège.



AVERTISSEMENT

Prenez les précautions suivantes lors de l'installation de la fixation supérieure :

- Lisez et suivez toutes les consignes d'installation fournies avec votre système de retenue pour enfant.
- **N'attachez JAMAIS plusieurs systèmes de retenue pour enfants à un seul ancrage de fixation supérieure ISOFIX. Cela pourrait provoquer le relâchement ou la rupture de l'ancrage ou de l'attache.**
- **N'attachez pas la fixation supérieure à autre chose que le bon ancrage de fixation supérieure. Il peut ne pas fonctionner correctement s'il est attaché à quelque chose d'autre.**
- **Les ancrages du système de retenue pour enfants sont conçus pour supporter uniquement les charges imposées par le système de retenue pour enfants correctement fixé.**
Ne les utilisez pas pour les ceintures de sécurité des adultes ou les harnais, ni pour attacher d'autres objets ou équipements dans le véhicule.

Fixation d'un système de retenue pour enfant au moyen d'une ceinture à trois points

Lorsque vous n'utilisez pas un système ISOFIX, tous les système de protection pour enfant doivent être fixés au siège arrière au moyen de la partie sous-abdominale d'une ceinture à 3 points.



Installation d'un système de retenue pour enfant au moyen d'une ceinture à 3 points.

Pour installer un système de retenue pour enfant sur le siège arrière, procédez comme suit :

1. Placez le système de retenue pour enfants sur un siège arrière et faites passer la ceinture à trois points autour ou à travers le système de retenue en suivant les instructions du fabricant. Assurez-vous que la ceinture n'est pas vrillée.



2. Bouclez la ceinture 3 points. Un « clic » se fait entendre lorsque la procédure est correctement réalisée.

Informations

Positionnez le bouton de déverrouillage de manière à ce qu'il soit facilement accessible en cas d'urgence.



3. Tendez la ceinture autant que possible en appuyant sur le système de retenue pour enfants tout en rentrant la sangle diagonale dans l'enrouleur.
4. Poussez et tirez sur le système de retenue pour enfants pour vous assurer que la ceinture de sécurité le maintient fermement en place.

Si le fabricant de votre dispositif de retenue pour enfants recommande l'utilisation d'une sangle supérieure avec la ceinture sous-abdominale/baudrier, voir la page 3-64.

Pour déposer le système de retenue pour enfants, appuyez sur le bouton de déverrouillage de la boucle, puis tirez sur la ceinture trois points pour la dégager du système et laissez-la s'enrouler complètement.

AVERTISSEMENT

Si un système de retenue pour enfant est installé sur le siège central de la deuxième rangée de sièges, déplacez celui-ci le plus possible vers l'arrière pour minimiser le risque de contact avec l'airbag avant central (si équipé d'un airbag central avant).

SYSTÈME DE RETENUE SUPPLÉMENTAIRE D'AIRBAG

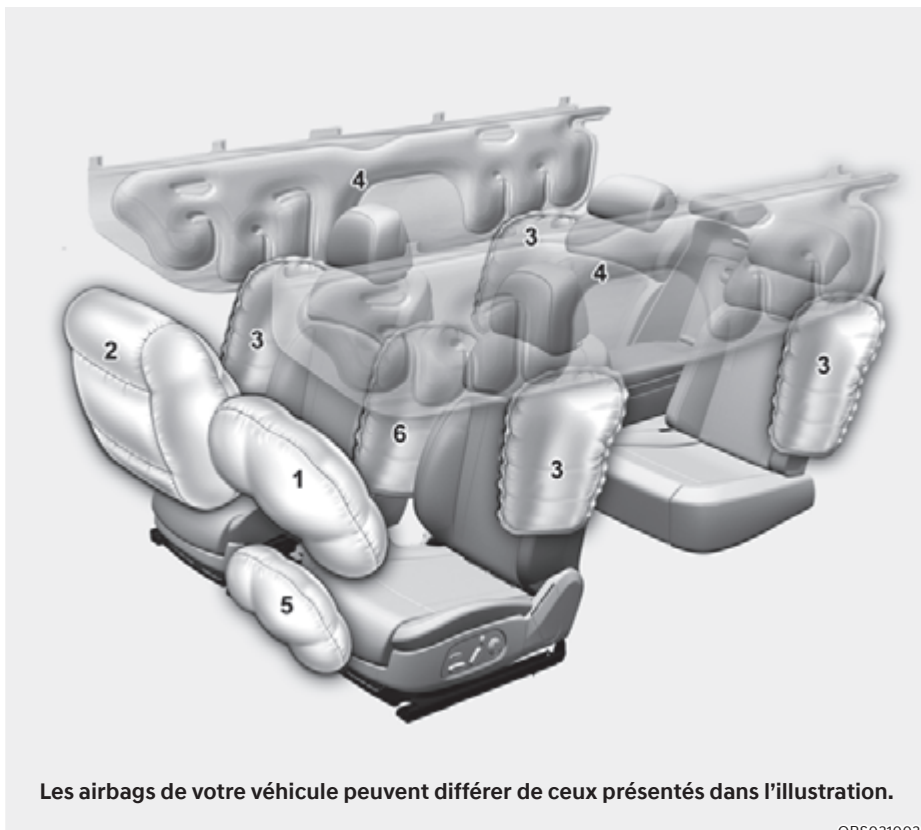

Les airbags de votre véhicule peuvent différer de ceux présentés dans l'illustration.

ORS031003

1. Airbag frontal du conducteur
2. Airbag frontal du passager
3. Airbag latéral
4. Airbag rideau
5. Airbag de genou du conducteur
6. Airbag latéral central avant

Le véhicule est équipé d'un système d'airbags complémentaire pour les sièges conducteur et passager avant.

Les airbags avant sont conçus pour compléter les ceintures de sécurité à trois points. Pour que ces airbags assurent une protection, les ceintures de sécurité doivent être portées pendant tout le trajet.

Vous pourriez être gravement blessé ou tué dans un accident si vous ne portez pas de ceinture de sécurité. Les airbags sont conçus pour compléter les ceintures de sécurité, et non pas pour les remplacer. Les airbags ne sont pas conçus pour se déployer dans toutes les collisions. Dans certains accidents, les ceintures de sécurité sont votre seule protection.



AVERTISSEMENT

PRÉCAUTIONS DE SÉCURITÉ CONCERNANT LES AIRBAGS

Utilisez TOUJOURS les systèmes de retenue pour enfants à ceinture de sécurité - tous les trajets, tout le temps, tout le monde ! Même avec des airbags, vous vous exposez à des blessures graves ou mortelles en cas de collision si vous n'êtes pas correctement attaché ou si vous ne portez pas votre ceinture de sécurité lorsque l'airbag se déploie.

Ne placez JAMAIS un système de retenue pour enfants ou un siège rehausseur sur le siège du passager avant, sauf si l'airbag est désactivé.

Un airbag qui se gonfle peut heurter violemment le bébé ou l'enfant en le blessant gravement, ou le tuer.

ABC - Bouclez toujours les enfants de moins de 13 ans sur le siège arrière. C'est l'endroit le plus sûr pour les enfants de tous âges. Si un enfant de 13 ans ou plus doit s'asseoir sur le siège avant, il doit être correctement attaché et le siège doit être reculé le plus possible.

Tous les occupants du véhicule doivent s'asseoir correctement avec le dossier en position verticale, centrés sur l'assise du siège avec leur ceinture bouclée, les jambes confortablement étendues et les pieds au sol, jusqu'à ce que le véhicule soit stationné et éteint. Si la position d'un occupant n'est pas correcte lors d'un accident, l'airbag en se déployant rapidement peut entrer en contact violent avec l'occupant, pouvant lui causer des blessures graves ou mortelles.

Vous et vos passagers ne devez jamais vous asseoir ou vous pencher trop près des airbags, ni contre la porte ou la console centrale.

Reculez votre siège aussi loin que possible des airbags avant, tout en restant à une distance permettant de garder le contrôle du véhicule.

Où se trouvent les airbags ?

Airbags frontaux du conducteur et du passager



[A] : Airbag frontal du conducteur, [B] : Airbag de genou du conducteur, [C] : Airbag frontal du passager

Votre véhicule est équipé d'un système de retenue supplémentaire (SRS) et de ceintures à trois points au niveau des sièges conducteur et passager.

Le système SRS comprend des airbags situés au centre du volant, dans le coussin de planche de bord du côté conducteur sous le volant et sur le panneau avant du côté passager, au-dessus de la boîte à gants.

Les airbags sont signalés par l'inscription « AIR BAG » sur les caches des coussins.

La fonction du SRS est de renforcer la sécurité du conducteur et passager avant avec le système de ceintures de sécurité en cas de choc frontal suffisamment violent.



AVERTISSEMENT

Pour réduire le risque de blessures graves ou mortelles liées au déclenchement des airbags frontaux, prenez les précautions suivantes :

- Tous les occupants du véhicule doivent attacher correctement leur ceinture de sécurité.
- Reculez votre siège aussi loin que possible des airbags avant, tout en restant à une distance permettant de garder le contrôle du véhicule.
- Ne vous appuyez pas contre la porte ou la console centrale.
- N'autorisez pas le passager avant à poser ses pieds ou ses jambes sur le tableau de bord.
- Ne posez aucun objet (comme un cache de coussin, un support de téléphone portable, un porte-gobelet, du parfum ou des autocollants) sur ou à côté des modules d'airbags du volant, du tableau de bord, du pare-brise et du panneau frontal du passager situé au-dessus de la boîte à gants. Ces objets peuvent être dangereux si le véhicule subit un choc suffisamment grave pour que les airbags se déploient.
- N'attachez aucun objet sur le pare-brise et le rétroviseur intérieur.

Airbags latéraux et airbag avant central latéral (si équipé)

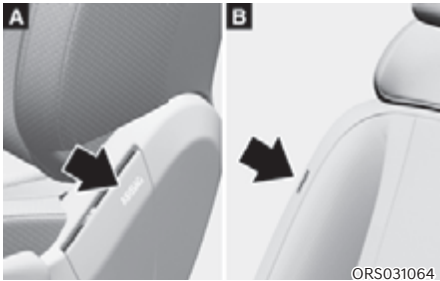

[A] : Airbag latéral (rangée avant),
[B] : Airbag latéral (deuxième rangée),
[C] : airbag latéral central avant (siège du conducteur)

Votre véhicule est équipé d'un airbag latéral pour chaque siège avant et les sièges extérieurs de la deuxième rangée de sièges. De plus, un airbag avant central est prévu du côté intérieur du dossier du siège conducteur. Le but de l'airbag est d'offrir une protection supplémentaire du véhicule par rapport à celle offerte par la seule ceinture de sécurité.

Les airbags latéraux et l'airbag avant central sont conçus pour se déployer lors de certains chocs latéraux, selon la force du choc.

Pour les véhicules équipés d'un capteur de tonneau, l'airbag avant central, les airbags latéraux et/ou airbags rideaux et les prétendeurs de chaque côté du véhicule peuvent se déployer en cas de détection d'un tonneau ou d'un tonneau éventuel.

Les airbags latéraux et l'airbag avant central ne sont pas conçus pour se déployer dans tous les cas de choc latéral ou de retournement.



AVERTISSEMENT

Pour réduire le risque de blessures graves ou mortelles liées au déclenchement des airbags latéraux et l'airbag avant central, prenez les précautions suivantes :

- Tous les occupants du véhicule doivent attacher correctement leur ceinture de sécurité.
- Ne laissez pas les passagers appuyer leur tête ou leur corps contre les portes, poser leurs bras contre les portes ou les tendre par les fenêtres, ou placer des objets entre les portes et les sièges.
- Placez vos mains en position de 9 h et 3 h sur le volant pour réduire le risque de blessures au niveau des mains et des bras.
- N'utilisez aucune housse de siège. Elles pourraient réduire ou annuler l'efficacité du système.
- Ne suspendez pas d'autres objets que des vêtements. En cas d'accident, ils pourraient endommager le véhicule ou provoquer des blessures corporelles, notamment lorsque l'airbag se gonfle.
- Ne placez aucun objet sur l'airbag ou entre l'airbag et vous. Également, ne fixez aucun objet autour de la zone de gonflage de l'airbag comme la porte, la vitre de porte latérale et le pied avant et arrière.
- Ne placez aucun objet entre la porte et le siège. Ils peuvent devenir des projectiles dangereux si l'airbag latéral se gonfle.

- N'installez pas d'accessoires sur la partie latérale du véhicule ou à proximité des airbags latéraux.
- Ne heurtez pas les portes lorsque le bouton de démarrage/d'arrêt du moteur est en position ON ou START, vous risqueriez de déployer les airbags latéraux.
- Si un siège ou sa housse est endommagé, nous vous conseillons de faire réparer le système par un concessionnaire Genesis agréé.

Airbags rideaux



Les airbags rideaux sont situés des deux côtés des longerons de toit, au-dessus des portes avant et arrière.

Ils sont conçus pour protéger la tête des occupants des sièges avant et arrière extérieurs lors de certaines collisions latérales.

Les airbags rideaux sont conçus pour se déployer lors de certains chocs latéraux, selon la force du choc.

Pour les véhicules équipés d'un capteur de tonneau, les airbags latéraux et/ou rideau et les prétendeurs de chaque côté du véhicule peuvent se déployer en cas de détection d'un tonneau ou d'un tonneau éventuel.

Les airbags rideaux ne sont pas conçus pour se déployer dans tous les cas de chocs latéraux ou de retournements.



AVERTISSEMENT

Pour réduire le risque de blessures graves ou mortelles liées au déclenchement des airbags rideaux, prenez les précautions suivantes :

- **Tous les occupants du véhicule doivent être en permanence correctement attachés avec leur ceinture de sécurité.**
- **Fixez correctement le système de retenue pour enfants le plus loin possible des portes.**
- **Ne placez aucun objet sur l'airbag. Également, ne fixez aucun objet autour de la zone de gonflage de l'airbag comme la porte, la vitre de porte latérale, le pied avant et arrière ou le longeron de toit.**
- **Ne suspendez aucun objet à l'exception de vêtements, particulièrement des objets durs ou cassables.**

En cas d'accident, il pourraient endommager le véhicule ou provoquer des blessures corporelles.

- **Ne laissez pas les passagers appuyer leur tête ou leur corps contre les portes, poser leurs bras contre les portes ou les tendre par les fenêtres, ou placer des objets entre les portes et les sièges.**
- **Ne tentez pas d'ouvrir ou de réparer vous-même les airbags rideaux latéraux. Si nécessaire, nous recommandons que l'airbag soit inspecté par un concessionnaire Genesis agréé.**

Comment fonctionne le système des airbags ?

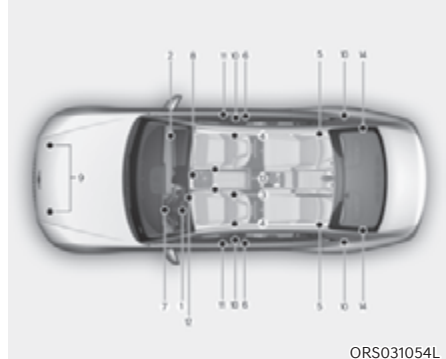

ORS031054L

Le système SRS se compose des éléments suivants :

- (1) Module d'airbag frontal du conducteur
- (2) Module d'airbag frontal du passager
- (3) Module d'airbag avant central (si équipé)
- (4) Modules d'airbag latéral
- (5) Modules d'airbag rideau
- (6) Prétendeur avec enrouleur avant
- (7) Témoin d'avertissement des airbags
- (8) Module de commande SRS (SRSCM)/ Capteur de tonneau (si équipé)
- (9) Capteurs d'impact frontal
- (10) Capteurs d'impact latéral
- (11) Capteurs de pression latérale
- (12) Module d'airbag de genou du conducteur
- (13) Capteurs de boucle de ceinture de sécurité du conducteur et du passage avant
- (14) Prétendeur avec enrouleur arrière (si équipé)

Le SRSCM (module de commande du système supplémentaire de retenue) surveille en permanence tous les composants du SRS lorsque le bouton de démarrage/d'arrêt du moteur est sur ON pour déterminer si un choc est suffisamment important pour justifier le déploiement de l'airbag ou de la ceinture de sécurité avec prétendeur.



Témoin de SRS

Le témoin d'airbag du SRS (système de retenue supplémentaire) sur le tableau de bord affiche le symbole d'airbag indiqué dans l'illustration. Le système recherche les dysfonctionnements dans le circuit électrique des airbags. Le témoin indique la possibilité d'un problème sur le système d'airbags, qui peut concerner vos airbags latéraux et/ou rideaux utilisés pour la protection contre les tonneaux (si le véhicule est équipé d'un capteur de tonneau).



AVERTISSEMENT

En cas de dysfonctionnement de votre système SRS, l'airbag risque de ne pas se déployer correctement lors d'un accident, augmentant alors le risque de blessures graves ou mortelles.

Les conditions suivantes révèlent un dysfonctionnement de votre système SRS :

- **La lumière ne s'allume pas pendant trois à six secondes lorsque le bouton de démarrage/arrêt du moteur est en position ON.**
- **La lumière reste allumée après s'être allumée pendant environ trois à six secondes.**
- **Le témoin s'allume lorsque le véhicule est en mouvement.**
- **Le témoin clignote lorsque le moteur tourne.**

Si vous rencontrez l'une de ces situations, nous vous recommandons de faire réviser votre système SRS dès que possible par un concessionnaire Genesis agréé.

Lors d'une collision modérée à grave, les capteurs détectent la décélération rapide du véhicule. Si le taux de décélération est suffisamment important, l'unité de commande déclenche les airbags frontaux au moment nécessaire et avec la force adaptée.

Les airbags frontaux permettent de protéger le conducteur et le passager avant en réagissant aux chocs frontaux pour lesquels les seules ceintures de sécurité n'assurent pas une retenue suffisante. Au besoin, les airbags latéraux donnent une protection en cas de choc latéral ou de tonneau en soutenant la partie supérieure du corps.

- Les airbags sont activés (ils peuvent se gonfler si nécessaire) uniquement lorsque le bouton de démarrage/ d'arrêt du moteur est en position ON ou START et il peut être activé environ 3 minutes après avoir coupé le moteur.
- Les airbags se déploient lors de certains chocs frontaux ou collisions latérales pour protéger les occupants contre des blessures physiques graves.
- Il n'existe aucune vitesse unique à laquelle les airbags se déclenchent. Généralement, les airbags se déclenchent en fonction de la gravité et de la direction de la collision. Ces deux facteurs déterminent si les capteurs produisent ou non un signal électronique de déploiement/ gonflage.
- Les airbags frontaux se gonflent et se dégonflent instantanément. Il vous est pratiquement impossible de voir les airbags se gonfler en cas d'accident. Il est plus probable que vous verrez simplement les airbags dégonflés sortis de leur compartiment après la collision.
- Outre le déploiement des airbags en cas de collision latérale grave, dans les véhicules équipés d'un capteur de tonneau, les airbags latéraux et/ou rideaux et l'airbag avant central avant se gonflent si le système de détection détecte un tonneau.

Lorsqu'un tonneau est détecté, les airbags rideaux restent gonflés plus longtemps pour vous protéger contre l'éjection, spécialement lorsqu'ils sont utilisés conjointement avec les ceintures de sécurité. (Si équipé d'un capteur de tonneau)

- Pour vous protéger, les airbags doivent se gonfler rapidement. La vitesse de gonflage des airbags est une conséquence du temps extrêmement court que mettent les airbags à se gonfler entre l'occupant et les structures du véhicule avant que l'occupant ne heurte ces structures. Cette vitesse de gonflage réduit le risque de blessures graves ou mortelles et elle constitue donc une partie nécessaire de la conception des airbags.

Toutefois, ce gonflage rapide des airbags peut provoquer des blessures, notamment des écorchures sur le visage, des hématomes et des os cassés, car la vitesse de gonflage des airbags s'accompagne d'une forte puissance.

- Il existe même des cas où le contact avec l'airbag peut même entraîner des blessures mortelles, en particulier si l'occupant est assis trop près de l'airbag.

Vous pouvez prendre des mesures pour réduire le risque d'être blessé par le déploiement d'un airbag. Le risque le plus grand est de s'asseoir trop près de l'airbag. Un airbag a besoin d'espace pour se déployer. Il est conseillé au conducteur de s'asseoir le plus loin possible entre le centre du volant et sa poitrine tout en conservant le contrôle du véhicule.

■ Airbag frontal du conducteur (1)

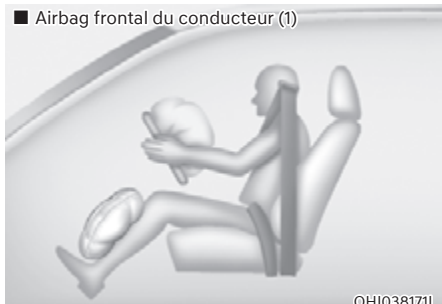

OH1038171L

Lorsque le SRSCM détecte un impact assez violent à l'avant du véhicule, il déploie automatiquement les airbags frontaux.

■ Airbag frontal du conducteur (2)



OH1038172L

Lors du déploiement, les lignes de rupture moulées directement dans les caches se séparent sous la pression du déploiement des airbags. L'ouverture des caches permet aux airbags de se gonfler complètement.

Un airbag entièrement déployé, combiné à une ceinture de sécurité correctement bouclée, ralentit le mouvement vers l'avant du conducteur ou du passager avant, réduisant ainsi le risque de blessures au niveau de la tête et de la poitrine.

■ Airbag frontal du conducteur (3)



OH1038173L

■ Airbag frontal du passager

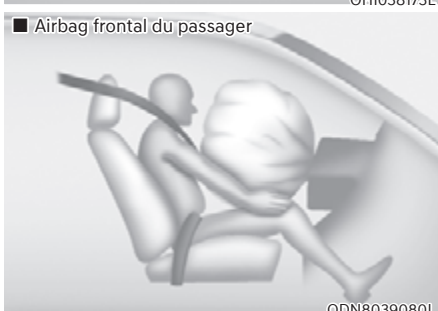

ODN8039080L

Après son déploiement complet, l'airbag commence immédiatement à se dégonfler, ce qui permet au conducteur de garder une certaine visibilité et de tourner le volant ou d'actionner d'autres commandes.



AVERTISSEMENT

Pour éviter que des objets ne se transforment en projectiles dangereux en cas de déploiement de l'airbag du passager :

- **N'installez ou ne posez aucun objet (porte-gobelet, porte-CD, autocollants, etc.) sur le panneau situé au-dessus de la boîte à gants, à l'emplacement de l'airbag du passager.**
- **N'installez aucun désodorisant liquide près du combiné d'instruments ou sur la surface du tableau de bord.**

Ce à quoi il faut s'attendre après le déploiement d'un airbag

Après le déploiement d'un airbag frontal ou latéral, il se dégonfle très rapidement. Le déploiement d'un airbag n'empêche pas le conducteur de voir par le pare-brise ou de tourner le volant. Les airbags rideaux peuvent rester partiellement gonflés pendant un moment après leur déploiement.



AVERTISSEMENT

Après le déploiement d'un airbag, prenez les précautions suivantes :

- **Ouvrez les fenêtres et les portes dès que possible après l'impact pour limiter l'exposition à la fumée et à la poudre produites par le déploiement de l'airbag.**
- **Ne touchez pas les composants internes de la zone de rangement de l'airbag immédiatement après son déploiement. Les parties en contact avec l'airbag déployé peuvent être très chaudes.**
- **Rincez les parties de la peau exposées avec de l'eau froide et du savon doux.**
- **Nous conseillons qu'un concessionnaire agréé pour les produits de la marque Genesis remplace immédiatement l'airbag déployé. Les airbags sont à usage unique.**

Bruit et fumée lors du déploiement d'un airbag

Lorsque les airbags se gonflent, ils émettent un bruit fort et peuvent produire de la fumée et de la poudre dans l'air de l'habitacle. Ce phénomène est normal et résulte du déclenchement du gonfleur de l'airbag. Après le déploiement de l'airbag, vous pouvez ressentir une gêne respiratoire importante en raison du contact de votre poitrine avec la ceinture de sécurité et l'airbag, ainsi que de la fumée et de la poudre inhalées. La poudre peut aggraver l'asthme chez certaines personnes. Si vous rencontrez des problèmes respiratoires après le déploiement d'un airbag, consultez immédiatement un médecin.

Bien que la poudre et la fumée ne soient pas toxiques, elles peuvent irriter la peau, les yeux, le nez, la gorge, etc. Si c'est le cas, lavez et rincez immédiatement les zones concernées à l'eau froide et consultez un médecin si les symptômes persistent.

N'installez pas de système de retenue pour enfants sur le siège du passager avant



ORS031134

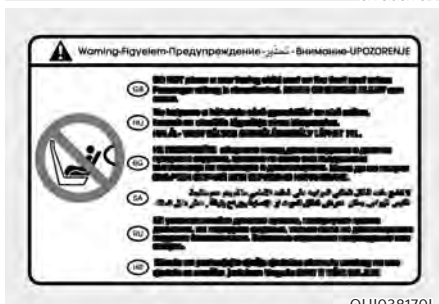

OH1038170L

N'installez jamais un dispositif de retenue pour enfants sur le siège du passager avant, sauf si l'airbag est désactivé.

AVERTISSEMENT

N'utilisez **JAMAIS** un système de retenue pour enfants tourné vers l'arrière sur un siège protégé par un **AIRBAG ACTIF** : il peut causer des **BLESSURES GRAVES** voire **MORTELLES** à l'**ENFANT**.

Pourquoi mon airbag ne s'est-il pas déployé lors d'une collision ?

Dans certains types d'accidents, on ne s'attend pas à ce que l'airbag offre une protection supplémentaire. C'est le cas lors des impacts par l'arrière du véhicule, des deuxièmes ou troisièmes collisions lors d'une succession d'impacts ou des impacts à vitesse réduite. Les dommages au véhicule témoignent d'une absorption d'énergie de collision et n'indique pas si un airbag aurait dû ou non se gonfler.

Capteurs de collision des airbags

AVERTISSEMENT

Pour réduire le risque de déploiement inattendu d'un airbag pouvant provoquer des blessures graves ou mortelles :

- Éviter les chocs au niveau des airbags ou des capteurs de collision.
- N'effectuez aucune opération de maintenance sur les capteurs des airbags ou autour. Si l'emplacement ou l'angle des capteurs est modifié, les airbags risquent de ne pas se déployer quand ils le devraient et de se déployer quand ils ne le devraient pas.

- **La pose de protections de pare-chocs qui ne sont pas d'origine Genesis ou de pièces qui ne sont pas équivalentes peut affecter négativement la performances de déploiement des airbags en cas de collision.**

Afin que le système d'airbags fonctionne correctement, nous vous recommandons de remplacer le pare-chocs par une pièce d'origine Genesis ou par une pièce équivalente à la pièce d'origine spécifiée pour votre véhicule.

- **Mettez le bouton de démarrage/ d'arrêt du moteur en position OFF ou ACC et attendez 3 minutes pendant le remorquage du véhicule pour éviter le déploiement accidentel des airbags.**
- **Nous vous conseillons de confier toutes vos réparations d'airbag à un concessionnaire agréé pour les produits de la marque Genesis.**

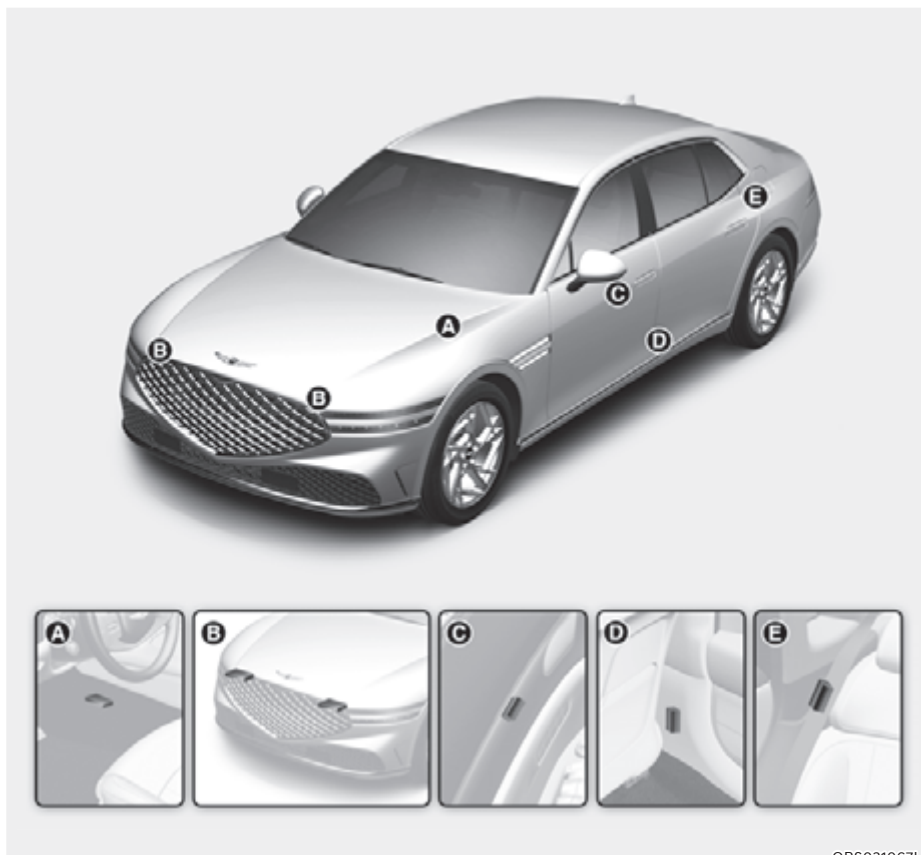

- A. Module de commande SRS/Capteur de tonneau (si équipé),
- B. Capteur d'impact frontal,
- C. Capteur d'impact latéral (pression) : Porte avant,
- D. Capteur d'impact latéral (accélération) : Pied B,
- E. Capteur d'impact latéral (accélération) : Pied C

Conditions de gonflage d'airbag

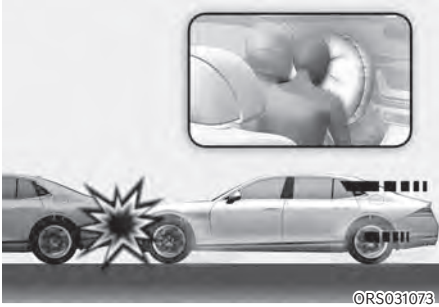

Airbags frontaux

Les airbags frontaux sont conçus pour se déployer lors d'une collision frontale, selon l'intensité de l'impact à l'avant.



Airbags latéraux et rideaux et airbag avant central latéral

Les airbags latéraux et rideaux et l'airbag avant central se déploient lorsque les capteurs de collision latérale détectent un impact, selon l'intensité de l'impact.

Bien que les airbags du conducteur et du passager avant soient conçus pour se gonfler en cas de collision frontale, ils peuvent aussi se gonfler dans d'autres types de collision si les capteurs d'impact avant détectent un impact suffisant. Les airbags latéraux et rideaux et l'airbag avant central sont conçus pour se gonfler en cas de collision latérale, mais ils peuvent se gonfler lors d'autres collisions si les capteurs d'impact latéral détectent un impact suffisant.

De plus, les airbags latéraux et rideaux et l'airbag avant central sont conçus pour se gonfler lorsqu'un tonneau est détecté par un capteur de tonneau (si le véhicule est équipé d'un capteur de tonneau).

Les airbags peuvent également se déployer si le châssis du véhicule heurte des irrégularités de la route ou des objets se trouvant sur des routes non entretenues. Conduisez prudemment sur des routes non améliorées ou sur des surfaces non conçues pour la circulation automobile pour éviter le déploiement involontaire des airbags.

Conditions de non gonflage d'airbag



Lors de certaines collisions à vitesse réduite les airbags peuvent ne pas se déployer. Les airbags sont conçus pour ne pas se déployer dans ce genre de collisions, car ils n'apporteraient pas de sécurité supplémentaire par rapport à celle offerte par les ceintures de sécurité.



Les airbags frontaux ne sont pas conçus pour se déployer dans les collisions par l'arrière car les occupants sont projetés vers l'arrière par la force de l'impact. Dans ce cas, les airbags déployés n'offriraient aucun avantage supplémentaire.



Les airbags frontaux peuvent ne pas se déployer lors de collisions latérales, car les occupants étant projetés dans la direction de la collision, ils n'apporteraient aucune protection supplémentaire en cas de choc latéral.

Toutefois, les airbags latéraux et rideaux, et l'airbag avant central peuvent se déployer en fonction de l'intensité du choc.

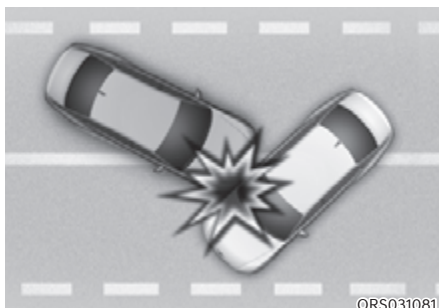

Lors d'une collision angulaire, la force de l'impact peut projeter les occupants dans une direction dans laquelle les airbags ne présenteraient aucun avantage, et les capteurs peuvent donc ne pas les déployer.



ORS031082L

Juste avant l'impact, les conducteurs ont tendance à freiner brusquement. Ce freinage brutal abaisse l'avant du véhicule en risquant de les engager sous un véhicule qui présente une garde au sol plus importante. Les airbags peuvent ne pas se gonfler dans cette situation d'« encastrement » parce que les forces de décélération détectées par les capteurs peuvent être considérablement réduites par ces collisions d'« encastrement ».



ORS031083

Les airbags peuvent ne pas se déployer en cas de tonneau, car ils pourraient ne pas offrir de protection supplémentaire aux occupants du véhicule.

i Informations

Avec capteur de tonneau

Les airbags latéraux et rideaux et l'airbag avant central peuvent se déployer si le capteur détecte un tonneau.

i Informations

Sans capteur de tonneau

Les airbags latéraux et/ou rideaux, et l'airbag avant central peuvent se déclencher lorsque le véhicule se retourne suite à une collision latérale, si le véhicule est équipé d'airbags latéraux et/ou rideaux.



ORS031084L

Les airbags peuvent ne pas se déployer en cas de collision avec des objets tels que des poteaux ou des arbres, lorsque le point d'impact est réduit et que l'énergie du choc est absorbée par la structure du véhicule.

Entretien du système SRS

Le système SRS ne nécessite quasiment pas de maintenance et ne comporte aucune pièce que vous pouvez réparer vous-même sans risque. Si le témoin de l'airbag SRS ne s'allume pas lorsque le bouton de démarrage/d'arrêt du moteur est en position ON ou s'il reste constamment allumé, nous vous conseillons de faire immédiatement vérifier le système par un concessionnaire Genesis agréé

Nous vous recommandons de confier à un concessionnaire Genesis agréé tous les travaux sur le système SRS, comme le démontage, l'installation, la réparation ou les travaux sur le volant, le panneau du passager avant, les sièges avant et les rails de toit. Une mauvaise manipulation du système SRS peut entraîner des blessures corporelles graves.



AVERTISSEMENT

Pour réduire le risque de blessures graves ou mortelles, prenez les précautions suivantes :

- **N'essayez pas de modifier ou déconnecter des composants ou des câbles du système SRS, n'ajoutez pas de badges aux caches et n'en modifiez pas la structure.**
- **Ne posez aucun objet sur ou près des modules d'airbag du volant, du tableau de bord et du panneau situé au-dessus de la boîte à gants près du panneau du passager avant.**
- **Nettoyez les couvercles des airbags avec un chiffon doux trempé dans l'eau. Les solvants ou les produits de nettoyage peuvent nuire aux couvercles des airbags et au déploiement correct du système.**
- **Nous vous conseillons de confier le remplacement des airbags qui se sont activés à un concessionnaire agréé pour les produits de la marque Genesis.**
- **Si des composants du système d'airbags doivent être jetés ou si le véhicule doit être mis au rebut, certaines précautions de sécurité doivent être observées. Nous vous recommandons de consulter un concessionnaire agréé pour les produits de la marque Genesis pour obtenir les informations nécessaires. Le non respect de ces précautions peut augmenter le risque de blessures corporelles.**

Mesures de sécurité supplémentaires

Les passagers ne doivent pas abandonner leur siège ni en changer pendant que le véhicule se déplace. Un passager qui ne porte pas sa ceinture de sécurité au moment d'un impact ou d'un freinage d'urgence peut être projeté contre l'habitacle ou les autres occupants ou être éjecté du véhicule.

N'utilisez aucun accessoire sur les ceintures de sécurité. Les équipements destinés à améliorer le confort de l'occupant ou qui repositionnent la ceinture de sécurité peuvent réduire la protection fournie et augmenter le risque de blessures graves en cas d'accident.

Ne modifiez pas les sièges avant. La modification des sièges avant peut gêner le fonctionnement des capteurs du dispositif de retenue supplémentaire ou des airbags latéraux.

Ne placez aucun objet sous les sièges avant. Placer des objets sous les sièges avant peut gêner le fonctionnement des capteurs et des câbles du dispositif de retenue supplémentaire.

Ne heurtez pas les portes. Un impact contre les portes lorsque le bouton de démarrage/d'arrêt du moteur est en position ON ou START pourrait provoquer le déploiement des airbags latéraux.

Ajout d'équipement ou modification du véhicule équipé d'airbags

La modification du châssis, des pare-chocs, des corps métalliques frontaux ou latéraux ou de la hauteur du véhicule peut affecter le fonctionnement du système d'airbags de votre véhicule.

Étiquettes d'avertissement des airbags



Des étiquettes d'avertissement liées aux airbags informent les passagers des risques potentiels liés au système des airbags.

Veillez à lire toutes les informations du présent manuel de l'utilisateur concernant les airbags installés dans votre véhicule.

SYSTÈME DE LEVAGE ACTIF DU CAPOT (SI ÉQUIPÉ)

Le système de levage actif du capot peut réduire le risque de blessure pour les piétons en levant le capot dans certaines situations d'accident. Le système de levage actif du capot dispose d'un espace de déformation supplémentaire sous le capot, qui est disponible pour un impact ultérieur sur la tête.

Activation du système

Conditions requises pour l'activation

Le bouton de démarrage/arrêt du moteur est en position START et la vitesse du véhicule se situe entre environ 25 km/h (15,5 mph) et 50 km/h (31 mph).

i Information - Réparation du système de levage actif du capot

- Si le système de levage actif du capot a été activé, ne remplacez pas le capot vous-même. Nous vous conseillons de faire réparer le système par un concessionnaire agréé pour les produits de la marque Genesis.
- Si vous remplacez ou réparez le pare-chocs avant, nous vous recommandons de faire inspecter le système par un concessionnaire agréé pour les produits de la marque Genesis.

Activation du système

Le système de levage actif du capot est conçu pour fonctionner en cas de collision frontale en fonction de l'intensité, de la vitesse ou des angles d'impact de la collision avant.



Le système peut s'activer lorsque :

- Le véhicule tombe dans un fossé ou d'un endroit élevé
- Un impact est détecté par une collision frontale sans piétons devant.
- Certaines collisions frontales ou de biais à grande vitesse avec un véhicule ou un obstacle.

Limitation du système



Le système ne se déclenche en cas de :

- Collisions latérale ou arrière et accidents avec tonneaux. Le véhicule ne peut détecter qu'une collision frontale.
- Le pare-chocs avant est endommagé ou modifié.
- Le véhicule est en collision frontale de biais avec des piétons.
- Un piéton est allongé sur la route.
- Un piéton a un objet pour absorber le choc, comme une valise, une poussette ou un chariot.

Dysfonctionnement du système

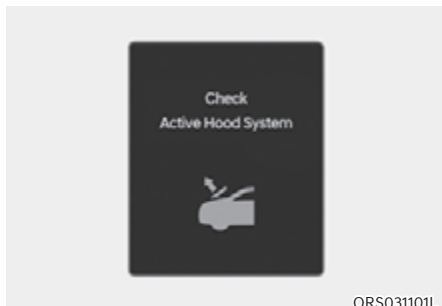

En cas de problème avec le système, un message s'affiche sur l'écran LCD du combiné.

Ce message d'avertissement signifie que la protection des piétons par le système de levage actif du capot ne fonctionne pas correctement.

Si le message d'avertissement s'affiche, nous vous recommandons de faire inspecter le système par un concessionnaire agréé pour les produits de la marque Genesis.

Informations

- **Ne retirez ni modifiez pas les composants et le câblage du système de capot actif.**
- **Ne changez pas le pare-chocs avant ou la structure de la carrosserie.**
- **N'installez ni n'assemblez aucun accessoire de rechange sur le pare-chocs avant ou le capot.**
- **Lors du remplacement des pneus, assurez-vous qu'ils ont la même taille que vos pneus d'origine. Si vous conduisez avec différentes tailles de pneus ou de roues, le système de levage actif du capot peut ne pas fonctionner normalement.**

Les situations ci-dessus peuvent provoquer un dysfonctionnement du système de levage actif du capot.

4. Combiné d'instruments, écran tactile d'accoudoir, système d'infodivertissement

Combiné d'instruments.....	4-4
Commandes du combiné d'instruments.....	4-5
Éclairage du tableau de bord.....	4-5
Jauges et compteurs.....	4-5
Compteur de vitesse.....	4-5
Compte-tours.....	4-6
Jauge de température du liquide de refroidissement moteur.....	4-7
Jauge de carburant.....	4-8
Indicateur de température extérieure.....	4-9
Compteur kilométrique.....	4-9
Autonomie.....	4-10
Économie de carburant.....	4-10
Indicateur de changement de rapport de boîte de vitesses.....	4-10
témoin de changement de rapport de boîte de vitesses automatique.....	4-10
Témoins d'avertissement et d'information.....	4-11
Témoin de ceinture de sécurité.....	4-11
Témoin d'avertissement des airbags.....	4-11
Témoin d'avertissement du frein de stationnement et du liquide de frein.....	4-11
Témoin du système de frein antiblocage (ABS).....	4-12
Témoin d'avertissement du système électronique de répartition de la force de freinage (EBD).....	4-12
Témoin de direction assistée électrique (EPS).....	4-13
Témoin d'avertissement de circuit de charge.....	4-13
Témoin d'avertissement de pression d'huile moteur.....	4-14
Témoin d'avertissement de faible niveau de carburant.....	4-15
Lampe indicatrice de dysfonctionnement (MIL).....	4-15
Témoin d'avertissement du circuit d'échappement (GPF) (pour moteur à essence).....	4-16
Témoin d'alerte principal.....	4-16
Témoin du frein de stationnement électronique (EPB).....	4-17
Témoin d'avertissement de basse pression des pneus.....	4-17
Témoin de sécurité avant.....	4-18
Témoin de braquage d'urgence.....	4-18
Témoin de sécurité de voie.....	4-19
Témoin d'avertissement de baisse d'attention.....	4-19
Témoin de l'assistant de limitation de vitesse intelligent.....	4-20
Témoin de vitesse excessive.....	4-20
Témoin d'avertissement de traction intégrale (AWD).....	4-20
Témoin d'avertissement du système d'éclairage avant intelligent.....	4-21
Témoin d'avertissement des phares à LED.....	4-21
Témoin de verglas.....	4-21
Témoin de contrôle électronique de stabilité (ESC).....	4-22

Témoin de désactivation (OFF) du contrôle électronique de stabilité (ESC).....	4-22
Témoin du système antidémarrage.....	4-22
Témoin de MAINTIEN AUTOMATIQUE	4-23
Témoin de clignotants	4-23
Témoin des feux de route.....	4-24
Lampe indicatrice des feux de croisement.....	4-24
Témoin de feux allumés.....	4-24
Témoin de feu antibrouillard arrière	4-24
Témoin lumineux d'assistance aux feux de route.....	4-24
Témoin du système d'éclairage avant intelligent	4-25
Témoin AUTO HOLD (maintien automatique).....	4-25
Témoin du régulateur de vitesse	4-25
Messages sur l'écran LCD.....	4-25
Shift to P (Positionnez le levier sur P).....	4-25
Véhicule sur N. Appuyez sur le bouton	
START, passez en mode P (et arrêtez le véhicule)	4-25
Low key battery (Batterie de clé faible)	4-26
Appuyez sur START en tournant le volant	4-26
Vérifiez le système de verrouillage du volant	4-26
Appuyez sur pédale de frein pour démarrer	4-26
Key not in vehicle (La clé n'est pas dans le véhicule)	4-26
Key not detected (Clé non détectée).....	4-26
Press START button again (Appuyez sur le bouton START de nouveau)	4-26
Appuyez sur le bouton START de nouveau	4-27
Check BRAKE SWITCH fuse (Vérifiez fusible BRAKE SWITCH)	4-27
Réglez le levier sur P pour démarrer	4-27
Décharge de la batterie lié aux appareils électriques extérieurs	4-27
Vérifiez le système de direction des roues arrière.....	4-27
Témoin de porte, capot, hayon ouvert	4-28
Témoin de toit ouvrant ouvert	4-28
Pression faible.....	4-28
Éclairages	4-28
Essuie-glace	4-29
Niveau bas de lave-glace	4-29
Niveau du carburant faible.....	4-29
Niveau d'huile moteur bas	4-29
Le moteur a surchauffé / Le moteur a surchauffé.....	4-30
Check exhaust system (Vérifiez le système d'échappement)	4-30
Check haptic steering wheel system (Vérifiez le système du volant haptique) .	4-30
Check headlight (Vérifiez le phare).....	4-30
Check turn signal (Vérifiez le clignotant)	4-30
Check headlamp LED (Vérifiez lampe LED des phares).....	4-30

4. Combiné d'instruments, écran tactile d'accoudoir, système d'infodivertissement

Affichage LCD	4-31
Commande de l'écran LCD.....	4-31
Modes d'affichage.....	4-31
Affichage Assistance à la conduite.....	4-32
Affichage normal	4-32
Écran tactile d'accoudoir	4-34
Fonctionnement de l'écran tactile	4-34
Utiliser les fonctions de l'écran tactile	4-35
Configurer l'écran tactile	4-35
Paramètres du véhicule (système d'infodivertissement)	4-37
Configuration du véhicule	4-37

COMBINÉ D'INSTRUMENTS

A



B



**Le combiné réel de votre véhicule peut différer de l'illustration.
Pour plus d'informations, se reporter à la section « Jauges et compteurs » dans ce chapitre.**

ORS041002/ORS041001L

1. Compteur de vitesse
2. Compteur-tours
3. Jauge de carburant
4. Jauge de température du liquide de refroidissement moteur
5. Témoins d'avertissement et d'information
6. Affichage LCD
7. Widget

i Informations

Appuyez sur le bouton (🔍) sur le volant pour choisir entre le type A ou B du combiné d'instruments.

Commandes du combiné d'instruments

Éclairage du tableau de bord (si équipé)



ORS041003

Lorsque les feux de position ou les phares du véhicule sont allumés, appuyez sur le commutateur de commande d'éclairage pour régler la luminosité de l'éclairage du tableau de bord.

Une pression sur le commutateur de commande d'éclairage permet également de régler l'intensité lumineuse des commutateurs intérieurs.



AVERTISSEMENT

Ne jamais régler le groupe d'instruments en conduisant. Vous pourriez perdre le contrôle du véhicule et provoquer un accident pouvant entraîner des blessures graves ou mortelles ou des dommages au véhicule.

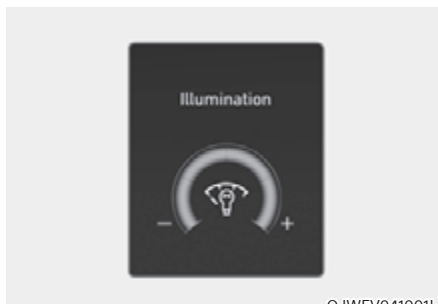

OJWEV041001L

- La luminosité de l'éclairage du tableau de bord est affichée.
- Si la luminosité atteint le niveau maximal ou minimal, une alarme retentit.

Jauges et compteurs

Compteur de vitesse

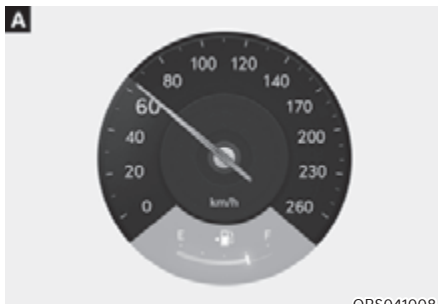

ORS041008



ORS041005

[A] : Type A,

[B] : Type B (km/h)



[B] : Type B (km/h, MI/H)

Le compteur de vitesse indique la vitesse du véhicule et il est calibré en kilomètres/heure (km/h) et/ou en miles/heure (mi/h).

Compte-tours

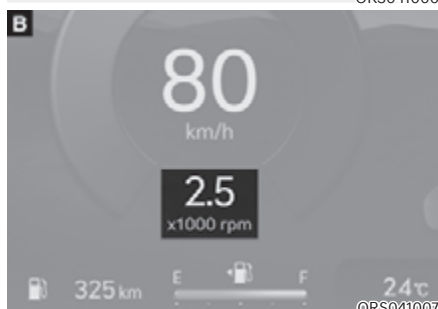

Le compte-tours indique approximativement le nombre de tours par minute du moteur (tr/m).

Il permet de sélectionner les vitesses appropriées et d'éviter tout sursrégime du moteur.

REMARQUE

Évitez de pousser le moteur dans la ZONE ROUGE du compte-tours. Cela pourrait endommager sérieusement le moteur.

Jauge de température du liquide de refroidissement moteur



Cette jauge indique la température du liquide de refroidissement moteur lorsque le bouton de démarrage/d'arrêt du moteur est en position ON.

REMARQUE

Lorsque l'aiguille de la jauge affiche une valeur en dehors des valeurs normales vers la position « H (chaud) », cela indique une surchauffe susceptible d'endommager le moteur.

Arrêtez de rouler quand le moteur surchauffe. Si votre véhicule surchauffe, se reporter à « Si le moteur surchauffe » au chapitre 8.



AVERTISSEMENT

Ne déposez jamais le bouchon du réservoir de liquide de refroidissement lorsque le moteur est chaud. Le liquide de refroidissement du moteur est sous pression et pourrait provoquer de graves brûlures. Attendez que le moteur se soit refroidi avant d'ajouter du liquide de refroidissement au réservoir.

Jauge de carburant

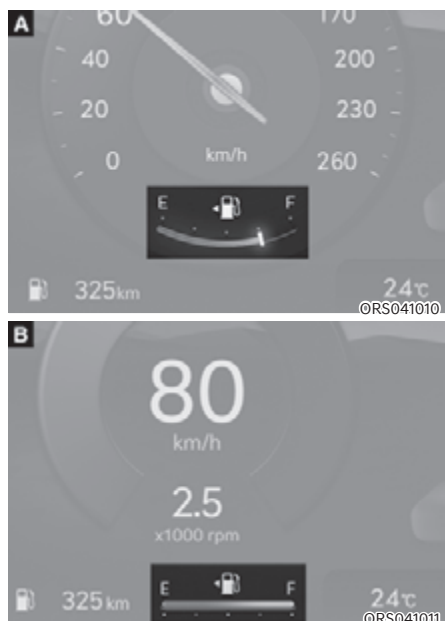

Cette jauge indique la quantité approximative de carburant restant dans le réservoir.

i Informations

- La capacité du réservoir de carburant est indiquée dans le chapitre 2.
- La jauge de carburant s'accompagne d'un témoin de carburant faible qui s'allume lorsque le réservoir est presque vide.
- Sur les routes en pente ou dans les virages, l'aiguille de la jauge peut fluctuer et le témoin de niveau du carburant peut s'allumer plus tôt que prévu en raison des mouvements du carburant dans le réservoir.



AVERTISSEMENT

Un niveau de carburant insuffisant expose les occupants du véhicule à un danger.

Vous devez vous arrêter et rechercher immédiatement du carburant dès que le témoin s'allume ou que la jauge est proche du niveau « E (Empty) » (vide).

REMARQUE

Évitez de conduire avec un niveau de carburant trop faible. Un réservoir de carburant presque vide peut provoquer des ratés du moteur et endommager le convertisseur catalytique.

Indicateur de température extérieure



Cette jauge indique les températures actuelles de l'air extérieur par incréments de 1 °C (1°F).

Notez que la température indiquée sur l'écran LCD peut ne pas changer aussi rapidement que la température extérieure (il peut y avoir un léger retard avant que la température affichée ne change.)

Vous pouvez également modifier l'unité de température au départ du menu Réglages du système d'infodivertissement. Sélectionnez :

- Configuration → Généraux → Unités de mesure → Température → °C/°F

Pour en savoir plus, lisez le code QR dans le manuel élémentaire fourni séparément.

Pour les véhicules équipés d'une commande de climatisation automatique, vous pouvez également :

- Appuyer en même temps sur le bouton AUTO et sur le bouton OFF de l'unité de commande de climatisation pendant 3 secondes

L'unité de température change sur l'affichage LCD du combiné d'instruments et sur l'écran de commande de climatisation.

Compteur kilométrique



Le compteur kilométrique indique la distance totale parcourue par le véhicule et doit être utilisé pour déterminer à quel moment la maintenance périodique doit être effectuée.

Autonomie



- L'autonomie est la distance estimée que le véhicule peut parcourir avec le carburant restant.
- Si la distance estimée est inférieure à 1 km (1 mi), l'ordinateur de bord affiche « --- » pour l'autonomie.
- L'ordinateur de bord peut ne pas enregistrer le carburant ajouté dans le véhicule s'il correspond à moins de 6 litres (1,5 gallons).

i Informations

- Si le véhicule ne se trouve pas sur un sol plat ou si la batterie a été débranchée, la fonction d'autonomie peut ne pas fonctionner correctement.
- L'autonomie indiquée peut ne pas correspondre à la réalité, car il s'agit d'une estimation de la distance qui peut encore être parcourue.
- L'autonomie peut varier de façon importante selon les conditions de circulation, les habitudes de conduite et l'état du véhicule.

Économie de carburant



La consommation de carburant moyenne (1) et la consommation de carburant actuelle (2) sont affichées dans le bas du combiné.

Réinitialisation automatique

Pour réinitialiser automatiquement la consommation de carburant moyenne, choisissez entre « Après avoir démarré le véhicule » ou « Après le plein » dans le menu Réglages de l'écran du système d'infodivertissement.

Indicateur de changement de rapport de boîte de vitesses *témoin de changement de rapport de boîte de vitesses automatique*



Ce témoin indique le rapport actuellement sélectionné.

Témoins d'avertissement et d'information

Informations

Assurez-vous que tous les témoins d'avertissement sont éteints après le démarrage du moteur. Si un témoin est allumé, cela signifie qu'une situation nécessite votre attention.

Témoin de ceinture de sécurité



Ce témoin informe le conducteur que sa ceinture de sécurité n'est pas bouclée.

Pour plus de détails, reportez-vous à « Ceintures de sécurité » au chapitre 3.

Témoin d'avertissement des airbags



Ce témoin d'avertissement s'allume dans les cas suivants :

- Lorsque vous mettez le bouton de démarrage/d'arrêt du moteur en position ON.
 - Le témoin d'avertissement d'airbag s'allume pendant environ 6 secondes, puis s'éteint lorsque toutes les vérifications ont été effectuées.
- Le témoin d'avertissement d'airbag reste allumé en cas de dysfonctionnement d'airbag du système de retenue de sécurité (SRS).

Dans ce cas, nous vous conseillons de faire inspecter le véhicule par un concessionnaire agréé pour les produits de la marque Genesis.

Témoin d'avertissement du frein de stationnement et du liquide de frein

Ce témoin d'avertissement s'allume dans les cas suivants :

- Lorsque vous mettez le bouton de démarrage/d'arrêt du moteur en position ON.
 - Le témoin d'avertissement de frein de stationnement et de liquide de frein s'allume pendant environ 3 secondes, puis s'éteint une fois que le frein de stationnement est desserré.
- À chaque fois que le frein de stationnement est activé.
- À chaque fois que le niveau du réservoir de liquide de frein est bas.
 - Si le témoin s'allume alors que le frein de stationnement est desserré, il indique que le niveau dans le réservoir de liquide de frein est bas.

Si le niveau du liquide de frein est bas :

1. Conduisez prudemment jusqu'à un endroit sûr à proximité et arrêtez votre véhicule.
2. Une fois le moteur arrêté, vérifiez immédiatement le niveau du liquide de frein et ajoutez du liquide au besoin (pour plus de détails, se reporter à la section « Liquide de frein » au chapitre 9). Après avoir ajouté du liquide de frein, vérifiez tous les composants des freins pour rechercher des fuites de liquide. Si vous constatez une fuite de liquide de frein ou si le témoin d'avertissement reste allumé, ou si les freins ne fonctionnent pas correctement, n'utilisez pas le véhicule. Nous vous conseillons de faire inspecter le véhicule par un concessionnaire agréé pour les produits de la marque Genesis.

Système de freinage double en diagonale

Votre véhicule est équipé d'un système de freinage double en diagonale. Ceci signifie que vous conservez toujours le freinage sur deux roues même si l'un des circuits doubles tombe en panne.

Si un seul des doubles systèmes fonctionne, vous devez exercer une pression plus forte sur la pédale de frein et la course de la pédale est plus longue que la normale pour arrêter le véhicule.

La distance d'arrêt du véhicule augmente si seule une partie du système de freinage fonctionne.

En cas de dysfonctionnement des freins pendant la conduite, passez une vitesse inférieure pour un freinage moteur supplémentaire et arrêtez le véhicule dès que possible en toute sécurité.



AVERTISSEMENT

Témoin d'avertissement du frein de stationnement et du liquide de frein

Il est dangereux d'utiliser le véhicule si un témoin d'avertissement est allumé.

Si le témoin de frein de stationnement et de liquide de frein s'allume alors que le frein de stationnement est desserré, il indique que le niveau du liquide de frein est bas.

Dans ce cas, nous vous conseillons de faire inspecter le véhicule par un concessionnaire agréé pour les produits de la marque Genesis.

Témoin du système de frein antiblocage (ABS)



Ce témoin d'avertissement s'allume dans les cas suivants :

- Lorsque vous mettez le bouton de démarrage/d'arrêt du moteur en position ON.
 - Le témoin d'ABS s'allume pendant environ 3 secondes puis s'éteint.
- En cas de dysfonctionnement de l'ABS.

Notez que le système de freinage hydraulique reste opérationnel même en cas de dysfonctionnement de l'ABS.

Dans ce cas, nous vous conseillons de faire inspecter le véhicule par un concessionnaire agréé pour les produits de la marque Genesis.

Témoin d'avertissement du système électronique de répartition de la force de freinage (EBD)



Lorsque les témoins d'ABS et de frein de stationnement s'allument en même temps, cela peut indiquer un problème sur le système électronique de répartition de la force de freinage.

Dans ce cas, nous vous conseillons de faire inspecter le véhicule par un concessionnaire agréé pour les produits de la marque Genesis.

**AVERTISSEMENT**

Témoin d'avertissement du système électronique de répartition de la force de freinage (EBD)

Lorsque les témoins du système ABS, du frein de stationnement et du niveau de liquide de frein sont allumés, le système de freinage ne fonctionne pas normalement et vous pouvez être exposé à un danger en cas de freinage brusque.

Dans ce cas, évitez de conduire à grande vitesse et de freiner brusquement.

Nous vous conseillons de faire inspecter le véhicule par un concessionnaire agréé pour les produits de la marque Genesis le plus tôt possible.

REMARQUE

Témoin d'avertissement du système électronique de répartition de la force de freinage (EBD)

Lorsque le témoin d'ABS s'allume seul ou avec le témoin du frein de stationnement et du liquide de frein, le compteur de vitesse, le compteur kilométrique ou le totalisateur partiel risquent de ne pas fonctionner. Également, le témoin EPS peut s'allumer et l'effort sur le volant peut augmenter ou diminuer.

Dans ce cas, nous vous conseillons de faire inspecter le véhicule par un concessionnaire agréé pour les produits de la marque Genesis le plus tôt possible.

Témoin de direction assistée électrique (EPS)

Ce témoin d'avertissement s'allume dans les cas suivants :

- Lorsque vous mettez le bouton de démarrage/d'arrêt du moteur en position ON.
 - Le témoin de direction assistée électrique s'allume pendant environ 3 secondes, puis s'éteint.
- En cas de dysfonctionnement de la direction assistée électrique. Dans ce cas, nous vous conseillons de faire inspecter le véhicule par un concessionnaire agréé pour les produits de la marque Genesis.

Témoin d'avertissement de circuit de charge

Ce témoin d'avertissement s'allume dans les cas suivants :

En cas de dysfonctionnement de l'alternateur ou du système de charge.

En cas de dysfonctionnement de l'alternateur ou du système de charge :

1. Conduisez prudemment jusqu'à un endroit sûr à proximité et arrêtez votre véhicule.
2. Coupez le moteur et vérifiez si la courroie de l'alternateur est relâchée ou rompue.

Si elle est correctement positionnée, le problème peut provenir du système de charge.

Dans ce cas, nous vous conseillons de faire inspecter le véhicule par un concessionnaire agréé pour les produits de la marque Genesis le plus tôt possible.

Témoin d'avertissement de pression d'huile moteur



Ce témoin d'avertissement s'allume dans les cas suivants :

Lorsque la pression d'huile moteur est basse.

Lorsque la pression d'huile est basse :

1. Conduisez prudemment jusqu'à un endroit sûr à proximité et arrêtez votre véhicule.
2. Coupez le moteur et vérifiez le niveau d'huile du moteur (pour plus de détails, se reporter à la section « Huile moteur » au chapitre 2). Si le niveau est bas, ajoutez de l'huile au besoin.

Si le témoin d'avertissement reste allumé après l'ajout d'huile ou si vous n'avez pas d'huile, nous vous conseillons de faire inspecter le véhicule dès que possible par un concessionnaire Genesis agréé. Une conduite continue avec le témoin en position ON peut entraîner une dysfonctionnement du moteur.

i Informations

3.5T-GDI, 3.5T-GDI 48 V MHEV

Lorsque la pression d'huile moteur baisse en raison d'une quantité d'huile moteur insuffisante, etc., le témoin de pression d'huile moteur s'allume. De plus, le système de protection améliorée du moteur qui limite la puissance du moteur s'active. Si la pression de l'huile moteur est rétablie, le témoin de pression d'huile moteur et le système de protection améliorée du moteur s'éteignent.

Toutefois, quand la pression de l'huile moteur est rétablie, le témoin et le système de protection avancée du moteur s'éteignent, une fois le moteur redémarré.

REMARQUE

Si vous n'arrêtez pas le moteur dès que le témoin de pression d'huile moteur s'allume, il peut subir d'importants dommages.

Témoin d'avertissement de faible niveau de carburant



Ce témoin d'avertissement s'allume dans les cas suivants :

Lorsque le réservoir de carburant est presque vide.

Ajoutez du carburant dès que possible.

REMARQUE

Si vous conduisez avec le témoin de niveau bas de carburant allumé, ou si le niveau de carburant est inférieur à « E », cela pourrait provoquer des ratés du moteur ou endommager le convertisseur catalytique.

Lampe indicatrice de dysfonctionnement (MIL)



Ce témoin s'allume dans les cas suivants :

- Lorsque vous mettez le bouton de démarrage/d'arrêt du moteur en position ON.
 - Le témoin de dysfonctionnement s'allume pendant environ 3 secondes et s'éteint.
- En cas de dysfonctionnement soit du système antipollution, soit du moteur ou du groupe motopropulseur du véhicule.

Dans ce cas, nous vous conseillons de faire inspecter le véhicule par un concessionnaire agréé pour les produits de la marque Genesis.

REMARQUE

- Si vous conduisez avec le témoin de dysfonctionnement (MIL) allumé, vous risquez d'endommager le système antipollution, ce qui peut affecter la maniabilité du véhicule et/ou la consommation de carburant.
- Pour 3.5T-GDI, 3.5 T-GDI 48 V MHEV
Si le système de protection avancée du moteur est activé en raison d'un manque d'huile moteur, la puissance du moteur est limitée. Si cette condition persiste, le témoin de dysfonctionnement s'allume.

REMARQUE

Si le témoin de dysfonctionnement (MIL) s'allume, il est possible que le convertisseur catalytique soit endommagé, ce qui risque d'entraîner une perte de puissance du moteur.

Dans ce cas, nous vous conseillons de faire inspecter le véhicule par un concessionnaire agréé pour les produits de la marque Genesis le plus tôt possible.

Témoin d'avertissement du circuit d'échappement (GPF) (pour moteur à essence, si équipé) 

- Ce témoin s'allume lorsque la suie accumulée atteint une certaine quantité.
- Lorsque ce témoin s'allume, il peut s'éteindre après avoir roulé à plus de 80 km/h (50 mi/h) pendant environ 30 minutes (rapport supérieur à la 3ème avec un régime moteur de 1 500 ~ 4 000 tr/min).

Si ce témoin d'avertissement clignote en dépit de cette procédure (à ce moment, le message d'avertissement s'affiche sur l'écran LCD), nous vous conseillons de faire vérifier le système GPF par un concessionnaire Genesis agréé.

REMARQUE

Si vous continuez à rouler avec un témoin d'avertissement GPF qui clignote pendant longtemps, le système de filtre à particules diesel peut être endommagé et aggraver ainsi la consommation du carburant.

Témoin d'alerte principal



Ce témoin d'avertissement s'allume dans les cas suivants :

En cas de dysfonctionnement d'un des systèmes suivants :

- Panne de l'Aide à l'évitement de collision avant (si équipé)
- Radar du système d'aide à l'évitement de collision avant bloqué (si équipé)
- Dysfonctionnement de l'aide à l'évitement de collision d'angle mort (si équipé)
- Assistance à l'évitement de collision d'angle mort bloquée (si équipé)
- Dysfonctionnement des phares à LED (si équipé)
- Dysfonctionnement de l'assistant de feux de route (si équipé)
- Dysfonctionnement du régulateur de vitesse intelligent (si équipé)
- Radar de régulateur de vitesse intelligent bloqué (si équipé)
- Dysfonctionnement du système de contrôle de la pression des pneus (TPMS)
- Dysfonctionnement du système de direction des roues arrière (RWS) (si équipé)

Regardez l'écran LCD pour voir plus en détail l'avertissement.

Témoin du frein de stationnement électronique EPB (EPB)

Ce témoin d'avertissement s'allume dans les cas suivants :

- Lorsque vous mettez le bouton de démarrage/d'arrêt du moteur en position ON.
 - Le témoin d'EPB s'allume pendant environ 3 secondes puis s'éteint.
- En cas de dysfonctionnement de l'EPB.

Dans ce cas, nous vous conseillons de faire inspecter le véhicule par un concessionnaire agréé pour les produits de la marque Genesis.

Informations

Le témoin d'avertissement du frein de stationnement électronique (EPB) peut s'allumer lorsque le témoin du contrôle électronique de stabilité (ESC) s'allume pour indiquer que l'ESC ne fonctionne pas correctement. Ceci n'indique pas un dysfonctionnement de l'EPB.

Témoin d'avertissement de basse pression des pneus



Ce témoin d'avertissement s'allume dans les cas suivants :

- Lorsque vous mettez le bouton de démarrage/d'arrêt du moteur en position ON.
 - Le témoin d'avertissement de basse pression des pneus s'allume pendant environ 3 secondes puis s'éteint.
- Lorsqu'un ou plusieurs de vos pneus sont considérablement sous-gonflés. (L'emplacement des pneus dégonflés est affiché sur l'écran LCD.)

Pour plus d'informations, se reporter à la section « Système de contrôle de la pression des pneus (TPMS) » au chapitre 8.

Ce témoin reste allumé après avoir clignoté pendant environ 60 secondes, ou clignote plusieurs fois à intervalles de 3 secondes :

En cas de dysfonctionnement du TPMS.

Dans ce cas, nous vous conseillons de faire inspecter le véhicule par un concessionnaire agréé pour les produits de la marque Genesis le plus tôt possible.

Pour plus d'informations, se reporter à la section « Système de contrôle de la pression des pneus (TPMS) » au chapitre 8.



AVERTISSEMENT

Arrêt sécurisé

- **Le TPMS ne peut pas vous signaler les dommages soudains et graves causés aux pneus par des facteurs externes.**
- **Si vous remarquez une instabilité du véhicule, retirez immédiatement le pied de l'accélérateur, appuyez progressivement sur la pédale de frein et arrêtez-vous dès que vous pouvez vous garer en toute sécurité.**

Témoin de sécurité avant



Ce témoin d'avertissement s'allume dans les cas suivants :

- Lorsque le bouton de démarrage/ d'arrêt du moteur est en position ON. Il s'allume pendant 3 secondes environ, puis s'éteint.
- Jaune : quand la sécurité à l'avant ou l'assistant anti-collision avant est décoché, désactivé ou si un dysfonctionnement est détecté.

Si le témoin jaune reste allumé après que le capteur a été découvert ou débloqué avec la sécurité avant définie, nous vous recommandons de faire inspecter votre véhicule par un concessionnaire agréé pour les produits de la marque Genesis.

Ce témoin d'avertissement clignote dans les cas suivants :

- Rouge : lorsque la fonction de sécurité avant ou de sécurité latérale avant fonctionne.

Pour plus de détails, se reporter à la section « Assistance à l'évitement de collision avant » au chapitre 7.

Témoin de braquage d'urgence



Ce témoin d'avertissement s'allume dans les cas suivants :

- Lorsque le bouton de démarrage/ d'arrêt du moteur est en position ON. Il s'allume pendant 3 secondes environ, puis s'éteint.
- Jaune : quand la sécurité avant/ latérale ou l'assistant anti-collision avant est décoché, désactivé ou si un dysfonctionnement est détecté.

Si le témoin reste allumé après que le capteur a été découvert ou débloqué avec la sécurité avant/latérale définie, nous vous recommandons de faire inspecter votre véhicule par un concessionnaire agréé pour les produits de la marque Genesis.

Ce témoin d'avertissement clignote dans les cas suivants :

- Rouge : quand la fonction de sécurité avant/latérale est opérationnelle.

Pour plus de détails, se reporter à la section « Aide à l'évitement de collision avant (FCA) » au chapitre 7.

Témoin de sécurité de voie**Ce témoin s'allume dans les cas suivants :**

- Quand le contact est en position ON. Il s'allume pendant 3 secondes environ, puis s'éteint.
- Gris : les conditions de fonctionnement de l'assistance au maintien de voie ne sont pas réunies.
- Vert : les conditions de fonctionnement de l'assistance au maintien de voie sont réunies.
- Jaune : quand l'assistant de voie est désactivé ou si un dysfonctionnement est détecté.

Si le témoin jaune reste allumé après que le capteur a été découvert ou débloqué avec l'assistant de voie défini, nous vous recommandons de faire inspecter votre véhicule par un concessionnaire agréé pour les produits de la marque Genesis.

Pour plus de détails, reportez-vous à la section "Aide au maintien de file (LKA)" au chapitre 7.

Témoin d'avertissement de baisse d'attention**Ce témoin d'avertissement s'allume dans les cas suivants :**

- Lorsque le bouton de démarrage/ d'arrêt du moteur est en position ON. Il s'allume pendant 3 secondes environ, puis s'éteint.
- Jaune : lorsque l'avertissement de baisse d'attention du conducteur est désactivé ou si un dysfonctionnement est détecté.

Si le témoin jaune reste allumé après que la caméra avant a été découverte ou débloquée, nous vous recommandons de faire inspecter votre véhicule par un concessionnaire agréé pour les produits de la marque Genesis.

Ce témoin d'avertissement clignote dans les cas suivants :

- Jaune : l'avertissement de baisse d'attention du conducteur conseille de faire une pause.

Pour plus d'informations, se reporter à « Détection de fatigue du conducteur (DAW) » au chapitre 7

Témoin de l'assistant de limitation de vitesse intelligent



Ce témoin d'avertissement s'allume dans les cas suivants :

- Lorsque le bouton de démarrage/d'arrêt du moteur est en position ON. Il s'allume pendant 3 secondes environ, puis s'éteint.
- Jaune : quand l'assistant de limitation de vitesse intelligent est éteint, désactivé ou si un dysfonctionnement est détecté.

Si le témoin jaune reste allumé après que la caméra avant a été découverte ou débloquée, nous vous recommandons de faire inspecter votre véhicule par un concessionnaire agréé pour les produits de la marque Genesis.

Pour plus d'informations, se reporter à la section « Assistant de limitation de vitesse intelligent (ISLA) » au chapitre 7.

Témoin de vitesse excessive (si équipé) 120 km/h

Ce témoin d'avertissement clignote dans les cas suivants :

Lorsque la vitesse du véhicule dépasse 120 km/h.

- Sa rôle est de vous empêcher de rouler trop vite.
- L'alarme de vitesse excessive retentit pendant environ 5 secondes.

Témoin d'avertissement de traction intégrale (AWD) (si équipé)



Ce témoin d'avertissement s'allume dans les cas suivants :

En cas de mauvais fonctionnement du système AWD.

Dans ce cas, nous vous conseillons de faire inspecter le véhicule par un concessionnaire agréé pour les produits de la marque Genesis.

Pour plus de détails, se reporter à la section « Traction intégrale (AWD) » au chapitre 6.

Témoin d'avertissement du système d'éclairage avant intelligent (si équipé) AFS

Ce témoin d'avertissement s'allume dans les cas suivants :

- Lorsque vous mettez le bouton de démarrage/d'arrêt du moteur en position ON.
 - Le témoin d'avertissement du système d'éclairage avant intelligent s'allume pendant environ 3 secondes puis s'éteint.
- En cas de dysfonctionnement du système d'éclairage avant intelligent.

Dans ce cas, conduisez le véhicule jusqu'à l'endroit sûr le plus proche, puis coupez le moteur et redémarrez-le. Si le témoin d'avertissement reste allumé, nous vous conseillons de faire inspecter le véhicule par un concessionnaire Genesis agréé.

Témoin d'avertissement des phares à LED (si équipé)



Ce témoin d'avertissement s'allume dans les cas suivants :

- Lorsque vous mettez le bouton de démarrage/d'arrêt du moteur en position ON.
 - Le témoin d'avertissement des phares à LED s'allume pendant environ 3 secondes puis s'éteint.
- En cas de dysfonctionnement des phares à LED

Dans ce cas, nous vous conseillons de faire inspecter le véhicule par un concessionnaire agréé pour les produits de la marque Genesis.

Ce témoin d'avertissement clignote dans les cas suivants :

En cas de dysfonctionnement d'une pièce connexe des phares à LED

Dans ce cas, nous vous conseillons de faire inspecter le véhicule par un concessionnaire agréé pour les produits de la marque Genesis.

REMARQUE

Le fait de continuer à rouler avec le témoin d'avertissement des phares à LED allumé ou clignotant peut réduire leur durée de vie.

Témoin de verglas (si équipé)



Ce témoin avertit le conducteur que la route peut être verglacée.

Lorsque la température sur la jauge de température extérieure est approximativement en dessous de 4 °C (40 °F), le témoin d'avertissement de route verglacée et la jauge de température extérieure clignotent puis s'allument. L'alerte sonore retentit également 1 fois.

Vous pouvez activer ou désactiver la fonction Avertissement de route verglacée depuis le menu Réglages du système d'info-divertissement. Sélectionnez :

- Réglages → Véhicule → Tableau de bord → Sélection contenu → Alerte de route glacée

Pour en savoir plus, lisez le code QR dans le manuel élémentaire fourni séparément.

i Informations

Si ce témoin s'allume pendant que vous conduisez, soyez particulièrement attentif et prudent en ne roulant pas trop vite, en évitant les accélérations brusques et les coups de frein ou les virages serrés, etc.

Témoin de contrôle électronique de stabilité (ESC)



Ce témoin s'allume dans les cas suivants :

- Lorsque vous mettez le bouton de démarrage/d'arrêt du moteur en position ON.
 - Le témoin de contrôle électronique de stabilité s'allume pendant environ 3 secondes, puis s'éteint.
- En cas de dysfonctionnement du système ESC.

Dans ce cas, nous vous conseillons de faire inspecter le véhicule par un concessionnaire agréé pour les produits de la marque Genesis.

Ce témoin clignote dans les cas suivants :

Pendant que l'ESC fonctionne.

Pour plus de détails, reportez-vous à la section « Contrôle électronique de stabilité (ESC) » au chapitre 6.

Témoin de désactivation (OFF) du contrôle électronique de stabilité (ESC)



Ce témoin s'allume dans les cas suivants :

- Lorsque vous mettez le bouton de démarrage/d'arrêt du moteur en position ON.
 - Le témoin ESC OFF s'allume pendant environ 3 secondes puis s'éteint.
- Lorsque vous désactivez le système ESC en appuyant sur le bouton ESC OFF.

Pour plus de détails, reportez-vous à la section « Contrôle électronique de stabilité (ESC) » au chapitre 6.

Témoin du système antidémarrage



Ce témoin s'allume pendant 30 secondes dans les cas suivants :

Lorsque le véhicule détecte la clé intelligente dans le véhicule avec le bouton de démarrage/d'arrêt du moteur est en position ACC ou ON.

- Si la clé intelligente est détectée, le moteur peut démarrer.
- Le témoin s'éteint après le démarrage du moteur.

Ce témoin clignote pendant quelques secondes :

lorsque la clé connectée ne se trouve pas à l'intérieur du véhicule.

- Si la clé intelligente n'est pas détectée, le moteur ne peut pas démarrer.

Ce témoin s'allume pendant 2 secondes, puis s'éteint :

Si la clé intelligente est dans le véhicule avec le bouton ENGINE START/STOP (démarrage/arrêt du moteur) sur ON, le véhicule ne peut pas détecter la clé intelligente.

Dans ce cas, nous vous conseillons de faire inspecter le véhicule par un concessionnaire agréé pour les produits de la marque Genesis.

Ce témoin clignote dans les cas suivants :

En cas de dysfonctionnement du système antidémarrage.

Dans ce cas, nous vous conseillons de faire inspecter le véhicule par un concessionnaire agréé pour les produits de la marque Genesis.

Témoin de MAINTIEN AUTOMATIQUE (si équipé)



Ce témoin s'allume dans les cas suivants :

Quand le moteur passe au mode Arrêt ralenti du système ISG (Idle Stop and Go).

Ce témoin clignote dans les cas suivants :

Quand le moteur démarre automatiquement, le témoin Arrêt auto du combiné clignote pendant 5 secondes.

Pour en savoir plus, reportez-vous à la section "Fonction d'arrêt et de redémarrage automatique (ISG)" au chapitre 6.



Informations

Lorsque le système ISG fait démarrer automatiquement le moteur du véhicule, certains témoins d'avertissement (ABS, ESC, ESC OFF, MDPS ou frein de stationnement) peuvent s'allumer pendant quelques secondes. Cela est dû à la faible tension de la batterie. Cela n'est pas révélateur d'un dysfonctionnement du système.

Témoin de clignotants



Ce témoin clignote dans les cas suivants :

Lorsque vous actionnez la manette de commande des clignotants.

Dans l'une des situations suivantes, un dysfonctionnement peut affecter le système de clignotants.

- Le témoin de clignotants s'allume mais ne clignote pas
- Le témoin de clignotants clignote rapidement
- Le témoin de clignotants ne s'allume pas du tout

Si une quelconque de ces conditions se manifeste, nous vous conseillons de faire inspecter le véhicule par un concessionnaire agréé pour les produits de la marque Genesis.

Témoin des feux de route



Ce témoin s'allume dans les cas suivants :

- Lorsque les phares sont allumés et en position de feux de route
- Lorsque le levier de clignotants est tiré en position d'appel de phares.

Lampe indicatrice des feux de croisement



Ce témoin s'allume dans les cas suivants :

Lorsque les phares sont allumés

Témoin de feux allumés



Ce témoin s'allume dans les cas suivants :

Quand les feux de position ou les phares sont allumés.

Témoin de feu antibrouillard arrière (si équipé)



Ce témoin s'allume dans les cas suivants :

Quand les feux antibrouillard arrière sont allumés.

Témoin lumineux d'assistance aux feux de route (si équipé)



Ce témoin s'allume dans les cas suivants :

Lorsque les feux de route sont allumés avec le commutateur d'éclairage en position AUTO.

- Blanc : quand l'assistant phares est prêt à fonctionner.
- Vert : quand l'assistant phares fonctionne.

Si votre véhicule détecte des véhicules roulant en sens inverse ou qui le précèdent, le système d'aide aux feux de route fait passer automatiquement les feux de route aux feux de croisement.

Pour plus de détails, reportez-vous à la section « Aide aux feux de route (HBA) » au chapitre 5.

Témoin du système d'éclairage avant intelligent (si équipé)



Ce témoin s'allume dans les cas suivants :

Lorsque les feux de route sont allumés avec le commutateur d'éclairage en position AUTO.

- Blanc : lorsque le système d'éclairage avant intelligent est prêt à fonctionner.
- Vert : lorsque le système d'éclairage avant intelligent fonctionne.

Si votre véhicule détecte des véhicules en sens inverse ou qui précèdent, le système d'éclairage avant intelligent éteint partiellement les DEL des feux de route.

Pour plus de détails, reportez-vous à la section "Système d'éclairage avant intelligent" au chapitre 5.

Témoin AUTO HOLD (maintien automatique)



Ce témoin s'allume dans les cas suivants :

- Blanc : lorsque vous activez la fonction Auto Hold en appuyant sur le contacteur AUTO HOLD.
- Vert : lorsque vous arrêtez complètement le véhicule en appuyant sur la pédale de frein avec la fonction de Auto Hold activée.
- Jaune : en cas de dysfonctionnement de la fonction Auto Hold (maintien automatique).

Dans ce cas, nous vous conseillons de faire inspecter le véhicule par un concessionnaire agréé pour les produits de la marque Genesis.

Pour plus de détails, reportez-vous à la section « Frein de stationnement électronique (EPB) » au chapitre 6.

Témoin du régulateur de vitesse (si équipé)



Ce témoin s'allume dans les cas suivants :

lorsque le régulateur automatique de vitesse est activé.

Pour en savoir plus, se reporter à « Régulateur de vitesse (CC) » au chapitre 7.

Messages sur l'écran LCD

Shift to P (Positionnez le levier sur P)

Ce message s'affiche si vous tentez d'arrêter le véhicule alors que le levier n'est pas en position P (stationnement).

Dans ce cas, le bouton de démarrage/d'arrêt du moteur se met en position ACC.

Véhicule sur N. Appuyez sur le bouton START, passez en mode P (et arrêtez le véhicule)

Ce message s'affiche si vous tentez d'arrêter le véhicule alors que le levier est en position N (Point mort).

Pour couper le véhicule :

1. Appuyez sur le bouton de démarrage/arrêt du moteur. Le bouton passe en position ON.
2. Appuyez sur le bouton P pour passer en mode P (Stationnement).
3. Appuyez à nouveau sur le bouton de démarrage/d'arrêt du moteur, puis le véhicule s'éteindra.

Low key battery (Batterie de clé faible)

Ce message s'affiche si la pile de la clé intelligente est déchargée lorsque le bouton ENGINE START/STOP (démarrage/arrêt du moteur) est passé en position OFF.

Appuyez sur START en tournant le volant (si équipé)

Ce message s'affiche si le volant ne se déverrouille pas normalement lorsque vous appuyez sur le bouton ENGINE START/STOP (démarrage/arrêt du moteur).

Vous devez appuyer sur le bouton ENGINE START/STOP (démarrage/arrêt du moteur) en tournant le volant à droite et à gauche.

Vérifiez le système de verrouillage du volant (si équipé)

Ce message s'affiche si le volant ne se verrouille pas normalement lorsque vous appuyez sur le bouton ENGINE START/STOP (démarrage/arrêt du moteur) en position OFF.

Appuyez sur pédale de frein pour démarrer

Ce message s'affiche si le bouton de démarrage/arrêt du moteur passe en position ACC à deux reprises lorsque vous appuyez dessus de façon répétée sans enfoncer la pédale de frein.

Vous pouvez démarrer le véhicule en appuyant sur la pédale de frein puis en appuyant sur le bouton de démarrage/arrêt du moteur.

Key not in vehicle (La clé n'est pas dans le véhicule)

Ce message s'affiche si la clé intelligente n'est pas dans le véhicule lorsque vous quittez le véhicule avec le bouton de démarrage/arrêt du moteur en position ON ou Start.

Coupez toujours le moteur avant de quitter le véhicule.

Key not detected (Clé non détectée)

Ce message s'affiche si la clé intelligente n'est pas détectée lorsque vous appuyez sur le bouton de démarrage/arrêt du moteur.

Press START button again (Appuyez sur le bouton START de nouveau)

Ce message s'affiche si vous n'avez pas pu démarrer le véhicule lorsque vous avez appuyé sur le bouton de démarrage/arrêt du moteur.

Dans ce cas, essayez de démarrer le moteur en appuyant à nouveau sur le bouton de démarrage/arrêt du moteur.

Si ce message s'affiche à chaque fois que vous appuyez sur le bouton de démarrage/arrêt du moteur, nous vous conseillons de faire inspecter le véhicule par un concessionnaire Genesis agréé.

Appuyez sur le bouton START de nouveau (si équipé)

Ce message s'affiche si vous appuyez sur le bouton de démarrage/d'arrêt du moteur alors que le message « Key not detected » (clé non détectée) est affiché. Dans ce cas, le témoin d'antidémarrage clignote.

Check BRAKE SWITCH fuse (Vérifiez fusible BRAKE SWITCH)

Ce message s'affiche si le fusible du contacteur de freins est débranché. Vous devez remplacer le fusible par un neuf avant de démarrer le moteur. Si ce n'est pas possible, vous pouvez démarrer le moteur en appuyant sur le bouton de démarrage/arrêt du moteur pendant 10 secondes en position ACC.

Réglez le levier sur P pour démarrer

Ce message s'affiche si vous tentez de démarrer le moteur dans une position autre que P (stationnement).

Décharge de la batterie lié aux appareils électriques extérieurs

Ce message s'affiche si la batterie 12V est déchargée par des accessoires électriques qui ne sont pas d'origine (ex. caméra de planche de bord) en stationnement. Assurez-vous que la batterie ne soit pas déchargée.

Si le message s'affiche après avoir retiré les accessoires électriques qui ne sont pas d'origine, nous vous recommandons de faire inspecter le véhicule par un concessionnaire agréé pour les produits de la marque Genesis.

Vérifiez le système de direction des roues arrière (si équipé)

Ce message d'avertissement s'affiche en cas de problème du système de direction des roues arrière ou appareils connexes. Si ce message s'affiche après le redémarrage du moteur, nous vous conseillons de faire inspecter le véhicule par un concessionnaire agréé pour les produits de la marque Genesis.

Témoin de porte, capot, hayon ouvert

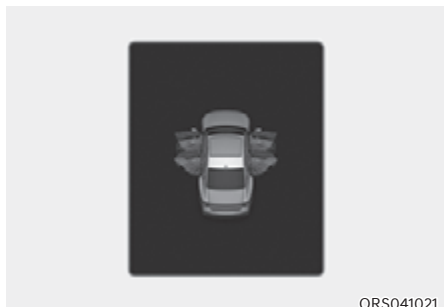

Ce message s'affiche si une porte, le capot ou le hayon est ouvert. Le témoin indique la porte qui est ouverte sur l'écran.



ATTENTION

Avant de prendre la route, vérifiez que les portes, le capot et le coffre sont complètement fermés.

Témoin de toit ouvrant ouvert (si équipé)

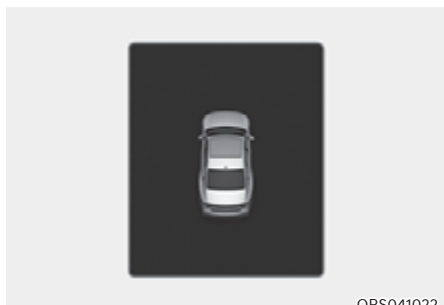

Ce message s'affiche si vous coupez le moteur alors que le toit ouvrant est ouvert.

Fermez correctement le toit ouvrant avant de quitter votre véhicule.

Pression faible

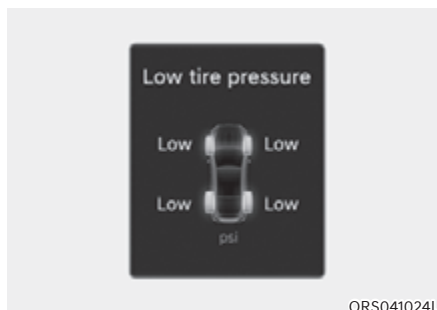

Ce message d'avertissement s'affiche si la pression des pneus est basse. Le pneu correspondant sur le véhicule s'allume.

Pour plus d'informations, se reporter à la section « Système de contrôle de la pression des pneus (TPMS) » au chapitre 8.

Éclairages

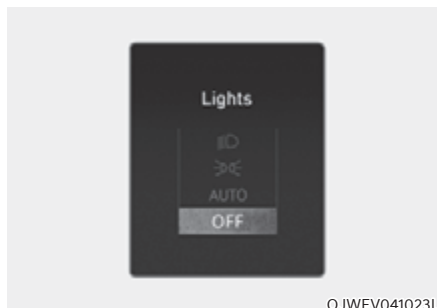

Ce témoin indique le feu extérieur qui est sélectionné à l'aide de la commande d'éclairage.

Vous pouvez activer ou désactiver la fonction Configuration de lumière/ d'essuie-glace depuis le menu Réglages du système d'infodivertissement.

Sélectionnez :

- Réglages → Véhicule → Tableau de bord → Sélection contenu → Affiche le mode des lumières/essuie-glace

Pour en savoir plus, lisez le code QR dans le manuel élémentaire fourni séparément.

Essuie-glace



OJX1049008L

Ce témoin indique la vitesse des essuie-glaces qui est sélectionnée à l'aide de la commande d'essuie-glace.

Vous pouvez activer ou désactiver la fonction Configuration de lumière/ d'essuie-glace depuis le menu Réglages du système d'infodivertissement. Sélectionnez :

- Réglages → Véhicule → Tableau de bord → Sélection contenu → Affiche le mode des lumières/essuie-glace

Pour en savoir plus, lisez le code QR dans le manuel élémentaire fourni séparément.

Niveau bas de lave-glace

Ce message s'affiche si le réservoir de liquide lave-glace est presque vide.

Faire remplir le réservoir de liquide lave-glace.

Niveau du carburant faible

Ce message s'affiche si le réservoir de carburant est presque vide.

Lorsque ce message s'affiche, le témoin de niveau bas de carburant s'allume sur le combiné d'instruments.

Il est conseillé de rechercher la station essence la plus proche et de refaire le plein dès que possible.

Niveau d'huile moteur bas (si équipé)

Ce message s'affiche quand il faut vérifier le niveau d'huile.

Si ce message s'affiche, vérifiez le niveau d'huile le plus tôt possible et ajoutez de l'huile le cas échéant.

Versez doucement l'huile recommandée petit à petit dans un entonnoir

Utilisez uniquement l'huile moteur prescrite. (Reportez-vous à "Lubrifiants recommandés et capacités" au Chapitre 2.)

Ne versez pas trop d'huile moteur. Assurez-vous que le niveau d'huile ne dépasse pas le repère F (plein) sur la jauge.

i Informations

Si vous faites l'appoint d'huile moteur, le message d'avertissement disparaîtra.

Si le message d'avertissement réapparaît après avoir conduit environ 50 à 100 km (31 à 62 miles), nous vous conseillons de faire inspecter le véhicule par un concessionnaire agréé pour les produits de la marque Genesis le plus tôt possible.

Le moteur a surchauffé / Le moteur a surchauffé

Ce message est affiché lorsque la température du liquide de refroidissement dépasse 120°C (248°F). Cela signifie que le moteur surchauffe et peut être endommagé.

En cas de surchauffe du véhicule, reportez-vous à la section " Surchauffe " du chapitre 8.

Check exhaust system (Vérifiez le système d'échappement) (si équipé)

Ce message s'affiche en cas de problème sur le système GPF. À ce moment, le témoin GPF clignote également. Dans ce cas, nous vous conseillons de faire inspecter le GPF système par un concessionnaire Genesis agréé.

GPF : filtre à particules essence

Check haptic steering wheel system (Vérifiez le système du volant haptique) (si équipé)

Ce message s'affiche en cas de problème dans le système du volant haptique. Nous vous conseillons de faire inspecter le véhicule par un concessionnaire agréé pour les produits de la marque Genesis.

Check headlight (Vérifiez le phare) (si équipé)

Ce message s'affiche si les phares ne fonctionnent pas correctement. Il peut être nécessaire de remplacer une ampoule.

Veillez à remplacer l'ampoule grillée par une neuve du même ampérage.

Check turn signal (Vérifiez le clignotant) (si équipé)

Ce message s'affiche si les feux clignotants ne fonctionnent pas correctement. Il peut être nécessaire de remplacer une ampoule.

Veillez à remplacer l'ampoule grillée par une neuve du même ampérage.

Check headlamp LED (Vérifiez lampe LED des phares) (si équipé)



Ce message s'affiche en cas de problème de phare à LED. Nous vous conseillons de faire inspecter le véhicule par un concessionnaire agréé pour les produits de la marque Genesis.

AFFICHAGE LCD

Commande de l'écran LCD



Vous pouvez changer les modes de l'écran LCD à l'aide des commutateurs de commande.

Commutateur	Fonctionnement	Fonction
(A) 	Appuyez	sur le bouton MODE pour changer le mode de jauge
(B) 	Appuyez	sur le commutateur UP, DOWN pour changer les modes d'affichage
(C) 	Appuyez	sur le commutateur SELECT/RESET pour choisir le mode contextuel sur le commutateur SELECT/RESET pour entrer ou sortir du mode de navigation du widget
	Maintenez enfoncé	sur le commutateur SELECT/RESET pour choisir un certain mode contextuel sur le commutateur SELECT/RESET pour masquer ou afficher le mode du widget
	Appuyez 2 fois	sur le commutateur SELECT/RESET pour réinitialiser le mode d'affichage normal sélectionné.
	Appuyez en haut, en bas, à gauche, à droite	En mode widget, le commutateur sert à naviguer parmi les widgets. Lorsque vous n'êtes pas en mode widget, le commutateur sert à passer à la chanson suivante ou précédente.

Modes d'affichage

Modes d'affichage	Explication
Affichage Assistance à la conduite	La vue d'assistance à la conduite affiche l'état des systèmes d'assistance à la conduite du véhicule
Affichage du plan	Affiche le plan et les informations de navigation
Affichage RA	Affiche la navigation RA et les informations relatives à la navigation.
Affichage normal	Affiche l'ordinateur de bord ou le widget au centre sans informations en arrière-plan

Les informations fournies peuvent différer selon les fonctions applicables à votre véhicule.

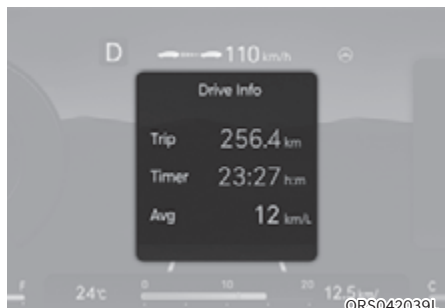

Les modes d'assistance à la conduite, de carte, d'affichage en RA et normal sont affichés sur le combiné d'instruments. L'affichage normal est également montré dans le mode widget.

Affichage Assistance à la conduite

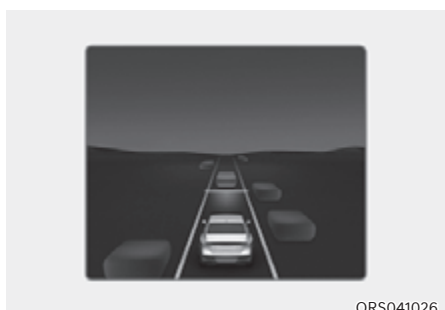

L'état du Régulateur vitesse intelligent, de l'Assistance de suivi de voie, de l'Assistance à la conduite sur autoroute, etc. s'affiche lorsque la vue d'assistance à la conduite est sélectionnée.

Pour en savoir plus, reportez-vous aux sections reprenant les informations sur chaque système au chapitre 7.

Affichage normal

En affichage normal, l'utilisation de  (souris optique) permet de faire défiler les éléments dans l'ordre suivant.

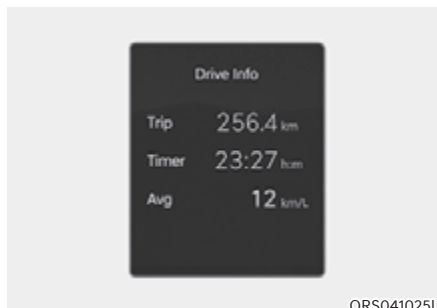

Informations sur la conduite

Cet écran indique la distance du trajet, la consommation moyenne de carburant et la durée totale du trajet. Les informations sont calculées pour chaque cycle de démarrage. Pour réinitialiser manuellement les informations, appuyez sur le bouton  trois fois sur le volant lorsque les Informations sur la conduite sont affichées. La distance du trajet, la consommation moyenne de carburant et la durée totale du trajet se réinitialisent en même temps.

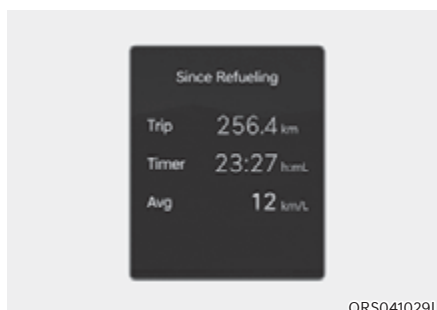

Depuis le plein

La distance du trajet, la durée de conduite totale et l'économie de carburant moyenne après que le véhicule ait été rechargé sont affichés. Pour une réinitialisation manuelle, appuyez trois fois sur le bouton  du volant quand « Depuis le plein » est affiché.

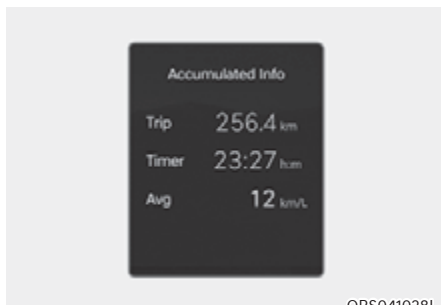

ORS041028L

Informations cumulées

Cet affichage indique la distance cumulée du trajet, la durée totale du trajet et la consommation moyenne d'énergie. Les informations sont cumulées à partir de la dernière réinitialisation. Pour réinitialiser manuellement les informations, appuyez sur le bouton  trois fois sur le volant lorsque Infos accumulées est affiché. La distance du trajet, la consommation moyenne de carburant et la durée totale du trajet se réinitialisent en même temps.

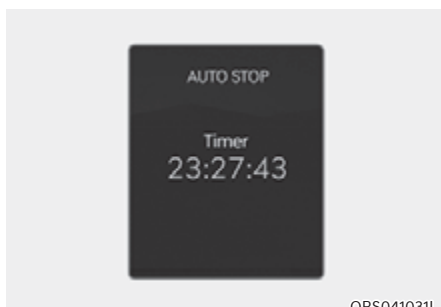

ORS041031L

Arrêt auto (si équipé)

ARRÊT AUTO affiche la durée écoulée d'arrêt du moteur imputable au système de ralenti Idle Stop & Go.

Pour réinitialiser manuellement les informations, appuyez sur le bouton  trois fois sur le volant lorsque « AUTO STOP » est affiché.

Pour en savoir plus, reportez-vous à la section « Idle Stop and Go (ISG) » au chapitre 6.



ORS041032L

Pression des pneus

La pression de chaque pneu est affichée. Pour plus d'informations, se reporter à la section « Système de contrôle de la pression des pneus (TPMS) » au chapitre 8.

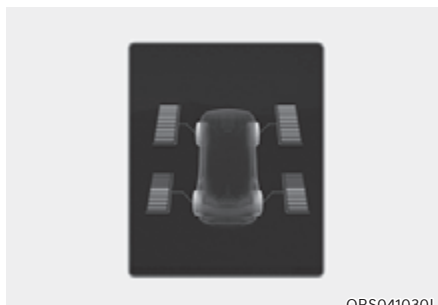

ORS041030L

Répartition de la force de conduite (si équipé) L'état de répartition de la force motrice des roues avant et arrière est affiché lorsque le mode Auto AWD est activé.

Pour plus de détails, se reporter à la section « Quatre roues motrices (AWD) » au chapitre 6.

ÉCRAN TACTILE D'ACCOUDOIR

L'écran tactile d'accoudoir des sièges arrière permet aux occupants d'accéder à plusieurs fonctions du véhicule. Appuyez deux fois rapidement sur l'écran pour démarrer.

i Informations

Les fonctions disponibles depuis l'écran tactile d'accoudoir peuvent varier selon les spécifications du véhicule.

Fonctionnement de l'écran tactile

Appuyez sur le bouton dans la partie supérieure gauche ou droite de l'écran pour : afficher l'écran d'accueil, verrouiller ou éteindre l'écran.

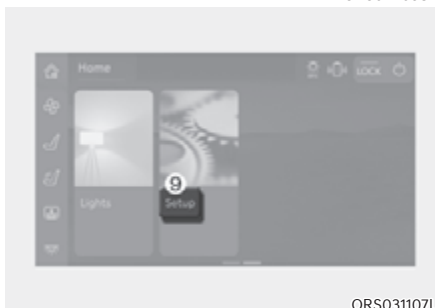
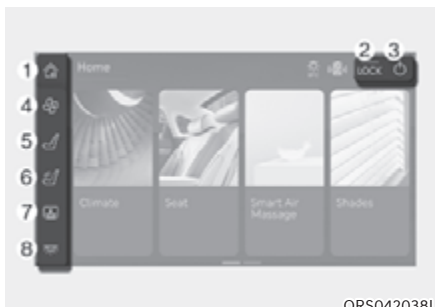

1. **Accueil** : retourne à l'écran d'accueil.
2. **VERROUILLER** : verrouille l'écran tactile d'accoudoir arrière et le contrôleur du système d'infodivertissement pour en désactiver le fonctionnement. Appuyez sur LOCK de nouveau pour déverrouiller. Seul le bouton MARCHE/ARRÊT peut être actionné pendant le verrouillage.

3. **MARCHE/ARRÊT** : éteint l'écran tactile. L'écran tactile s'éteint automatiquement si aucun mouvement n'est détecté sur l'écran pendant 2 minutes. Vous pouvez modifier les paramètres depuis le menu d'affichage.

Utiliser les fonctions de l'écran tactile

Pour utiliser les fonctions de confort, appuyez sur les menus depuis l'écran d'accueil ou sur le menu de gauche de l'écran tactile.

4. **Climatisation** : le chauffage et la ventilation peuvent être actionnés depuis les sièges arrière. Pour plus de détails, reportez-vous à la section « Système de climatisation automatique » au chapitre 5 ou à la section « Sièges chauffants », « Sièges ventilés » du chapitre 3.
5. **Siège** : ajuste les positions de siège et permet le fonctionnement des fonctions de confort dont sont équipés les sièges arrière. Pour plus de détails, reportez-vous à la section « Sièges arrière » au chapitre 3.
6. **Massage intelligent à air** (si équipé) : enclenche les fonctions de massage du corps et des pieds. Pour plus de détails, reportez-vous à la section « Sièges arrière » au chapitre 3.
7. **Ombres** : enclenche les pare-soleil électriques des sièges arrière. Pour plus de détails, reportez-vous à la section « Toit ouvrant panoramique », « Pare-soleil de vitre latérale arrière » et « Pare-soleil de lunette arrière » au chapitre 5.
8. **Éclairages** : allume ou éteint l'éclairage intérieur. Ajuste la température de couleur et la luminosité de l'éclairage. Pour plus de détails, reportez-vous à la section « Éclairage intérieur » au chapitre 5
9. **Paramètres** : accédez à d'autres fonctions ou changez les paramètres de l'écran tactile. Pour plus d'informations, reportez-vous à la section « Configurer l'écran tactile » de ce chapitre.

Configurer l'écran tactile

Appuyez sur Configuration depuis le menu principal de l'écran tactile.

Il est possible d'accéder aux paramètres d'autres fonctions sur le côté gauche du menu Configuration .

- **Parfum** (si équipé) : sélectionnez la senteur et l'intensité du parfum du diffuseur intégré. Pour plus de détails, reportez-vous à la section « Diffuseur intégré » au chapitre 5
- **Siège** (si équipé) : sélectionnez différents modes de siège destiné au passager du siège arrière droit. Pour plus de détails, reportez-vous à la section « Sièges » au chapitre 3.
- **Charge sans fil (charge sans fil arrière)** (si équipé) : sélectionnez si allumer ou éteindre le système de chargement sans fil pour les passagers des sièges arrière. Pour plus de détails, se reporter à la section « Système de charge sans fil de smartphone » au chapitre 5.
- **Affichage** : sélectionnez le réglage d'inactivité de l'affichage et le réglage d'affichage de l'écran lors de l'utilisation des boutons de massage sur la porte arrière.
 - Inactivité d'affichage (inactivité de l'écran) : 15 s, 30 s, 1 min, 2 min (par défaut), 5 min, 10 min
 - Statut/notification de massage (si équipé) : écran de massage (par défaut), contextuel, désactivé

- **Thèmes de couleur (thèmes graphiques)** : sélectionnez le thème de l'affichage de l'écran.
 - Utilisez le thème d'affichage du système avant (utilisez le thème d'affichage du système audio) (par défaut)
 - Heure programmée (heure définie par l'utilisateur) : Sélectionnez entre le thème blanc et noir, ou configurez l'écran pour qu'il change automatiquement au thème blanc en journée et au thème noir pendant la nuit.
- **Luminosité** : sélectionnez le thème de l'écran.
 - Réglage automatique de la luminosité (Ajuste automatiquement la luminosité) : la luminosité de l'écran est automatiquement réglée en fonction de la luminosité extérieure.
 - Réglage manuel : réglez manuellement la luminosité au niveau souhaité. La luminosité est maintenue au niveau ajusté.
 - Réinitialiser : revient aux paramètres par défaut.
- **Filtre lumière bleue** : sélectionnez si allumer ou éteindre le filtre de lumière bleue, et définissez la couleur lorsque le filtre de lumière bleue est activé.
 - Filtre de lumière bleue/Réglage de couleur : sélectionnez ou désélectionnez si utiliser ou non le filtre de lumière bleue, et ajustez la couleur d'affichage quand le filtre de lumière bleue est activé.
 - Automatique (Auto) : le filtre de lumière bleue ajusté est automatiquement allumé quand les environs sont sombres.
 - Heure programmée (heure définie par l'utilisateur) : le filtre de lumière bleue ajusté s'allume à l'heure définie.

PARAMÈTRES DU VÉHICULE (SYSTÈME D'INFODIVERTISSEMENT)



ORS041020L

Les réglages du véhicule dans le système d'infodivertissement offrent à l'utilisateur une multitude d'options, notamment des fonctions pour le verrouillage/déverrouillage de portes, des fonctions de confort, des réglages d'assistance à la conduite, etc.

Menu Réglages du véhicule

- Assistance au conducteur
- Mode Drive
- Conception sonore active
- Affichage tête haute
- Combiné
- Climatisation
- Siège
- Éclairages
- Porte
- Confort

Les informations fournies peuvent différer selon les fonctions applicables à votre véhicule.



AVERTISSEMENT

Évitez de modifier les réglages du véhicule pendant la conduite. Cela pourrait provoquer une distraction et un accident.

Configuration du véhicule



ORS041019

1. Appuyez sur le bouton SETUP du tableau principal.

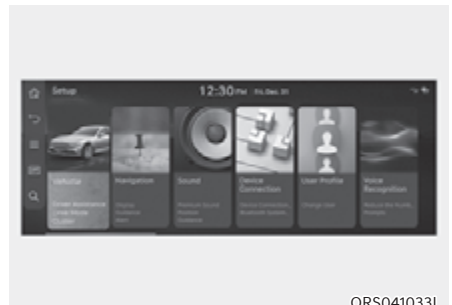

ORS041033L

2. Sélectionnez « Véhicule » pour modifier les paramètres du véhicule.



ORS041034L

Pour en savoir plus, lisez le code QR dans le manuel élémentaire fourni séparément.

5. Caractéristiques de confort

Accès à votre véhicule.....	5-6
Utilisation de la clé connectée.....	5-6
Précautions à prendre pour la clé intelligente.....	5-10
Remplacement de la batterie.....	5-12
Système antidémarrage.....	5-13
Système d'authentification d'empreintes digitales.....	5-14
Paramètres d'authentification connectée d'empreintes digitales.....	5-14
Fonctionnement du système d'authentification d'empreintes digitales.....	5-15
Limites du système.....	5-16
Lors de l'achat d'un véhicule d'occasion.....	5-16
Serrures de portes.....	5-17
Actionnement des serrures de portes depuis l'extérieur du véhicule.....	5-17
Loquet de porte électrique.....	5-22
Actionnement des serrures de portes depuis l'intérieur du véhicule.....	5-23
Fermeture facile de porte.....	5-26
Fonctions de verrouillage et de déverrouillage automatique des portes.....	5-29
Verrouillage électronique de sécurité pour enfant.....	5-29
Système d'alarme antivol.....	5-31
Alerte avancée d'occupant arrière (ROA).....	5-32
Paramétrage du système.....	5-32
Fonctionnement du système.....	5-32
Précautions système.....	5-32
Déclaration de conformité.....	5-33
Système de mémoire intégrée.....	5-34
Mémorisation des positions.....	5-35
Rappel des positions mémorisées.....	5-35
Accès facile au siège.....	5-36
Réinitialisation du système.....	5-37
Volant.....	5-38
Module MDPS (direction assistée entraînée par moteur).....	5-38
Volant inclinable/télescopique.....	5-39
Avertisseur sonore.....	5-40
Volant chauffant.....	5-40
Capteur de prise du volant.....	5-42
Avertissement tactile/avertissement par vibration du volant.....	5-42
Direction des roues arrière (RWS).....	5-42

Rétroviseurs.....	5-44
Rétroviseur intérieur	5-44
Rétroviseurs extérieurs	5-45
Aide au stationnement en marche arrière.....	5-47
Vitres.....	5-49
Vitres électriques	5-50
Fonction d'ouverture/fermeture des vitres à distance (télécommande de vitres)	5-52
Toit ouvrant panoramique.....	5-54
Pare-soleil électrique.....	5-54
Ouverture/fermeture par inclinaison.....	5-56
Ouverture/fermeture par glissement.....	5-56
Inversion automatique du déplacement	5-57
Réinitialisation du toit ouvrant	5-58
Pare-soleil électrique de siège arrière	5-59
Avertissement d'ouverture du toit ouvrant	5-60
Capot	5-61
Ouverture du capot	5-61
Fermeture du capot	5-61
Coffre électrique.....	5-62
Conditions de fonctionnement du coffre électrique.....	5-62
Fonctionnement du coffre électrique.....	5-63
Réglages du coffre électrique	5-66
Bouton de commande couvercle de coffre	5-66
Réinitialisation du coffre électrique.....	5-67
Déverrouillage d'urgence du coffre électrique.....	5-67
Coffre intelligent	5-69
Comment utiliser le coffre intelligent.....	5-69
Zone de détection	5-71
Trappe à carburant.....	5-72
Ouverture de la trappe à carburant	5-72
Fermeture de la trappe de carburant.....	5-72
Affichage tête haute (HUD).....	5-75
Réglages de l'affichage tête haute	5-75
Informations sur l'affichage tête haute	5-75
Précautions d'utilisation de l'affichage tête haute	5-76

5. Caractéristiques de confort

Mise à jour du logiciel OTA.....	5-77
Téléchargement du logiciel.....	5-77
Autorisation de la mise à jour logicielle.....	5-77
Préparation de la mise à jour logicielle.....	5-77
Mise à jour du logiciel.....	5-78
Éclairage extérieur.....	5-80
Commande d'éclairage.....	5-80
Fonctionnement des feux de route.....	5-82
Feux antibrouillard arrière.....	5-83
Fonction de temporisation des phares.....	5-84
Dispositif de réglage du niveau des phares.....	5-84
Fonction d'élimination de l'humidité des phares.....	5-84
Lampe de guidage arrière.....	5-84
Éclairage intérieur.....	5-85
Extinction AUTOMATIQUE de l'éclairage intérieur.....	5-85
Éclairage avant.....	5-85
Éclairage arrière.....	5-86
Température de couleur d'éclairage intérieur.....	5-87
Luminosité d'éclairage intérieur.....	5-88
Éclairage du miroir de courtoisie.....	5-88
Lampe de miroir arrière.....	5-88
Éclairage de boîte à gants.....	5-89
Éclairage d'ambiance/Éclairage de pied/Éclairage d'accueil de porte.....	5-89
Éclairage de coffre.....	5-89
Éclairage du bas de la porte.....	5-89
Système d'accueil.....	5-90
Système d'éclairage avant intelligent.....	5-92
Paramétrage du système.....	5-92
Fonctionnement du système.....	5-92
Dysfonctionnement et limitations du système.....	5-93
Assistant de feux de route (HBA).....	5-95
Paramètres de l'assistance feux de route.....	5-95
Fonctionnement de l'assistance des phares.....	5-96
Dysfonctionnement et limites de l'assistant phares.....	5-97
Essuie-glace et lave-glace.....	5-99
Essuie-glaces avant.....	5-99
Lave-glaces.....	5-100

Système de climatisation automatique.....	5-102
Mode de commande automatique de température.....	5-106
Mode de commande manuelle de température.....	5-107
Entretien du système.....	5-119
Dégivrage et désembuage du pare-brise	5-122
Pour désembuer le pare-brise.....	5-122
Pour dégivrer l'intérieur du pare-brise	5-123
Logique de désembuage.....	5-123
Dégivreur de lunette arrière	5-124
Fonctionnalités supplémentaires de la commande de climatisation	5-125
Système de désembuage automatique.....	5-125
Déshumidification automatique	5-126
Recyclage d'air lorsque le liquide de lave-glace est utilisé.....	5-127
Recirculation d'air intérieur de toit ouvrant	5-127
Commandes automatiques associées aux réglages de la climatisation (pour le siège du conducteur).....	5-127
Mode Recirculation Plus.....	5-128
Mode Recirculation de l'air.....	5-128
Compartiment de rangement	5-130
Rangement de la console centrale	5-130
Rangement de la console arrière	5-130
Système stérilisateur UV-C.....	5-131
Boîtier de stockage de l'accoudoir	5-133
Boîte à gants.....	5-133
Porte-lunettes.....	5-134
Caractéristiques intérieures.....	5-135
Porte-gobelet	5-135
Cendrier	5-136
Pare-soleil.....	5-137
Rétroviseur.....	5-137
Prise électrique.....	5-138
Chargeur USB	5-139
Prise casque.....	5-140
Système de charge pour smartphone sans fil.....	5-140
Horloge	5-142
Porte-manteaux	5-142
Ancrage(s) de tapis de sol.....	5-143
Pare-soleil de vitre latérale arrière	5-144
Pare-soleil de lunette arrière	5-146
Support du filet à bagages	5-147

5. Caractéristiques de confort

Système d'infodivertissement	5-148
Port USB-C.....	5-148
Antenne.....	5-148
Système d'infodivertissement	5-150
Reconnaissance vocale	5-151
Technologie Bluetooth® sans fil	5-151
Système sonore BANG & OLUFSEN	5-151
Caméra intégrée	5-152
Réglages du système	5-152
Fonctionnement du système.....	5-152
Écran de caméra intégrée	5-154

ACCÈS À VOTRE VÉHICULE

Utilisation de la clé connectée



Votre véhicule de marque Genesis utilise une clé intelligente qui vous permet de verrouiller ou de déverrouiller les portes du conducteur et des passagers ou le coffre arrière.

1. Verrouillage des portes
2. Déverrouillage des portes
3. Ouverture/fermeture du coffre
4. Démarrage à distance
5. Aide au stationnement intelligent à distance (marche avant/arrière)

Verrouillage de votre véhicule



Pour verrouiller votre véhicule à l'aide du capteur tactile de la poignée de porte ou la clé connectée :

1. Vérifiez que toutes les portes, le capot et le coffre sont bien fermés.
2. Assurez-vous d'avoir la clé connectée en votre possession.
3. Appuyez sur le capteur de verrouillage/déverrouillage des portes sur la poignée de porte (la partie gravée) ou appuyez sur le bouton de verrouillage de porte (1) de la clé intelligente. Les feux de détresse clignotent.
 - Assurez-vous que les portes sont verrouillées. Quand les portes se verrouillent, la poignée s'aligne avec la carrosserie.

i Informations

- Le rétroviseur extérieur se replie si « Activer au déverrouillage de porte » est sélectionné dans le menu Paramètres de l'écran du système d'info-divertissement. Sélectionnez :
 - Configuration → Véhicule → Confort → Rétroviseurs/éclairage d'accueil → Au déverr. des portes
- Le capteur tactile de la poignée de porte ne fonctionne que lorsque la clé connectée se trouve à 0,7 ~ 1 m (28~40 pouce) de la poignée de porte extérieure.
- Notez que vous ne pouvez pas verrouiller votre véhicule avec le capteur tactile de la poignée de porte dans les situations suivantes :
 - La clé intelligente est à l'intérieur du véhicule.
 - Le bouton de démarrage/arrêt du moteur est en position ACC ou ON.
 - Une des portes est ouverte, à l'exception du coffre.



AVERTISSEMENT

Ne laissez pas la clé connectée dans votre véhicule avec des enfants sans surveillance. Des enfants sans surveillance pourraient appuyer sur le bouton de démarrage/d'arrêt du moteur et actionner les vitres électriques, verrouiller les portes ou d'autres commandes, ou encore mettre le véhicule en mouvement, ce qui pourrait entraîner des blessures graves, voire mortelles.

Déverrouillage de votre véhicule



Pour déverrouiller votre véhicule à l'aide du capteur tactile de la poignée de porte ou la clé connectée :

1. Assurez-vous d'avoir la clé connectée en votre possession.
2. Touchez le capteur tactile sur la poignée de porte (la partie gravée) ou appuyez sur le bouton de déverrouillage de porte (2) de la clé intelligente.
3. Quand toutes les portes se déverrouillent, les poignées de porte sortent et les feux de détresse clignotent deux fois.



Informations

- Le rétroviseur extérieur se déplie si « Au déverr. des portes » est sélectionné dans le menu Paramètres de l'écran du système d'infodivertissement. Sélectionnez :
 - Configuration → Véhicule → Confort → Rétroviseurs/éclairage d'accueil → Au déverr. des portes
- Le capteur tactile de la poignée de porte ne fonctionne que lorsque la clé connectée se trouve à 0,7 ~ 1 m (28~40 pouce) de la poignée de porte extérieure.
- Après le déverrouillage, les portes se reverrouillent automatiquement après 30 secondes sauf si une porte est ouverte.

Configuration de la fonction de prévention de verrouillage/déverrouillage des portes

Les portes peuvent se verrouiller ou se déverrouiller si le capteur tactile de la poignée de porte extérieure est reconnu pendant le lavage de votre véhicule ou en raison de fortes pluies.

Pour empêcher le verrouillage ou le déverrouillage involontaire de la porte :

Appuyez sur le bouton de verrouillage de la clé connectée et appuyez immédiatement sur le bouton de déverrouillage et le bouton de verrouillage pendant plus de 4 secondes. Les feux de détresse clignoteront quatre fois. À ce moment, les portes ne se verrouillent ni ne se déverrouillent même si le capteur tactile est touché sur la poignée extérieure de la porte.

Pour désactiver la fonction, appuyez sur le bouton de verrouillage ou de déverrouillage de la porte de la clé connectée.

i Informations

- Lorsque vous lavez votre véhicule ou qu'il pleut, le capteur tactile peut devenir insensible afin de réduire tout fonctionnement involontaire. Il ne s'agit pas d'une dysfonctionnement.
- Les portes peuvent ne pas se verrouiller ou se déverrouiller dans les situations suivantes :
 - Si le capteur tactile est touché avec des gants
 - Si vous approchez brusquement de la porte et appuyez sur le capteur

Ouverture du coffre



Pour ouvrir le coffre :

1. Assurez-vous d'avoir la clé connectée en votre possession.
2. Appuyez sur le bouton d'ouverture du coffre du véhicule ou maintenez enfoncé le bouton d'ouverture/fermeture du coffre (3) de la clé intelligente pendant plus d'une seconde. Les feux de détresse clignotent deux fois et le coffre s'ouvre.

Pour fermer le coffre :

1. Assurez-vous d'avoir la clé connectée en votre possession.
2. Quand le coffre est ouvert, appuyez sur le bouton de fermeture du coffre sur le véhicule ou maintenez enfoncé le bouton d'ouverture/fermeture du coffre (3) de la clé intelligente pendant plus d'une seconde. Le coffre se fermera.

i Informations

- Le bouton d'ouverture du coffre ne fonctionnera que lorsque la clé intelligente est à moins de 0,7 m (28 pouces) du coffre.
- Pour plus de détails sur l'ouverture ou la fermeture du coffre, reportez-vous à la section « Coffre électrique » dans ce chapitre.

Démarrage à distance du véhicule (si équipé)

Vous pouvez démarrer le véhicule à l'aide du bouton de démarrage à distance (4) de la clé intelligente.

Pour démarrer le véhicule à distance :

1. Appuyez sur le bouton de verrouillage de la porte de la clé connectée à moins de 10 m (32 pieds) du véhicule.
2. Appuyez sur le bouton de démarrage à distance (4) pendant plus de 2 secondes dans les 4 secondes après avoir appuyé sur le bouton de verrouillage de la porte.
Le moteur démarre
3. Pour désactiver la fonction de démarrage à distance, appuyez une fois sur le bouton de démarrage à distance (4).

***i* Informations**

- **Pour que la fonction de démarrage à distance soit opérationnelle, le véhicule doit être en mode P (Stationnement).**
- **Le moteur se coupe si vous entrez dans le véhicule sans la clé intelligente enregistrée.**
- **Le moteur se coupe si vous ne montez pas dans le véhicule dans les 10 minutes qui suivent le démarrage à distance.**
- **Le bouton de démarrage à distance (4) peut ne pas fonctionner si la clé connectée n'est pas à moins de 10 m (32 pieds).**
- **Le véhicule ne démarre pas à distance si le capot moteur ou le coffre est ouvert.**
- **Ne laissez pas tourner le moteur au ralenti pendant une longue période.**

Déplacement à distance du véhicule vers l'avant ou vers l'arrière (si équipé)

Avec la clé intelligente, le conducteur peut déplacer le véhicule vers l'avant ou vers l'arrière à l'aide des boutons Avant/ Arrière (5) de la clé intelligente.

Pour plus d'informations, reportez-vous à la section « Système d'assistance au stationnement à distance (RSPA) » au chapitre 7.

Démarrage

Vous pouvez démarrer le moteur sans insérer la clé dans le contact.

Pour plus d'informations, reportez-vous à la section « Bouton de démarrage/d'arrêt du moteur » au chapitre 6.

Utilisation de la clé mécanique

Si la clé intelligente ne fonctionne pas normalement, vous pouvez verrouiller ou déverrouiller la porte du conducteur à l'aide de la clé mécanique.



OJWEV051097

1. Appuyez sur le texte Genesis de la clé mécanique pour retirer le boîtier.



OJWEV051098

2. Retirez la clé mécanique du boîtier.
3. Après utilisation, réinstallez la clé mécanique dans l'ordre inverse du retrait.

Perte d'une clé connectée

Deux clés intelligentes au maximum peuvent être enregistrés sur un seul véhicule. Si vous perdez votre clé intelligente, il est recommandé d'apporter immédiatement le véhicule et les clés restantes chez votre revendeur agréé Genesis ou de remorquer le véhicule, si nécessaire.

Précautions à prendre pour la clé intelligente

- Évitez de laisser une clé intelligente au même endroit que des accessoires dans une poche de pantalon ou de veste. Le bouton de la clé intelligente pourrait être enclenché par l'accessoire.
- La clé intelligente ne fonctionne pas dans les situations suivantes :
 - La clé intelligente est située à proximité d'un émetteur radio, tel qu'un poste radio ou un aéroport, susceptible d'interférer avec son fonctionnement.
 - La clé intelligente se trouve à proximité d'un système radio bidirectionnel mobile ou d'un téléphone portable.
 - La clé intelligente d'un autre véhicule est activée à proximité de votre véhicule.
 - En connectant un dispositif externe à la prise de courant et en plaçant la clé intelligente près du dispositif externe.
- Si vos vitres sont teintées, notamment avec une teinture métallisée, des interférences de fréquence peuvent se produire et réduire la portée de fonctionnement de la clé intelligente.

Si la clé intelligente ne fonctionne pas correctement, ouvrez et fermez la porte à l'aide de la clé mécanique. Pour démarrer le moteur, appuyez directement sur le bouton de démarrage/arrêt du moteur avec la clé intelligente. Si vous rencontrez un problème avec la clé connectée, il est recommandé de contacter un revendeur agréé de produits de marque Genesis.

Si la clé connectée est à proximité immédiate de votre téléphone portable, le signal peut être bloqué par les signaux de fonctionnement normal de votre téléphone portable. Ceci est particulièrement le cas lorsque le téléphone est actif, comme en passant et en recevant des appels, en envoyant des messages texte et/ou en envoyant/recevant des courriels. Dans la mesure du possible, évitez de garder la clé intelligente et votre téléphone portable au même endroit, par exemple dans une poche de pantalon ou de veste, pour éviter toute interférence entre les deux appareils.

Informations

Si la clé connectée n'est pas déplacée pendant un certain temps, la fonction de détection pour le fonctionnement de la clé connectée s'arrêtera. Soulevez la clé connectée pour réactiver la détection.

REMARQUE

Pour éviter d'endommager la clé connectée :

- **Conservez la clé connectée dans un endroit sec et frais, pour éviter tout dégât ou dysfonctionnement. L'exposition à l'humidité ou à des températures élevées peut provoquer un dysfonctionnement du circuit interne de la clé connectée, qui ne serait pas couvert par la garantie.**
- **Évitez de faire tomber ou de jeter la clé intelligente.**
- **Protégez-la des températures extrêmes.**

REMARQUE

- **Tenez la clé connectée éloignée des matériaux électromagnétiques qui bloquent les ondes électromagnétiques à la surface de la clé.**
- **Lorsque vous quittez le véhicule, ayez toujours la clé connectée avec vous. Si la clé connectée est laissée à proximité du véhicule, la batterie du véhicule peut se décharger.**

Remplacement de la batterie

Si la clé intelligente ne fonctionne pas correctement, essayez de remplacer la pile.

Type de pile : CR2032

Pour remplacer la pile :



ORS051008L

1. Appuyez sur le bouton (A) pour retirer la pièce fixée au porte-clés.
2. Introduisez un tournevis plat dans la rainure intérieure afin de retirer le couvercle de la batterie.



OJWEV051237

3. Retirez le couvercle de la batterie à l'aide d'un tournevis cruciforme.
4. Retirez la pile usagée et insérez la neuve. Vérifiez que la position de la pile est correcte.
5. Remettez le couvercle de la pile en place et celui de la clé connectée dans le sens inverse de la dépose.

Si vous pensez que votre clé intelligente a pu être endommagée, ou si vous avez l'impression qu'elle ne fonctionne pas correctement, nous vous recommandons de contacter un revendeur agréé de produits de marque Genesis.



AVERTISSEMENT

CE PRODUIT CONTIENT UNE PILE BOUTON.

En cas d'ingestion, une pile bouton au lithium peut provoquer des blessures graves ou mortelles dans les 2 heures. Gardez ces piles hors de portée des enfants.

Si vous pensez que des piles ont été avalées ou placées à l'intérieur de n'importe quelle partie du corps, consultez immédiatement un médecin.



Informations



Une pile mise au rebut de façon inappropriée peut être dangereuse pour l'environnement et la santé humaine. Jetez la batterie conformément à la législation ou à la réglementation locale.

Système antidémarrage

Le système antidémarrage protège votre véhicule contre le vol. Si une clé (ou tout autre dispositif) incorrectement codée est utilisée, le système d'alimentation en carburant du moteur est désactivé.

Lorsque le bouton de démarrage/arrêt du moteur est enfoncé en position ON, l'indicateur du système d'immobilisation doit s'allumer brièvement, puis s'éteindre. Si le témoin commence à clignoter, le système ne reconnaît pas le codage de la clé.

Appuyez sur le bouton de démarrage/arrêt du moteur en position OFF, puis appuyez à nouveau sur le bouton de démarrage/arrêt du moteur en position ON.

Dans certaines circonstances, le véhicule peut ne pas reconnaître votre clé connectée si un autre dispositif de clé connectée se trouve à proximité ou si un objet métallique tel qu'un porte-clés cause une interférence avec la clé connectée.

Dans ce cas, votre véhicule risque de ne pas démarrer. Retirez tous les objets métalliques ou les clés supplémentaires à proximité de la clé connectée avant d'essayer de redémarrer le véhicule.

Si le système ne reconnaît régulièrement pas votre clé, nous vous recommandons de vous mettre en contact avec un revendeur agréé de produits de marque Genesis.

Ne tentez pas de modifier ce système ou d'y ajouter d'autres dispositifs. Des problèmes électriques peuvent survenir et rendre votre véhicule inopérant.



AVERTISSEMENT

Pour empêcher le vol de votre véhicule, ne laissez pas de clés de rechange dans votre véhicule. Le mot de passe de votre antidémarrage est unique pour chaque client et doit rester confidentiel.

REMARQUE

Le transpondeur de votre clé est un élément important du système antidémarrage. Il est conçu pour fonctionner pendant des années sans problème, mais vous devez éviter de l'exposer à l'humidité, à l'électricité statique et aux manipulations brusques. pour ne pas endommager le système antidémarrage.

SYSTÈME D'AUTHENTIFICATION D'EMPREINTES DIGITALES (SI ÉQUIPÉ)

Le système d'authentification d'empreintes digitales délivre des fonctionnalités de confort comme permettre au conducteur d'avoir accès aux informations personnelles, de déverrouiller le profil et de quitter le mode voiturier avec une empreinte digitale enregistrée.

Une empreinte digitale doit être enregistrée dans les Paramètres du profil d'utilisateur depuis le système d'infodivertissement afin de pouvoir le système.

Un maximum de deux empreintes digitales peut être enregistré. Les conducteur 1 et 2 peuvent enregistrer une empreinte digitale chacun.

Informations

Si aucune empreinte digitale n'est enregistrée dans le système d'infodivertissement, le système d'authentification des empreintes ne fonctionne pas.

Paramètres d'authentification connectée d'empreintes digitales

Vous pouvez enregistrer ou supprimer une empreinte digitale via le système d'infodivertissement.

Suivez la procédure suivante.

Enregistrer une empreinte digitale



©RS051012

[A] : capteur d'empreinte digitale

1. Gardez vos deux clés intelligentes avec vous dans le véhicule.
2. Allumez le moteur et sélectionnez « Configuration → Profil utilisateur → Conducteur 1 → Identification empreintes » depuis le système d'infodivertissement.
3. Après avoir saisi le mot de passe du profil, sélectionnez « Configurer/ Supprimer l'empreinte digitale → Configurer ».
4. Placez votre doigt que vous souhaitez enregistrer sur le capteur d'empreinte digitale conformément aux instructions.
5. En suivant les instructions, placez plusieurs parties de votre empreinte digitale jusqu'à ce que le processus d'acquisition soit terminé.

Quand le balayage est terminé, le message « Enregistrement de l'empreinte digitale... » apparaît et le processus d'enregistrement de l'empreinte digitale se poursuit.

Informations

- Retirez toutes les substances, y compris le film de protection sur le capteur d'empreintes digitales puis enregistrez votre empreinte digitale.
- Le processus d'enregistrement des empreintes digitales est annulé lorsque la condition suivante se produit :
 - L'écran du système d'infodivertissement est altéré
 - Le bouton de démarrage/d'arrêt du moteur s'allume ou s'éteint
 - La vitesse est changée et le véhicule roule

Supprimer l'empreinte digitale

1. Gardez une de vos clés intelligentes avec vous dans le véhicule.
2. Allumez le moteur et sélectionnez « Configuration → Profil utilisateur → Conducteur 1 → Identification empreintes » depuis le système d'infodivertissement.
3. Après avoir saisi le mot de passe du profil, sélectionnez « Configurer/ Supprimer l'empreinte digitale → Supprimer ».
4. Supprimez l'empreinte digitale enregistrée conformément au message « Supprimer toutes les empreintes digitales du conducteur 1 ? »



ATTENTION

Ne participez pas à la duplication de votre empreinte digitale avec qui que ce soit.

Fonctionnement du système d'authentification d'empreintes digitales

Utilisation des fonctions avec la commande tactile

Les fonctionnalités de confort telles que l'accès aux informations personnelles, le déverrouillage du profil et la sortie du mode voiturier sont disponibles avec le système d'authentification d'empreintes digitales.

Lorsque la forme de l'empreinte digitale apparaît sur l'écran du système d'infodivertissement, vous devez placer votre doigt sur le capteur d'empreintes dans le véhicule conformément au message d'instructions pour l'autorisation, puis vous pouvez utiliser les fonctions associées sans entrer le mot de passe.

Si le système d'authentification d'empreintes digitales ne fonctionne pas, éloignez votre doigt du capteur d'authentification digitale, puis réessayez.

Les fonctions associées aux empreintes digitales peuvent être activées ou désactivées à partir du menu Réglages. Sélectionnez :

- « Configuration → Profil utilisateur → Conducteur 1 (ou Conducteur 2) → Identification empreintes

Fonctionnalités liées aux empreintes digitales	Caractéristique
Accès aux informations personnelles	Utiliser avec une empreinte digitale sans mot de passe
Déverrouillage du profil	
Quitter le mode voiturier	

Pour en savoir plus, lisez le code QR dans le manuel élémentaire fourni séparément.

Informations

Si la même empreinte digitale est enregistrée pour le Conducteur 1 et le Conducteur 2, le résultat d'authentification est lié au Conducteur 1 quand l'authentification est réussie.

Limites du système

- Le système d'authentification d'empreintes digitales peut ne pas fonctionner lorsque :
 - L'authentification d'empreintes digitales s'effectue avec une empreinte non enregistrée.
 - L'empreinte digitale n'est pas placée au centre du capteur d'empreintes digitales.
 - Le capteur d'empreinte digitale ou l'empreinte digitale est mouillé(e) ou sale.
 - Le film sur le capteur n'est pas retiré.
 - L'empreinte digitale enregistrée est déformée ou enflée.
 - La main est trop sèche.
 - Le capteur est touché brièvement.
- Si l'authentification des empreintes digitales échoue à plusieurs reprises, la reconnaissance des empreintes digitales peut être temporairement restreinte. Vous devrez réessayer plus tard ou essayer d'autres méthodes telles que la saisie de votre mot de passe.

- Toutes les empreintes digitales peuvent être supprimées lors d'une réparation suite à un dysfonctionnement du système d'authentification des empreintes digitales ou des pièces connexes. Prenez votre clé connectée avec vous lorsque vous vous rendez chez un revendeur agréé de produits de marque Genesis.
- Vous ne pouvez pas utiliser le capteur d'empreintes digitales lorsque le véhicule est déchargé.
- Situez doucement votre doigt sur le capteur d'empreintes digitales. Les tentatives d'authentification d'empreinte digitale avec une force excessive peuvent échouer.



AVERTISSEMENT

N'enregistrez pas les empreintes digitales des enfants dans le véhicule.

Si vous enregistrez les empreintes digitales des enfants et les laissez dans le véhicule, cela peut entraîner des accidents inattendus.

Lors de l'achat d'un véhicule d'occasion

Si vous achetez un véhicule d'occasion, vous devez confirmer et supprimer toutes les empreintes digitales enregistrées dans les profils du conducteur 1 et du conducteur 2.

SERRURES DE PORTES

Actionnement des serrures de portes depuis l'extérieur du véhicule

Utilisation de la clé connectée

Pour verrouiller ou déverrouiller les portes depuis l'extérieur du véhicule avec le bouton de la clé intelligente, reportez-vous au point « Clé intelligente » du chapitre 5.



ORS051015



ORS051005

Quand À l'approche du conducteur est défini

Approchez-vous à moins de 1 m (40 po) de la poignée extérieure de la porte avant tout en ayant la clé intelligente.

- Les poignées extérieures de porte de toutes les portes s'ouvrent.
- Les feux de détresse clignotent deux fois et toutes les portes se déverrouillent.



ORS051017

Quand À l'approche du conducteur n'est pas défini

Appuyez sur le capteur de verrouillage/déverrouillage des portes avant (partie gravée) sur la poignée extérieure de la porte du conducteur.

- Les poignées extérieures de porte de toutes les portes s'ouvrent.
- Les feux de détresse clignotent deux fois et toutes les portes se déverrouillent.

Réglage des fonctions de verrouillage/déverrouillage des portes

La fonction peut être activée ou désactivée dans le menu Paramètres du système d'infodivertissement.

Sélectionnez :

- Configuration → Véhicule → Porte → À l'approche du conducteur

Informations

- Après le déverrouillage, les portes se reverrouillent automatiquement après 30 secondes sauf si une porte est ouverte, et la poignée extérieure de la porte reviendra à sa position d'origine.
- Notez que vous ne pouvez pas verrouiller votre véhicule avec le capteur tactile de la poignée de porte dans les situations suivantes :
- La clé intelligente est à l'intérieur du véhicule.
- Le bouton de démarrage/arrêt du moteur est en position ACC ou ON.
- Une des portes est ouverte, à l'exception du coffre.
- Déverrouillez la porte et tirez sur la poignée extérieure de porte pour ouvrir la porte. Pour fermer, poussez la porte de la main.

AVERTISSEMENT

Faites attention à ne pas coincer vos doigts ou une partie du corps entre la porte et la carrosserie du véhicule lors de l'ouverture ou de la fermeture de la porte. Cela peut entraîner des blessures.

ATTENTION

- La porte peut s'ouvrir de nouveau si elle n'est pas correctement fermée.
- Ne laissez pas longtemps le véhicule déverrouillé. La batterie peut se décharger, et vous ne pourrez pas ouvrir d'autres portes que la porte conducteur.
- Ne laissez pas la clé mécanique dans le véhicule. Vous ne pourrez pas ouvrir les portes en cas d'urgence.

REMARQUE

- La poignée de porte peut geler en hiver. Tapotez doucement la poignée de porte ou utilisez d'autres méthodes pour chauffer la poignée et retirer la glace. Pour plus de détails, reportez-vous à la section « Retirer la glace de la poignée de porte » de ce chapitre.
- Ne forcez pas trop sur la poignée de porte et n'utilisez pas d'outils pointus pour sortir la poignée de porte. Cela pourrait endommager la poignée de porte.

i Informations

- **Quand le niveau de batterie est bas, la porte conducteur passera automatiquement en mode d'urgence. Si vous tirez la poignée de porte, vous pouvez entendre un clic. Ceci est un son normal émis par le fonctionnement du moteur.**
- **Lorsque les poignées de porte ne fonctionnent pas correctement en raison de la décharge de la batterie ou d'autres causes, vous pouvez sortir manuellement la poignée de porte en appuyant sur la partie avant de celle-ci. Quand elle sort, déverrouillez la porte avec la clé et tirez de la poignée pour ouvrir la porte. Pour plus d'informations, reportez-vous à la section « Utilisation de la clé mécanique » de ce chapitre.**
- **Lorsque vous passez sur R (marche arrière) même lorsque les portes sont déverrouillées, la poignée extérieure de porte reviendra à sa position d'origine.**
- **Si vous passez sur R (marche arrière) pendant l'utilisation du verrouillage automatique des portes, la poignée extérieure de porte revient à sa position d'origine et la porte sera verrouillée.**
- **Lorsque la vitesse du véhicule est comprise entre 3 et 15 km/h (1,8 et 9 mi/h) avec les portes déverrouillées, les portes resteront déverrouillées et seule la poignée de porte reviendra à sa position d'origine. Si le véhicule est arrêté dans cette condition, le passager n'aura pas à déverrouiller la porte. La porte s'ouvrira lorsque la poignée de porte sort en touchant le capteur de verrouillage/déverrouillage des portes (partie gravée) sur la poignée extérieure de porte.**
- **Quand la poignée extérieure de porte rentre et sort, un bruit peut se faire entendre à l'intérieur du véhicule.**

Précautions à prendre lors du lavage du véhicule

Si équipé de capteurs tactiles, un avertissement inattendu peut retentir et les portes peuvent se verrouiller ou se déverrouiller lorsque la clé intelligente se trouve dans la plage de détection et la poignée extérieure de la porte est mouillée.

- Conditions pour utiliser le lavage automatique
 - Avant de procéder au lavage, maintenez le bouton de démarrage/ d'arrêt du moteur sur la position ACC ou ON, restez sur N (point mort) et entrez dans la station de lavage automatique. Pour savoir comment rester sur N (point mort), consultez la section « Maintien en position N (Point mort) » au chapitre 6.
 - Entrez dans la station de lavage automatique avec les portes verrouillées et la poignée extérieure de porte dans sa position d'origine.

- Conditions de lavage de la voiture par soi-même
 - Lavez votre voiture avec les portes verrouillées et la poignée extérieure de porte dans sa position d'origine.
 - Si de l'eau ou un chiffon touche le capteur de verrouillage/déverrouillage de la poignée de porte, la poignée de porte s'ouvrira et la porte se déverrouillera. Pour empêcher tout fonctionnement imprévu du capteur de poignée de porte, maintenez la clé à plus de 2 m (6,5 pi) de votre véhicule.
 - Faites attention à ne pas vous faire voler votre clé intelligente pendant le lavage de la voiture.
 - Veillez à conserver votre clé intelligente avec vous après le lavage de la voiture ou à l'éloigner de plus de 2 m (6,5 pi) de votre véhicule.
 - Si un avertissement imprévu retentit pendant le lavage de la voiture, maintenez le bouton de démarrage/d'arrêt du moteur sur la position ACC ou ON et laissez la clé intelligente à l'intérieur du véhicule.

Utilisation de la clé mécanique



[A] : verrouiller, [B] : déverrouiller

Verrouillez ou déverrouillez les portes avec la clé mécanique. Utilisez la clé mécanique selon les instructions suivantes.

1. Tirez de la poignée de porte tout en appuyant sur la partie avant de la poignée extérieure de la porte (1) (avant de la voiture). Puis retirez le cache sous la partie arrière de la poignée de porte.
2. Insérez la clé dans la serrure de clé (2) et tournez-la pour verrouiller ou déverrouiller la porte.

3. Après avoir déverrouillé à l'aide de la clé mécanique, retirez la clé.
4. Relâchez la poignée de porte.
5. Appuyez de nouveau sur la partie avant de la poignée de porte pour sortir manuellement la poignée, puis tirez pour ouvrir la porte.

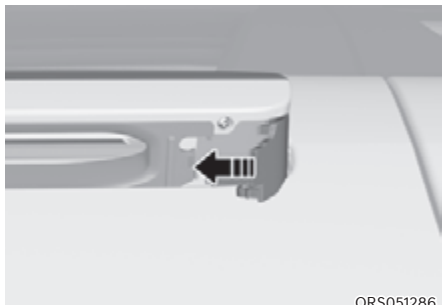

ORS051286

6. Remettez le cache déposé.

Si la poignée de porte ou le trou de serrure gèle, tapotez légèrement dessus ou réchauffez-les de manière indirecte (par ex. avec la chaleur de vos mains, etc.) pour retirer le givre.

Pour plus de détails, reportez-vous à la section « Retirer la glace de la poignée de porte » de ce chapitre.

Verrouiller et déverrouiller la porte plusieurs fois à l'aide de la clé, du bouton ou du commutateur de verrouillage peut engager le circuit de protection et désactiver provisoirement la fonction de verrouillage/déverrouillage. Lorsque vous sortez du véhicule, enclenchez le frein de stationnement, coupez le moteur, fermez toutes les vitres et verrouillez les portes.

REMARQUE

N'appliquez pas de force excessive sur la porte ni la poignée de porte. Cela pourrait endommager la porte et la poignée de porte.

Retirer la glace de la poignée de porte

La partie intérieure de la poignée de porte peut geler pendant le froid de l'hiver. Tapotez sur la poignée de porte avec la paume du poing pour enlever la glace.

Suivez les instructions suivantes pour retirer la glace de la poignée de porte.



©RS051246

1. Tapotez autour de la poignée de porte avec la paume de votre poing pour enlever la glace à l'intérieur de la poignée de porte.
2. Déverrouillez la porte et voyez si la poignée de porte sort. Si ce n'est pas le cas, continuez à tapoter autour de la poignée et retirez davantage de glace.
3. Tenez la poignée de porte puis ouvrez et fermez la porte plusieurs fois pour enlever la glace restante.



ATTENTION

- **Ne vous appuyez pas sur le véhicule lorsqu'il porte des accessoires ou d'autres objets. Cela peut endommager la peinture.**
- **Ne tapez pas sur le véhicule avec des outils ni avec une force excessive. La carrosserie du véhicule pourrait fléchir. Faites-le avec la force servant à frapper à une porte.**

Loquet de porte électrique (si équipé)

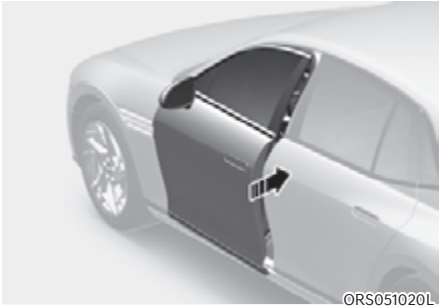

Si une porte n'est pas complètement fermée mais est fermée à la première position de détente, la porte se fermera automatiquement.



ATTENTION

Pour réduire le risque de blessure :

- **Avant de fermer la porte, vérifiez qu'il n'y a aucun obstacle sur le chemin de la porte.**
- **Éloignez vos doigts du bord de la porte, ils pourraient être coincés lorsque le loquet de porte électrique fonctionne.**

Réinitialisation du loquet de porte électrique

Il peut être nécessaire de réinitialiser le loquet de porte électrique une fois que la batterie est déchargée ou déconnectée ou qu'un fusible correspondant a été remplacé ou déconnecté.

Pour réinitialiser le loquet de porte électrique, procédez comme suit :

1. Fermez la porte à la première position de détente.
2. Ouvrez la porte.

Une fois cette opération terminée, le loquet de porte électrique est réinitialisé.

Si la porte ne se ferme pas complètement même après avoir réinitialisé le loquet de porte électrique, nous vous conseillons de faire inspecter le véhicule par un concessionnaire Genesis agréé.

Actionnement des serrures de portes depuis l'intérieur du véhicule

Utilisation du bouton d'ouverture de porte



Appuyez sur le bouton d'ouverture de porte depuis l'intérieur du véhicule pour ouvrir la porte.

- Fermez et verrouillez toujours les portes lorsque le véhicule roule. Le verrouillage des portes empêchent d'autres personnes de pénétrer dans le véhicule lorsque celui-ci est à l'arrêt ou avance lentement.
- Si une porte est ouverte, les portes ne se verrouillent pas même si l'interrupteur de verrouillage centralisé des portes est enfoncé.

REMARQUE

- N'ouvrez pas la porte plusieurs fois de manière excessive à l'aide du bouton d'ouverture de porte. Cela peut déclencher le circuit de protection et désactiver provisoirement le bouton.
- Si équipé de la fonction Fermeture facile de porte, la porte s'ouvrira d'environ 20 cm (7,9 po). Vérifiez l'absence d'obstacles lors de l'ouverture des portes.



AVERTISSEMENT

N'ouvrez la porte avec le bouton d'ouverture de porte que lorsque le véhicule est totalement à l'arrêt.

La porte peut s'ouvrir quand le véhicule est en mouvement si vous appuyez sur le bouton.

Ouvrir manuellement la porte



Si la porte ne s'ouvre pas avec le bouton d'ouverture de porte en raison de la décharge de batterie ou de la panne du véhicule, tirez le levier d'ouverture de secours autant que possible sous la poche de portière deux fois pour ouvrir la porte. Vous pouvez utiliser le levier d'ouverture de secours même s'il n'y a aucun problème avec le bouton d'ouverture de porte.



ATTENTION

N'appliquez pas de force excessive sur la porte, la poignée de porte ni le levier d'ouverture de secours pour éviter les dommages.



Informations

La porte va s'ouvrir dans les conditions suivantes en tirant uniquement une fois le levier d'ouverture de secours.

- Quand le levier d'ouverture de secours de porte est déjà utilisé une fois (pour toutes les portes)
- Quand la batterie est basse. (pour la porte du conducteur)
- Quand la clé mécanique de la porte du conducteur est utilisée



AVERTISSEMENT

- Lorsque vous ouvrez les portes, soyez attentif aux véhicules, aux cyclomoteurs, aux bicyclettes ou aux piétons approchant du véhicule. L'ouverture d'une porte lorsque quelque chose s'approche peut causer des dommages ou des blessures.
- Les portes doivent être toujours bien fermées et verrouillées lorsque le véhicule se déplace. Si les portes sont déverrouillées, le risque d'être projeté hors du véhicule en cas d'accident est plus important.
- Ne laissez pas des personnes âgées, des enfants ou des animaux sans surveillance dans votre véhicule. Un véhicule fermé peut devenir extrêmement chaud et provoquer des blessures graves ou mortelles à des personnes âgées, des enfants ou à des animaux sans surveillance, qui ne pourraient pas sortir du véhicule. Les enfants pourraient activer des fonctions du véhicule et se blesser ou ils pourraient subir d'autres dommages dus à une personne qui entrerait dans le véhicule.
- Ne tirez pas du levier d'ouverture de secours pendant que le véhicule est en mouvement. Si une porte s'ouvre pendant la conduite, cela peut entraîner des blessures graves, voire mortelles.

Utilisation du contacteur de verrouillage/déverrouillage de la porte



ORS051027



ORS051028

[A] : Porte conducteur, [B] : Porte passager avant

Commutateur de verrouillage central des portes conducteur et passager

L'accoudoir de porte côté conducteur et passager est équipé d'un bouton de verrouillage central de porte. Le bouton de verrouillage est indiqué par le symbole (🔒). Le bouton de déverrouillage est indiqué par le symbole (🔓).

Lorsque le bouton de verrouillage (1) est enfoncé, toutes les portes du véhicule se verrouillent.

Lorsque le bouton de déverrouillage (2) est enfoncé, toutes les portes du véhicule se déverrouillent.



ORS051029

Commutateur de verrouillage centralisé des portes arrière

Appuyez sur le commutateur de verrouillage (1) de la porte arrière pour verrouiller la porte correspondante. Quand la porte est verrouillée, le témoin du commutateur s'allume.

Cependant, si la porte est ouverte, la porte ne se verrouillera pas.

Notez que les portes ne peuvent pas être déverrouillées avec le bouton de verrouillage de porte arrière.

AVERTISSEMENT

- **Verrouillez toutes les portes en utilisant le commutateur de verrouillage centralisé des portes sur le siège du conducteur ou le siège du passager avant avant de prendre le volant. Notamment si des enfants se trouvent dans le véhicule. Si la porte du véhicule s'ouvre accidentellement pendant que le véhicule est en mouvement, cela peut entraîner des blessures graves.**
- **Ne laissez pas la clé connectée dans votre véhicule avec des enfants sans surveillance. Des enfants sans surveillance pourraient appuyer sur le bouton Engine Start/Stop et actionner les vitres électriques, verrouiller les portes ou d'autres commandes, ou encore mettre le véhicule en mouvement, ce qui pourrait entraîner des blessures graves, voire mortelles.**

i Informations

Si la porte est verrouillée avec des enfants ou des animaux à l'intérieur de votre véhicule, vous pouvez déverrouiller la porte conducteur avec la clé mécanique. Pour plus d'informations, reportez-vous à la section « Utilisation de la clé mécanique » de ce chapitre.

En cas d'urgence



En cas d'urgence, par exemple lorsque la batterie est déchargée, la seule façon de verrouiller la ou les portes est d'utiliser la clé mécanique depuis le trou de clé extérieur.

Les portes sans trou de serrure extérieure peuvent être verrouillées comme suit :

1. Ouvrez la porte. Puis, retirez le bouchon pour utiliser le verrouillage d'urgence.
2. Insérez la clé dans le trou de secours de la serrure de porte et tournez la clé dans la position de verrouillage (porte gauche : sens inverse des aiguilles d'une montre, porte droite : sens des aiguilles d'une montre).
3. Fermez bien la porte.

i Informations

Si le contacteur de verrouillage des portes à distance ne fonctionne pas (par ex. batterie déchargée) et que le coffre est fermé, vous ne pouvez pas ouvrir le coffre tant que le courant n'est pas rétabli.

Fermeture facile de porte (si équipé)



Chaque porte se ferme automatiquement avec un commutateur de porte.

i Informations

Si le véhicule est doté de la fonction de fermeture facile de porte, l'appui sur le bouton d'ouverture de porte quand la porte est fermée ouvrira automatiquement la porte de 20 cm (7,9 po).

Fermeture de la porte avec commutateur

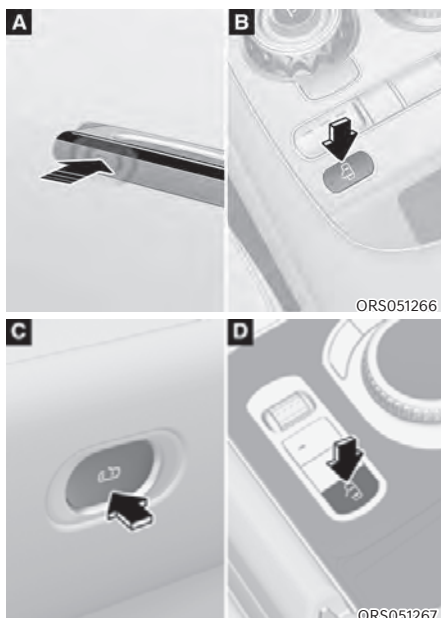

[A] : Poignée de porte, [B] : Console centrale avant, [C] : Garniture de porte, [D] : Console d'accoudoir arrière

Appuyez sur le capteur de verrouillage/déverrouillage (partie gravée) de la poignée de porte depuis l'extérieur, ou appuyez sur le commutateur d'ouverture depuis l'intérieur ou encore sur le commutateur de fermeture sur la console.

Fermeture de la porte conducteur en appuyant sur le frein

Si vous choisissez « Lier à la pédale de frein », vous pouvez fermer la porte du conducteur en appuyant sur la pédale de frein.

Pour définir le lien avec la pédale de frein, allez à « Configuration → Véhicule → Fonctionnement porte automatique → Lier à la pédale de frein » dans le système d'infodivertissement.

AVERTISSEMENT

Entrez complètement dans le véhicule avant d'appuyer sur la pédale de frein pour fermer la porte. Si vous laissez une jambe en dehors du véhicule, la fermeture de la porte peut coincer votre jambe et entraîner des blessures.

Fermeture à distance de la porte



Pour fermer la porte à distance, dirigez la clé intelligente vers le véhicule et maintenez enfoncé le bouton de verrouillage de la porte sur la télécommande pendant plus de 3 secondes alors que le moteur est éteint. Si la distance entre le véhicule et la clé intelligente change alors que la porte est en train de se fermer, la porte peut ne pas se fermer complètement. Ne vous éloignez pas trop de la porte lorsque vous fermez à distance la porte.



AVERTISSEMENT

- Faites attention à ne pas coincer une partie de votre corps entre la porte et le véhicule lorsque la porte est en train de se fermer.
- Assurez-vous qu'aucune personne ni aucun objet ne se trouve entre la porte et le véhicule avant de fermer la porte.



ATTENTION

Vérifiez si les feux de détresse ont clignoté une fois lorsque toutes les portes sont fermées. S'ils clignotent une fois, le véhicule est armé. (Voir « Système d'alarme antivol » pour état armé.) Ils ne clignotent pas si des portes ne sont pas complètement fermées. Vérifiez si toutes les portes sont fermées.

Réinitialisation de la fermeture facile des portes

Pour réinitialiser la fonction de fermeture facile des portes, fermez la porte à la deuxième position d'arrêt et ouvrez de nouveau la porte.

Réinitialisez la fonction de fermeture facile des portes dans les conditions suivantes.

- La batterie déchargée est rechargée.
- La batterie déconnectée est reconnectée.
- Les fusibles associés sont déconnectés et réinstallés.



ATTENTION

Si la fonction de fermeture facile des portes ne fonctionne pas correctement après la réinitialisation, nous vous recommandons de faire appel à un revendeur autorisé de produits de marque Genesis



Informations

- Les situations suivantes sont normales et peuvent survenir lors de l'utilisation de la fonction de fermeture facile des portes.
 - Avant de réinitialiser la fermeture facile des portes, l'ouverture et la fermeture manuelle des portes peut nécessiter davantage de force.
 - Quand les portes s'ouvrent environ 20 cm (7,9 po) et s'arrêtent, ou qu'elles s'ouvrent ou se ferment automatiquement, du bruit peut se produire en raison de la rotation du moteur.
 - Si la porte est ouverte et fermée manuellement de manière répétée, un bruit peut se faire entendre en raison du frein du moteur.
 - Lorsque la batterie est basse, le fait de démarrer le moteur alors que la porte est ouverte peut annuler la configuration initiale de la fonction de fermeture facile des portes. Lorsqu'elle est annulée, l'ouverture et la fermeture manuelle de la porte peut nécessiter davantage de force. L'appui sur le bouton de fermeture de porte ou la fermeture manuelle de la porte normalisera la configuration de la fermeture facile des portes.
- Par temps froid, l'ouverture et la fermeture manuelle des portes peut nécessiter plus de force en raison d'une faible lubrification. Si la porte peut être fermée automatiquement avec le commutateur de porte ou la clé, les portes fonctionnent correctement.



AVERTISSEMENT

Si vous restez longtemps dans le véhicule alors qu'il fait très chaud ou très froid, vous risquez des blessures ou la mort. Ne verrouillez pas le véhicule de l'extérieur lorsqu'une personne se trouve à l'intérieur.

Fonctions de verrouillage et de déverrouillage automatique des portes

Votre véhicule est équipé de fonctions qui verrouillent ou déverrouillent automatiquement votre véhicule en fonction des paramètres que vous sélectionnez sur l'écran du système d'info-divertissement.

Activation du verrouillage automatique lors de la conduite

Lorsque cette fonction est définie dans l'écran du système d'infodivertissement, toutes les portes seront verrouillées automatiquement lorsque le véhicule dépasse 15 km/h (9 mi/h).

VERROUILLAGE automatique - activer sur changement de rapport

Lorsque cette fonction est définie dans l'écran du système d'info-divertissement, toutes les portes seront verrouillées automatiquement lorsque le véhicule sort de la position P (stationnement) pendant que le moteur tourne.

DÉVERROUILLAGE automatique - en passant sur P

Lorsque cette fonction est définie dans l'écran du système d'info-divertissement, toutes les portes seront déverrouillées automatiquement lorsque le véhicule revient à la position P (stationnement) pendant que le moteur tourne.

Déverrouillage automatique à l'arrêt du véhicule

Lorsque cette fonction est définie dans l'écran du système d'info-divertissement, toutes les portes se déverrouillent automatiquement lorsque le contact du véhicule est coupé.

Pour plus de détails, sur ces fonctionnalités, scannez le code QR dans le manuel simple fourni séparément.

Fonction supplémentaire de déverrouillage de sécurité - déploiement des airbags

Par sécurité, toutes les portes se déverrouillent automatiquement lorsqu'un impact déclenche le déploiement des airbags.

Verrouillage électronique de sécurité pour enfant (si équipé)



ORS051031

Lorsque le bouton de verrouillage électronique de sécurité pour enfants est enfoncé et que le témoin lumineux du bouton s'allume, les portes arrière ne peuvent pas être ouvertes de l'intérieur du véhicule.

- La lunette arrière ne peut pas être ouverte ou fermée lorsque le bouton de verrouillage électronique de sécurité pour enfants est en position LOCK (voyant allumé).
Pour plus d'informations, reportez-vous à la section « Vitres » de ce chapitre.
- Le verrouillage électronique de sécurité pour enfants ne s'active pas automatiquement à moins que le conducteur n'appuie sur le bouton de verrouillage électronique de sécurité pour enfants.

- Si 3 minutes s'écoulent après que le bouton de démarrage/arrêt du moteur est enfoncé sur la position OFF, le témoin lumineux sur le bouton s'éteint et le conducteur ne peut pas désactiver le verrouillage électronique de sécurité pour enfants en appuyant sur le bouton. Pour désactiver la fonction, appuyez sur le bouton de démarrage/arrêt du moteur en position ACC ou ON, puis appuyez sur le bouton de verrouillage électronique de sécurité pour enfants.
- Si l'alimentation est à nouveau fournie après avoir retiré la batterie ou que la batterie ait été déchargée alors que le bouton de verrouillage électronique de sécurité pour enfants est en position LOCK, appuyez à nouveau sur le bouton pour faire correspondre l'état de l'indicateur sur le bouton de verrouillage électronique de sécurité pour enfants et l'état réel de la fonction de verrouillage électronique de sécurité enfant.
- Si l'airbag est activé alors que le bouton de verrouillage électronique de sécurité enfant est en position LOCK (voyant allumé), les portes arrière se déverrouillent automatiquement.
- Les véhicules équipés de la fonction de verrouillage électronique de sécurité pour enfants ne sont pas équipés d'un verrouillage manuel de sécurité pour enfants.



AVERTISSEMENT

Si des enfants ouvrent accidentellement la portière arrière pendant que le véhicule roule, ils pourraient tomber du véhicule. Le verrouillage électronique de sécurité pour enfants doit toujours être utilisé lorsque des enfants sont dans le véhicule.

REMARQUE

Défaillance du verrouillage de sécurité enfant / Erreur de verrouillage de sécurité enfant

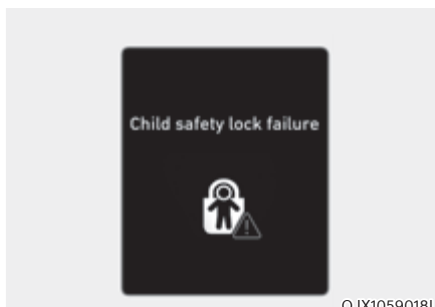

Lorsque le verrouillage électronique de sécurité pour enfants ne fonctionne pas même si le bouton est enfoncé, le message s'affiche et une alarme retentit. Si cela se produit, nous vous conseillons de faire inspecter le véhicule par un concessionnaire agréé pour les produits de la marque Genesis.

Aide à la sortie en toute sécurité (si équipé avec un verrouillage électronique de sécurité pour enfants)

L'aide à la sortie en toute sécurité empêche l'occupant arrière d'ouvrir la porte arrière. Lorsqu'un véhicule s'approchant de la zone arrière est détecté après l'arrêt du véhicule, les portes arrière ne se déverrouillent pas même lorsque le conducteur essaie de déverrouiller les portes arrière à l'aide du bouton de verrouillage électronique de sécurité pour enfants.

Pour plus de détails, reportez-vous à la section « Aide à la sortie en toute sécurité (SEA) » au chapitre 7.

SYSTÈME D'ALARME ANTIVOL

Ce système permet de protéger votre véhicule et les objets de valeur. L'avertisseur sonore retentit et les feux de détresse clignotent de manière continue dans les situations suivantes :

- Une porte est ouverte sans utiliser la clé connectée.
- Le coffre s'ouvre sans utiliser la clé intelligente.
- Le capot du moteur est ouvert.

L'alarme continue pendant 30 secondes, puis le système se réinitialise. Pour désactiver l'alarme, déverrouillez les portes avec la clé connectée.

Le système d'alarme antivol s'active automatiquement 30 secondes après le verrouillage des portes et du coffre. Pour que le système s'active, vous devez verrouiller les portes et le coffre de l'extérieur du véhicule avec la clé intelligente ou toucher le capteur tactile à l'extérieur de la poignée de porte avec la clé intelligente en votre possession.

Les feux de détresse clignotent et le signal sonore retentit une fois pour indiquer que le système est armé.

Une fois que le système de sécurité est armé, toute ouverture d'une porte, du coffre ou du capot sans la clé intelligente ou l'émetteur déclenche l'alarme.

Le système d'alarme antivol ne s'active pas si le capot, le coffre ou les portes ne sont pas correctement fermés. Si le système ne s'active pas, vérifiez si le capot, le coffre ou les portes sont correctement fermés.

Ne tentez pas de modifier ce système ou d'y ajouter d'autres dispositifs.

i Informations

- **Ne verrouillez pas les portes tant que tous les passagers n'ont pas quitté le véhicule. Si le dernier passager quitte le véhicule lorsque le système est armé, l'alarme sera activée.**
- **Si le système n'est pas désarmé avec la clé intelligente, ouvrez les portes à l'aide de la clé mécanique et démarrez le moteur en appuyant directement sur le bouton de démarrage/arrêt du moteur avec la clé intelligente.**
- **Si le système est désarmé en déverrouillant le véhicule, mais que ni une porte ni le coffre ne sont ouverts dans les 30 secondes, les portes se verrouillent et le système se réarme automatiquement.**

i Informations



OHI038181L

Une étiquette sera apposée sur les véhicules équipés d'un système antivol et mentionnera :

1. AVERTISSEMENT
2. SYSTÈME DE SÉCURITÉ

ALERTE AVANCÉE D'OCCUPANT ARRIÈRE (ROA) (SI ÉQUIPÉ)

L'alerte avancée d'occupant arrière est fournie pour empêcher le conducteur de quitter le véhicule avec le passager arrière laissé dans le véhicule.

Paramétrage du système

Pour utiliser l'alerte d'occupant arrière, elle doit être activée dans le menu Réglages de l'écran du système d'infodivertissement. Sélectionnez :

- Configuration → Véhicule → Confort → Alerte sièges arrière

Pour en savoir plus, lisez le code QR dans le manuel élémentaire fourni séparément.

Fonctionnement du système

- Première alerte

Lorsque vous ouvrez la porte avant après avoir ouvert et fermé la porte arrière et coupé le moteur, le message d'avertissement « Vérifier les sièges arrière pour passagers et affaires » apparaît sur le combiné d'instruments.

- Seconde alerte

Après la première alerte, la deuxième alerte fonctionne lorsqu'un mouvement est détecté dans le véhicule après la fermeture de la porte conducteur et le verrouillage de toutes les portes. Le klaxon retentit 4 fois pendant environ 25 secondes. Si le système continue de détecter un mouvement, l'alerte se déclenche jusqu'à 8 fois.

Déverrouillez les portes avec la clé connectée pour arrêter l'alerte.

- Le système détecte un mouvement dans le véhicule pendant les 10 minutes suivant le verrouillage de la porte.
- La deuxième alerte n'est activée qu'après l'activation préalable de la première alerte.

Précautions système

- Assurez-vous que toutes les fenêtres sont fermées. Si la vitre est ouverte, l'alerte peut fonctionner lorsque le capteur détecte un mouvement involontaire (par exemple, du vent ou des insectes).

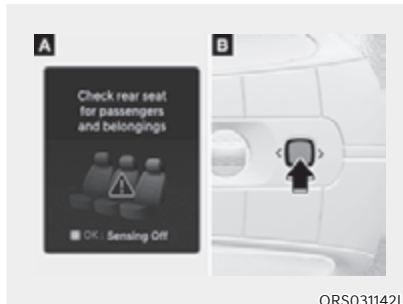

[A] : Combiné, [B] : Volant

Si vous ne souhaitez pas utiliser l'alerte d'occupant arrière, appuyez sur le bouton OK du volant lorsque la première alerte s'affiche sur le combiné d'instruments. Cela désactivera une fois la deuxième alerte.

- Une alerte peut se produire en cas d'impact sur le toit.
- Si des boîtes ou des objets sont empilés dans le véhicule, le système peut ne pas détecter les boîtes ou les objets. Ou, l'alerte peut se déclencher si les boîtes ou les objets tombent.
- Le capteur peut ne pas fonctionner normalement s'il est masqué par des substances étrangères.

- L'alerte peut se déclencher si un mouvement dans le siège du conducteur ou du passager est détecté.
- L'alerte peut se déclencher avec les portes verrouillées en raison du lavage de la voiture, de vibrations ou de bruit environnants.
- Si le véhicule est démarré à distance (s'il est équipé du démarrage à distance), la détection des mouvements intérieurs s'arrêtera.

Informations

La deuxième alerte est disponible pour les véhicules équipés d'un capteur d'alerte de sièges arrière (ROA)

AVERTISSEMENT

Même si votre véhicule est équipé de l'alerte d'occupant arrière, assurez-vous toujours de vérifier le siège arrière avant de quitter le véhicule.

L'alerte d'occupant arrière peut ne pas fonctionner lorsque :

- Le mouvement ne se poursuit pas pendant un certain temps ou le mouvement est faible.
- Le passager arrière est recouvert d'un objet tel qu'une couverture.
- Faites toujours attention à la sécurité des passagers car la fonction de détection et la deuxième alerte peuvent ne pas fonctionner en fonction de l'environnement et de certaines conditions.
- Aucun enfant n'est assis dans un système de retenue pour enfants.
- Un mouvement est détecté dans des zones autres que les sièges arrière.
- Un objet dans le véhicule bloque le capteur.

- Le capteur est contaminé par un corps étranger.
- Un animal sur le siège arrière ou dans le coffre à bagages n'est pas assez grand pour être détecté par le capteur ou il n'y a pratiquement aucun mouvement.
- Fixation d'objets ou modification du plafond intérieur, ou plafond intérieur déformé ou endommagé.
- Il y a des interférences électroniques autour du véhicule.
- Autres raisons environnementales pouvant affecter le système.

Déclaration de conformité

Les composants de fréquence radio (détecteurs de radar ROA) est conforme :

- Pour l'Europe et les pays certifiés CE

Declaration of Conformity
Radiocontrolled Vehicle components



Hereby, APTIV, 42367 Wuppertal declares that this J4TR/J4TRh is in compliance with the essential requirements and other relevant provisions of Directive 2014/53/EU (RED).
The original declaration of conformity can be accessed at the following link :
www.aptiv.com/automotive-homologation

frequency band 76-77 GHz
Maximum Output Power 30 dBm (1.0 W)

OANATEL332

SYSTÈME DE MÉMOIRE INTÉGRÉE

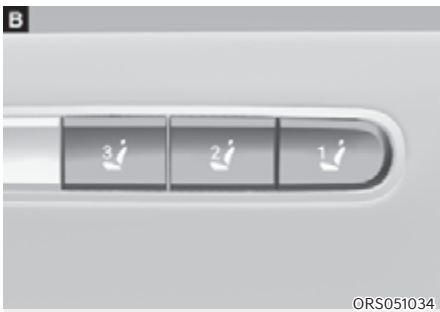

- [A] : Siège conducteur,
- [B] : Siège du passager avant,
- [C] : Siège arrière (si équipé)

Le système de mémoire intégré pour le siège du conducteur est fourni pour stocker et rappeler les paramètres de mémoire suivants avec une simple opération de bouton.

- Position du siège
- Position du volant (réglage électrique)
- Position du rétroviseur extérieur
- Position et luminosité de l'affichage tête haute (HUD) (si équipé)

AVERTISSEMENT

N'essayez jamais de faire fonctionner le système de mémoire intégré lorsque le véhicule est en mouvement.

Ceci pourrait entraîner une perte le contrôle du véhicule, un accident avec des blessures graves ou mortelles ou des dégâts matériels.

Informations

- **Si la batterie est débranchée, les paramètres en mémoire seront effacés.**
- **Si le système de mémoire intégré ne fonctionne pas normalement, nous vous conseillons de faire inspecter le système par un concessionnaire agréé pour les produits de la marque Genesis.**

Mémorisation des positions

1. Passez à P (stationnement) lorsque le bouton de démarrage/arrêt du moteur est en position ON.
2. Réglez la position du siège, la position du rétroviseur extérieur, la position du volant et la hauteur/luminosité de l'affichage tête haute à la position souhaitée.
3. Appuyez sur l'une des touches de mémorisation (1, 2 ou 3) et maintenez-la dans cette position. Le système émet deux bips lorsque la mémoire a été correctement stockée.
« Réglages 1 (2 ou 3) enregistrés » apparaîtra sur l'écran LCD du combiné d'instruments.

Rappel des positions mémorisées

1. Passez à P (stationnement) lorsque le bouton de démarrage/arrêt du moteur est en position ON.
2. Appuyez sur le bouton de mémoire souhaité (1, 2 ou 3). Le système émet un bip, puis la position du siège, la position du rétroviseur extérieur, la position du volant et la hauteur/luminosité de l'affichage tête haute s'ajustent automatiquement selon les positions enregistrées.
« Réglages 1 (2 ou 3) appliqués » apparaîtra sur l'écran LCD du combiné d'instruments.

Si vous appuyez sur le bouton correspondant dont le réglage est rappelé, le réglage sera temporairement désactivé. Si vous appuyez sur les autres boutons, le réglage du bouton enfoncé s'activera.

Par exemple, si vous appuyez sur le bouton 1 avec le réglage numéro 1 en fonctionnement, le réglage se désactivera temporairement. Si vous appuyez sur le bouton 2, le réglage numéro 2 s'activera.

Si vous ajustez le siège, le rétroviseur, le volant ou l'affichage tête haute tout en rappelant les positions enregistrées, les paramètres prédéfinis deviendront inefficaces.

Informations

- **Il est possible de mémoriser jusqu'à 3 positions pour les sièges avant et jusqu'à 2 positions pour les sièges arrière.**
- **Seule la mémoire du siège du conducteur est affichée par message au travers de l'écran du système d'infodivertissement.**
- **La position mémorisée des sièges passagers avant et arrière peut être enregistrée et ajustée pendant la conduite du véhicule.**
- **Si le siège est avancé au maximum, ou si le dossier du siège est complètement incliné en avant, la mémoire du siège ne peut pas être enregistrée.**

Accès facile au siège

L'accès facile au siège déplace automatiquement le siège du conducteur et le volant comme suit :

Accessibilité au siège pour le siège conducteur

- Sortie du véhicule :

Le siège du conducteur, le volant et le renfort latéral du siège se déplaceront comme suit lorsque le bouton de démarrage/arrêt du moteur est en position OFF avec le rapport en position P (stationnement) et la porte du conducteur ouverte.

- Siège conducteur : se déplace vers l'arrière en fonction de la distance sélectionnée dans le menu Réglages du système d'infodivertissement.
- Volant : se déplace vers le haut
- Support de siège (si équipé) : réglé sur la position par défaut.

Cependant, le siège du conducteur peut ne pas se déplacer vers l'arrière s'il n'y a pas assez d'espace entre le siège du conducteur et les sièges arrière.

De plus, sur une base régulière, le volant avancera également pour ajuster son emplacement par lui-même.

- Entrer dans le véhicule :

Le siège du conducteur, le volant et le renfort latéral de siège se déplacent comme suit lorsque le bouton de démarrage/arrêt du moteur est enfoncé en position ACC, ON ou START ou tout en portant la clé intelligente, la porte du conducteur est fermée avec le bouton de démarrage/arrêt du moteur en position OFF.

- Siège conducteur : Le siège revient à sa position d'origine.
- Volant : Le volant revient à sa position d'origine.
- Support de siège (si équipé) : réglé sur la position par défaut.
- Accessibilité au siège pour le siège arrière



Le siège arrière se déplace automatiquement à la sortie du véhicule. Ajustez le réglage de chaque siège arrière depuis l'écran tactile d'accoudoir arrière.

- Réglage de la facilité d'accès au siège
Vous pouvez activer ou désactiver la fonction Accès facile au siège depuis le menu Réglages du système d'infodivertissement. Sélectionnez :
 - Siège conducteur
Configuration → Véhicule → Siège → Accessibilité au siège → Accessibilité au siège conducteur → Normal/Maximum/Désactivé

- Volant
Configuration → Véhicule → Sièges → Accessibilité au volant
- Siège arrière gauche
Configuration → Véhicule → Sièges → Accessibilité au siège → Siège arrière gauche
- Siège arrière droit
Configuration → Véhicule → Sièges → Accessibilité au siège → Siège arrière droit

Pour en savoir plus, lisez le code QR dans le manuel élémentaire fourni séparément.

Réinitialisation du système

Suivez les procédures suivantes pour réinitialiser le système de mémoire intégrée lorsque l'un des sièges ne fonctionne pas correctement.

Réinitialisation du système de mémoire intégrée

1. Mettez le bouton de démarrage/d'arrêt du moteur en position ON et engagez le rapport P (Stationnement). Ouvrez la porte correspondante au siège qui ne fonctionne pas correctement.
2. Réglez le siège et le dossier correspondants sur la position la plus avancée.
3. Appuyez sur le bouton 1 et poussez simultanément le commutateur de mouvement du siège pendant plus de 2 secondes.

Pendant la réinitialisation du système de mémoire intégrée

1. La réinitialisation commence par un son de notification.
2. Le siège et le dossier correspondants sont réglés en position arrière avec le son de notification.
3. Le siège et le dossier correspondants sont réajustés à la position par défaut (position centrale) avec le son de notification.

Cependant, dans les cas suivants, la procédure de réinitialisation et le son de notification peuvent s'arrêter.

- Le bouton mémoire est enfoncé.
- L'interrupteur de commande du siège est actionné.
- Le sélecteur est sorti de la position P (Stationnement).
- La vitesse de conduite dépasse 3 km/h (2 mi/h).
- La porte du conducteur est fermée.

REMARQUE

- **Pendant la réinitialisation du système de mémoire intégrée, si la réinitialisation et le son de notification s'arrêtent de manière incomplète, recommencez la procédure de réinitialisation.**
- **Assurez-vous qu'il n'y a aucun objet autour du siège du conducteur avant de réinitialiser le système de mémoire intégrée.**

VOLANT

Module MDPS (direction assistée entraînée par moteur)

Le système vous aide à diriger le véhicule. Si le contact est coupé ou si le système de direction assistée ne fonctionne plus, vous pouvez toujours diriger le véhicule, mais cela exigera un effort accru sur le volant.

Si vous remarquez un changement au niveau de l'effort nécessaire sur la direction lorsque le véhicule fonctionne normalement, nous vous conseillons de faire vérifier votre système par un concessionnaire agréé pour les produits de la marque Genesis.



ATTENTION

Si la direction assistée électrique ne fonctionne pas normalement, le  témoin d'avertissement s'allume et le message « Vérifier la direction assistée motorisée » s'affiche sur le combiné d'instruments. Vous pouvez diriger le véhicule, mais avec un effort accru sur la direction. Nous vous conseillons de faire inspecter le système par un concessionnaire agréé pour les produits de la marque Genesis le plus tôt possible.



Informations

Les symptômes suivants peuvent apparaître pendant du fonctionnement normal du véhicule :

- La direction est dure immédiatement après le réglage du bouton de démarrage/arrêt du moteur en position ON.

Ceci est le cas lorsque le système effectue les diagnostics du système MDPS. Lorsque les diagnostics sont terminés, l'effort sur le volant redevient normal.

- Lorsque la tension de la batterie est faible, il se peut que la direction requiert un plus gros effort. Il s'agit toutefois d'un état temporaire qui se rétablira dès que la batterie aura été chargée.
- Le relais du système MDPS émet un clic lorsque le bouton de démarrage/arrêt du moteur est mis en position ON ou OFF.
- Vous pouvez entendre le bruit du moteur lorsque le véhicule est à l'arrêt ou circule à faible vitesse.
- Lorsque vous tournez le volant par temps froid, un bruit anormal peut se produire. Si la température augmente, le bruit disparaît. Il s'agit d'une condition normale.
- Lorsqu'une erreur est détectée dans le système MDPS, la fonction d'assistance à l'effort de direction ne s'active pas pour éviter un accident mortel. Les témoins d'avertissement sur le groupe d'instruments peuvent s'allumer ou l'effort sur la direction peut être important. Si ces symptômes se produisent, amenez si possible le véhicule en lieu sûr. Nous vous conseillons de faire inspecter le système par un concessionnaire agréé pour les produits de la marque Genesis le plus tôt possible.

Volant inclinable/télescopique

Pour régler le volant sur une position confortable, il doit être en face de votre poitrine et non pas de votre visage. Assurez-vous de bien voir les témoins d'avertissement et les jauges du groupe d'instruments. Après l'avoir réglé, appuyez sur le volant vers le haut et vers le bas pour être sûr qu'il est bien verrouillé.

Réglez toujours la position du volant avant de prendre la route.



AVERTISSEMENT

Ne réglez JAMAIS le volant en conduisant. Vous pourriez perdre le contrôle du véhicule et provoquer un accident.

Réglage électrique

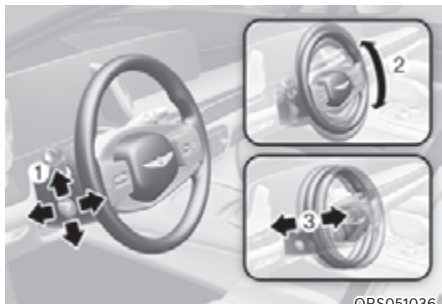

©RS051036

Pour modifier l'angle et la hauteur du volant :

- Poussez l'interrupteur (1) vers le haut et vers le bas pour régler l'angle (2).
- Poussez l'interrupteur (1) vers l'avant et l'arrière pour régler la hauteur (3).

REMARQUE

Ne réglez pas le volant plus longtemps que nécessaire lorsque le moteur est arrêté. Cela pourrait décharger inutilement la batterie.

Réinitialisation du réglage électrique du volant

Si le réglage n'est plus possible dans la plage de fonctionnement pendant le réglage de la position du volant (angle ou hauteur), réinitialisez comme suit.

1. À partir de la position d'arrêt du volant, appuyez sur l'interrupteur de commande (1) pendant 10 secondes dans la direction dans laquelle vous réglez le volant. Le volant se déplace dans la direction où le commutateur de commande est enfoncé.
2. Continuez à appuyer sur l'interrupteur (1) pendant au moins 2 secondes après l'arrêt du volant. La réinitialisation sera terminée une fois la plage opérationnelle reconnue.

Si le réglage n'est toujours pas possible après la réinitialisation du réglage électrique du volant, nous recommandons que le système soit inspecté par un revendeur agréé de produits de marque Genesis.

Avertisseur sonore



Pour klaxonner, appuyez sur la zone du volant signalée par le symbole de l'avertisseur sonore (voir illustration). L'avertisseur sonore fonctionne uniquement lorsque vous appuyez sur cette zone.

REMARQUE

N'appuyez pas violemment sur l'avertisseur sonore pour le déclencher et ne frappez pas dessus avec le poing. N'appuyez pas sur l'avertisseur sonore avec un objet pointu.

Volant chauffant

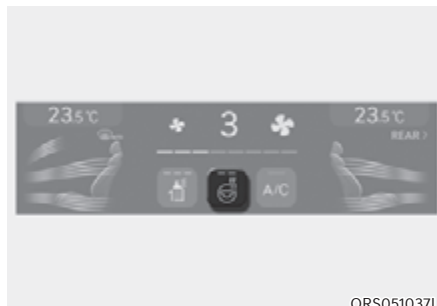

Pendant que le moteur tourne, touchez l'icône du volant chauffant pour réchauffer le volant.

Réglage manuel de la température

Chaque fois que vous appuyez sur l'icône de la direction chauffée, la température change comme suit.

- OFF → HAUT () → BAS ()
- En appuyant sur l'icône lorsque la température est basse, le volant chauffant s'éteint.

Réglage automatique de la température

- Lorsque la position HIGH est sélectionnée manuellement, le volant chauffant passe automatiquement à la position LOW après 30 minutes. Vous pouvez désactiver le volant chauffant en mettant l'icône en position OFF.
- Lorsque LOW est sélectionné manuellement, le volant chauffant ne sera pas contrôlé manuellement.

Commandes automatiques liées aux réglages de la climatisation

Le volant chauffant contrôle automatiquement la température du volant en fonction de la température ambiante lorsque le moteur tourne.

Pour utiliser ces fonctions, elles doivent être activées dans le menu Réglages de l'écran du système d'info-divertissement.

Sélectionnez :

Configuration → Véhicule → Siège → Chauffage/ventilation → Commandes automatiques associées aux réglages de la climatisation → Chauffage du volant

Pour en savoir plus, lisez le code QR dans le manuel élémentaire fourni séparément.

- Si vous appuyez sur l'icône de volant chauffant lorsque la fonction est activée, vous devez commander le volant chauffant manuellement.
- Par défaut, le volant chauffant est réglé sur la position OFF chaque fois que le bouton de démarrage/arrêt du moteur est mis en position ON. Toutefois, si la fonction Commandes automatiques liées aux réglages de la climatisation est activée, le volant chauffant s'allume et s'éteint en fonction de la température extérieure.

REMARQUE

- **Ne posez pas de cache ou d'accessoire sur le volant. Le cache ou l'accessoire pourrait endommager le système de chauffage du volant.**
- **Ne pas frapper la surface de prise du volant avec des objets pointus. Cela pourrait endommager l'élément chauffant du volant.**
- **Ne nettoyez pas la surface du volant avec les produits suivants. Les surfaces du chauffage et du volant peuvent être endommagées.**
 - **Les solvants organiques tels que le diluant, l'alcool et l'essence.**
 - **Produits chimiques tels que les nettoyeurs pour cuir, les agents de revêtement et les cires.**

Capteur de prise du volant

Lors de la conduite avec l'assistance au conducteur activée, il détecte si les mains du conducteur sont sur le volant et affiche l'avertissement de rappel des mains lorsque le conducteur ne tient pas le volant. Consultez « Rappel des mains sur le volant » depuis les sections « Assistance de maintien de voie (LKA) », « Assistance centre de voie (LFA) », « Assistance à la conduite sur autoroute (HDA) » au chapitre 7 pour plus de détails.

Dans les situations suivantes, le capteur peut ne pas détecter les mains du conducteur même si celui-ci tient le volant.

- Lorsque le conducteur porte des gants.
- Lorsque des accessoires, comme un protège-volant, sont fixés au volant.
- Lorsqu'un dispositif électronique touche le volant.
- Lorsque le volant est mouillé.



ATTENTION

Le capteur du volant peut ne pas fonctionner correctement si les précautions suivantes ne sont pas respectées.

- **Ne modifiez pas le cache du volant.**
- **Ne fixez aucun accessoire sur le rebord du volant.**
- **Ne mettez aucun dispositif électronique en contact avec le volant.** (ex. ordinateur portable, tablette, etc.)
- **Ne mettez aucun objet métallique ou conducteur en contact avec le volant.** (ex. gobelet, canette, etc.)
- **Ne mouillez pas trop le volant.** (ex. éclaboussures d'eau, chiffon mouillé, vapeur de lavage à la vapeur)

Avertissement tactile/ avertissement par vibration du volant (si équipé)

En cas d'équipement de volant tactile, le système d'assistance au conducteur fait vibrer le volant pour avertir celui-ci lorsque le système indique des situations dangereuses.

Réglage de l'avertissement tactile

- Lorsque le moteur est allumé, sélectionnez « Configuration → Véhicule → Assistance au conducteur → Avertissement tactile » dans le système d'infodivertissement.
- L'intensité de la vibration peut être réglée sur « Fort », « Moyen », « Faible » ou « Désactivé ».

Consultez la description de chaque fonction depuis « Système d'assistance au conducteur » au chapitre 7 pour plus de détails.

Direction des roues arrière (RWS) (si équipé)

Le système de direction des roues arrière permet d'augmenter la maniabilité du véhicule et d'améliorer sa stabilité en utilisant un moteur électrique pour contrôler l'angle de braquage des roues arrière en fonction de la vitesse de conduite du véhicule et de l'angle de braquage des roues avant.

Lors de la conduite à faible vitesse, le rayon de braquage est réduit en orientant les roues arrière dans la direction opposée aux roues avant afin d'augmenter la maniabilité. À vitesse élevée, les roues arrière sont braquées dans la même direction que les roues avant afin d'améliorer la stabilité lors des virages et des changements de direction.

REMARQUE

Lorsque vous utilisez des chaînes à neige, veillez à désactiver la direction des roues arrière en sélectionnant « Chaînes à neige installées » dans le menu Paramètres du système d'infodivertissement afin de protéger le véhicule.

Après avoir retiré les chaînes à neige, désélectionnez « Chaînes à neige installées » dans le menu Paramètres du système d'infodivertissement. Si l'option n'est pas désélectionnée, le système de direction des roues arrière ne fonctionnera pas. Pour de plus amples détails sur le réglage du menu, reportez-vous à la section « Pneus d'hiver » au chapitre 6.

**ATTENTION**

- En cas de problème avec le système de direction des roues arrière, un témoin et un message d'avertissement apparaissent sur le combiné d'instruments et le système de direction des roues arrière cesse de fonctionner. Si le témoin d'avertissement et le message d'avertissement sont toujours affichés même lorsque le véhicule est arrêté et que le moteur est redémarré, nous vous recommandons de faire contrôler le véhicule par un concessionnaire Genesis agréé.
- Si le fonctionnement du système de direction des roues arrière est arrêté alors que les roues arrière ne sont pas droites, le véhicule peut pencher d'un côté pendant la conduite.

i Informations

En l'absence de témoin sur le combiné d'instruments, les conditions suivantes sont normales :

- Immédiatement après le démarrage du moteur, le système de direction des roues arrière effectue un diagnostic et fonctionne normalement après environ 2 secondes.
- Lorsque vous démarrez ou arrêtez le moteur, le système de direction des roues arrière peut fonctionner pendant environ 2 secondes même si vous ne tournez pas le volant pour vérifier l'état du système.
- Un bruit du moteur peut être entendu lorsque vous conduisez le véhicule en vous arrêtant ou en roulant à basse vitesse.
- Dans des conditions de conduite dans lesquelles les roues arrière sont dirigées dans la même direction que les roues avant lorsque  s'affiche sur le combiné d'instruments en appuyant sur le bouton d'assistance au suivi de voie sur le volant ou que la fonction d'assistance à la conduite sur autoroute est activée, maintenez les roues arrière droites afin d'améliorer les performances de l'assistance au suivi de voie.
- Si « Chaînes à neige installées » est sélectionnée dans le menu Paramètres du système d'infodivertissement, le système de direction des roues arrière cesse de fonctionner et les roues arrière sont redressées.

RÉTROVISEURS

Rétroviseur intérieur

Avant de conduire votre véhicule, assurez-vous que votre rétroviseur intérieur est correctement positionné. Réglez le rétroviseur de façon que la vue par la lunette arrière soit bien centrée.

AVERTISSEMENT

Assurez-vous que votre champ de vision n'est pas obstrué. Ne placez pas sur le siège arrière, dans l'espace de chargement ou derrière les appuie-têtes arrière des objets susceptibles de réduire votre visibilité par la lunette arrière.

AVERTISSEMENT

Pour éviter toute blessure grave en cas d'accident ou de déploiement de l'airbag, ne modifiez pas le rétroviseur et n'installez pas de rétroviseur grand angle.

AVERTISSEMENT

Ne réglez JAMAIS le rétroviseur en conduisant. Vous pourriez perdre le contrôle du véhicule et provoquer un accident.

REMARQUE

Pour nettoyer le miroir, utilisez une serviette en papier ou un objet similaire avec du nettoyant pour vitres. Ne pulvérisiez pas de nettoyant pour vitres directement sur le miroir, car il pourrait pénétrer dans le boîtier du miroir.

Rétroviseur électrochromique (ECM) (si équipé)



ORS051039

[A] : Témoin

Certains véhicules sont livrés équipés d'un rétroviseur électrochromique qui permet de contrôler l'éblouissement en conduisant de nuit ou sous un faible éclairage.

Lorsque le moteur tourne, l'éblouissement est automatiquement contrôlé par le capteur monté dans le rétroviseur. Le capteur détecte la luminosité autour du véhicule et s'ajuste automatiquement pour contrôler l'éblouissement des phares des véhicules derrière vous.

Lorsque le levier de vitesses est en marche arrière (R), le rétroviseur est automatiquement réglé sur la position la plus lumineuse pour améliorer la visibilité du conducteur à l'arrière du véhicule.

Rétroviseurs extérieurs



©RS051040

Votre véhicule est équipé de rétroviseurs gauche et droit. Il est possible de régler les rétroviseurs à distance avec le commutateur à télécommande. Il est possible de rabattre les rétroviseurs extérieurs pour éviter tout dommage en passant dans une station de lavage automatique ou dans une rue étroite.

Les rétroviseurs extérieurs droit et gauches sont convexes. Les objets que vous voyez dans ce type de rétroviseur sont plus proches qu'il n'y paraît.

Utilisez le rétroviseur intérieur ou regardez directement en arrière pour déterminer la distance réelle des autres véhicules avant de changer de voie.

Veillez à régler les rétroviseurs extérieurs dans la position désirée avant de commencer à conduire.



AVERTISSEMENT

Ne réglez pas et ne rabattez pas les rétroviseurs extérieurs en conduisant. Vous pourriez perdre le contrôle du véhicule et provoquer un accident.

REMARQUE

- **Ne grattez pas la glace sur le rétroviseur pour ne pas endommager la surface.**
- **Si le miroir est bloqué par la glace, ne réglez pas le rétroviseur en forçant. Utilisez un dégivrant agréé (et non pas de l'antigel pour radiateur), ou une éponge ou un chiffon doux imbibé d'eau très chaude, ou déplacez le véhicule vers un endroit chaud pour permettre à la glace de fondre.**
- **Ne nettoyez pas le miroir avec des abrasifs agressifs, du carburant ou d'autres produits de nettoyage à base de pétrole.**

Réglage des rétroviseurs extérieurs



Réglage des rétroviseurs extérieurs :

1. Tournez la molette (1) vers la gauche ou la droite pour sélectionner le rétroviseur que vous souhaitez régler.

2. Utilisez le commutateur de commande de réglage des rétroviseurs (2) pour positionner le rétroviseur sélectionné vers le haut, le bas, la gauche ou la droite.
3. Après le réglage des rétroviseurs, remettez la molette au centre pour empêcher toute modification accidentelle du réglage.

REMARQUE

- **Les rétroviseurs s'immobilisent lorsqu'ils atteignent l'angle de réglage maximum, mais le moteur continue de fonctionner tant que le commutateur est enfoncé. N'appuyez pas plus longtemps que nécessaire sur le commutateur pour ne pas endommager le moteur.**
- **Ne tentez pas de régler les rétroviseurs extérieurs à la main pour ne pas endommager le moteur.**

Rabattement des rétroviseurs extérieurs



ORS051043

Les rétroviseurs peuvent être rabattus ou déployés en appuyant sur le commutateur.

Réglage du système d'infodivertissement

- Au déverrouillage des portes
Si « Configuration → Véhicule → Rétroviseurs/éclairage d'accueil → Au déverr. des portes » est sélectionné dans le menu Réglages de l'écran du système d'infodivertissement.
 - Le rétroviseur se rabat ou se déploie lorsque la porte est verrouillée ou déverrouillée avec la clé intelligente.

- Le rétroviseur se rabat ou se déploie lorsque les portes sont verrouillées ou déverrouillées à l'aide du capteur tactile sur la poignée extérieure.
- À l'approche du conducteur
Si « Configuration → Véhicule → Rétroviseurs/éclairage d'accueil → À approche du conducteur » est sélectionné dans le menu Réglages de l'écran du système d'infodivertissement, le miroir se déplie lorsque le véhicule est approché en possession de la clé intelligente.

Pour en savoir plus, lisez le code QR dans le manuel élémentaire fourni séparément.

REMARQUE

- **Le rétroviseur extérieur électrique fonctionne même si le bouton de démarrage/arrêt du moteur est en position OFF. Cependant, pour éviter que la batterie ne se décharge inutilement, ne prenez pas plus de temps que nécessaire pour régler les rétroviseurs lorsque le moteur est à l'arrêt.**
- **Ne rabattez pas manuellement le rétroviseur extérieur électrique. Vous risqueriez d'endommager le moteur.**

i Informations

- « Au déverr. des portes » doit être coché dans le système d'infodivertissement pour sélectionner « À approche du conducteur ».
- Pour des raisons de sécurité, les rétroviseurs extérieurs ne se replient pas lorsque la vitesse du véhicule est supérieure à 15 km/h (9 mi/h).

Aide au stationnement en marche arrière (si équipé)



ORS051044

Lorsque le rapport est mis en position R (marche arrière), le ou les rétroviseurs extérieurs pivotent vers le bas pour faciliter la marche arrière.

La position de la molette de rétroviseur extérieur (1) détermine si les rétroviseurs se déplaceront ou non :

Mode d'emploi

- Lorsque la molette est sur le côté gauche ou droit, les deux rétroviseurs extérieurs bougeront.
- Si la molette est au centre, les deux rétroviseurs extérieurs ne bougeront pas.

Les rétroviseurs extérieurs reviendront automatiquement à leur position d'origine si l'un des événements suivants se produit :

- Le bouton de démarrage/arrêt du moteur est enfoncé en position OFF ou ACC.
- La transmission est placée dans n'importe quelle position, sauf R (marche arrière),

Mode de paramétrage de l'aide au stationnement en marche arrière

Vous pouvez modifier l'angle du rétroviseur s'il est difficile de voir la vue arrière avec l'angle de base du rétroviseur vers le bas fourni lors de la marche arrière.

Lors de la première livraison du véhicule, l'angle descendant réglé des rétroviseurs gauche et droit est différent pour assurer la visibilité du conducteur.

1. Assurez-vous que le véhicule est arrêté.
2. Appuyez sur la pédale de frein et déplacez le levier de vitesses sur R (marche arrière). Quand la molette est en position gauche ou droite, l'angle des deux rétroviseurs bougera vers le bas sur la position de réglage de base.
3. Tournez la molette vers la gauche ou la droite pour sélectionner le rétroviseur que vous souhaitez régler. Appuyez ensuite sur le contacteur « ▼, ▲, ◀, ▶ » pour régler le rétroviseur selon l'angle souhaité.
4. Après avoir réglé l'angle, pour enregistrer l'angle ajusté du rétroviseur latéral, mettez le rapport sur une position autre que R (marche arrière) ou tournez la molette sur la position centrale.
5. Réglez l'autre rétroviseur en suivant la procédure 1 à 4 ci-dessus.

Réinitialisation du mode des paramètres utilisateur de l'aide au stationnement en marche arrière

Pour ramener l'angle du rétroviseur latéral à l'angle de base, passez la vitesse sur R (marche arrière) et réglez l'angle du rétroviseur plus haut que lorsque la vitesse est en P (stationnement), N (point mort) et D (conduite).

Informations

Lors du changement de l'angle des deux rétroviseurs, il est recommandé de changer l'angle d'un côté à la fois en suivant la procédure 1 à 4.

VITRES

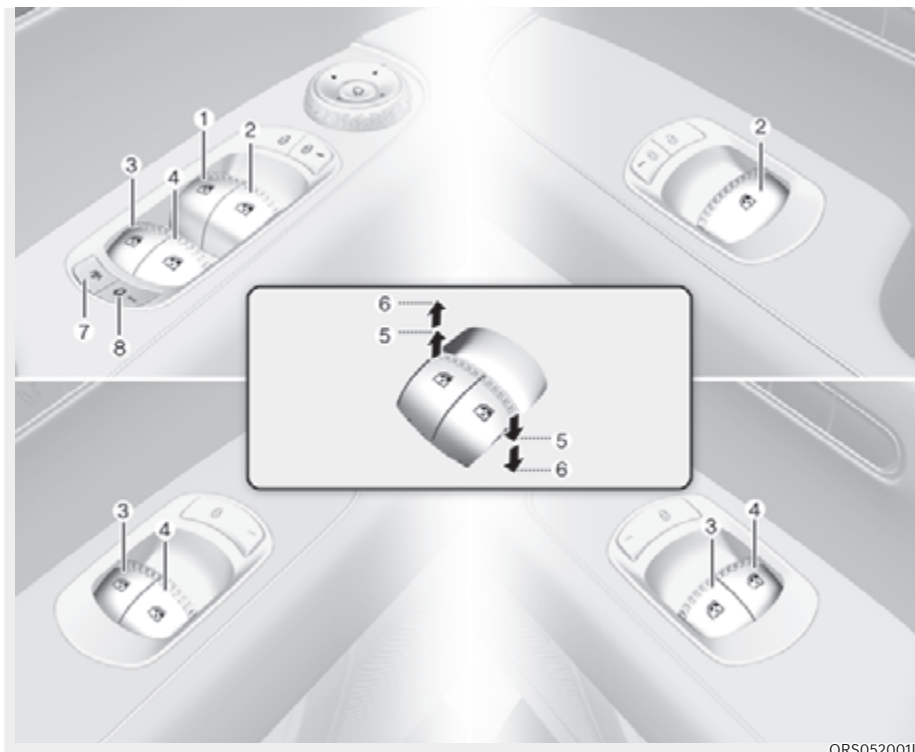

ORS052001L

- | | |
|--|--|
| (1) Commutateur de la vitre électrique du conducteur | (5) Ouverture et fermeture des vitres |
| (2) Commutateur de la vitre électrique du passager avant | (6) Vitre électrique automatique |
| (3) Commutateur de vitre électrique arrière (gauche) | (7) Pare-soleil de vitre latérale arrière |
| (4) Commutateur de vitre électrique arrière (droite) | (8) Contacteur de vitre électrique / Verrouillage électronique de la sécurité enfant |

i Informations

En cas d'équipement de pare-soleil pour les sièges des passagers arrière, vous pouvez rabattre/déplier les pare-soleil avec le commutateur de vitre. Pour plus de détails, consultez « Pare-soleil de vitre latérale arrière » au chapitre 5.

Vitres électriques

Le bouton de démarrage/arrêt du moteur doit être en position ON pour pouvoir lever ou abaisser les vitres. Chaque porte dispose d'un commutateur qui contrôle sa vitre électrique. Le conducteur possède un bouton de verrouillage de lève-vitre électrique qui peut bloquer le fonctionnement des vitres des passagers arrière. Les vitres électriques fonctionnent pendant environ 3 minutes une fois que le bouton de démarrage/arrêt du moteur a été placé en position ACC ou OFF. Toutefois, si les portes avant sont ouvertes, les vitres électriques ne fonctionnent pas, même pendant ce laps de temps de 3 minutes.

Ouverture et fermeture des vitres

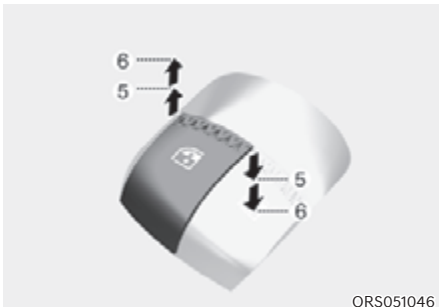

Pour ouvrir :

Appuyez sur le commutateur de la vitre jusqu'au premier cran (5). Relâchez le commutateur à la position désirée.

Pour fermer :

Soulevez le commutateur de la vitre jusqu'au premier cran (5). Relâchez le commutateur de la vitre à la position désirée.

Ouverture/Fermeture automatique des vitres

En appuyant ou en soulevant momentanément le commutateur de vitre électrique jusqu'au deuxième cran (6) la vitre descend ou remonte complètement, même une fois le commutateur relâché. Pour arrêter la vitre à la position désirée lorsqu'elle est en mouvement, soulevez ou appuyez sur le commutateur et relâchez-le.

Réinitialisation des vitres électriques

Si les vitres électriques ne fonctionnent pas correctement, réinitialisez le système de vitres de la façon suivante :

1. Appuyez sur le bouton de démarrage/arrêt du moteur pour le mettre en position ON.
2. Fermez la vitre et maintenez le commutateur de vitre électrique relevé pendant au moins une seconde.

Si les lève-vitres électriques ne fonctionnent pas correctement après la réinitialisation, nous recommandons que le système soit inspecté par un détaillant autorisé de produits de marque Genesis.



AVERTISSEMENT

La fonction d'inversion automatique ne s'active pas lors de la réinitialisation du système de vitres électriques. Assurez-vous qu'aucune partie du corps ou d'autres objets ne se trouvent pas sur la trajectoire avant de fermer les vitres pour éviter toute blessure ou dégât au véhicule.

Inversion automatique du déplacement

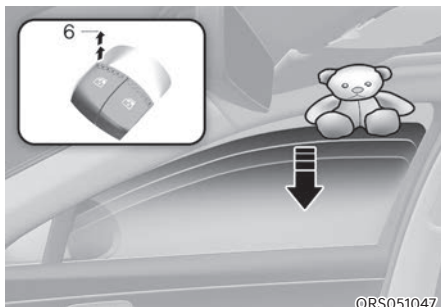

ORS051047

Si une vitre détecte un obstacle pendant qu'elle se ferme automatiquement, elle s'arrête et s'abaisse d'environ 30 cm (12 po) pour permettre de retirer l'objet.

Si la vitre rencontre une résistance alors que le commutateur est maintenu en position relevée, elle s'arrête, puis s'abaisse d'environ 2,5 cm (1 po).

Si le commutateur de vitres électriques est à nouveau maintenu en position relevée dans les 5 secondes qui suivent l'abaissement de la vitre par la fonction de retour automatique, le retour automatique ne fonctionne pas.

i Informations

La fonction de retour automatique est active uniquement lorsque le « Relevage automatique » est utilisé en tirant le commutateur jusqu'au deuxième cran.

⚠ AVERTISSEMENT

Assurez-vous qu'aucune partie du corps ou d'autres objets ne se trouvent pas sur la trajectoire avant de fermer les vitres pour éviter toute blessure ou dégât au véhicule.

Les objets de moins de 4 mm (0,16 pouce) de diamètre pris entre la vitre et le bord supérieur de la vitre peuvent ne pas être détectés par la fonction de retour automatique. La vitre continuera donc de remonter.

Bouton de verrouillage des vitres électriques



ORS051031

Le conducteur peut désactiver les contacteurs de vitre électrique sur les portes arrière des passagers en appuyant sur le bouton de verrouillage de vitre électrique.

Lorsque le bouton de verrouillage des vitres électriques est enfoncé :

- La commande des passagers arrière ne peut pas actionner la vitre électrique des passagers arrière
- Notez que la commande du passager avant peut toujours actionner la vitre du passager avant et que la commande principale du conducteur peut toujours actionner toutes les vitres électriques.



AVERTISSEMENT

Ne laissez pas les enfants jouer avec les vitres électriques. Maintenez le bouton de verrouillage des vitres électriques sur la porte du conducteur en position LOCK (verrouillage). Des blessures graves ou la mort peuvent être causées par l'actionnement involontaire d'une vitre par un enfant.

REMARQUE

- Pour éviter d'endommager le système de vitres électriques, évitez d'ouvrir ou de fermer plusieurs vitres en même temps. Ainsi, vous préservez également la durée de vie du fusible.
- N'essayez jamais d'actionner le commutateur principal sur la porte du conducteur et celui d'une autre vitre dans des directions opposées en même temps. Le cas échéant, la vitre s'arrête et ne peut plus être ouverte ni fermée.

Fonction d'ouverture/fermeture des vitres à distance (télécommande de vitres) (si le véhicule en est équipé)



ORS051048L

Vous pouvez ouvrir ou fermer la vitre à distance à l'aide de la clé intelligente.

Fermer les vitres

1. Maintenez enfoncé le bouton de verrouillage des portes (1) pendant plus de 3 secondes, alors que le moteur est coupé.
 - Les portes arrière sont verrouillées et les vitres sont complètement fermées.
 - Si vous relâchez le bouton pendant la fermeture de la vitre, la vitre ne bougera plus.

Ouvrir les vitres

1. Maintenez enfoncé le bouton de déverrouillage des portes (2) pendant plus de 3 secondes, alors que le moteur est coupé.
 - Les portes arrière sont déverrouillées et les vitres sont complètement ouvertes.
 - Si vous relâchez le bouton pendant l'ouverture de la vitre, la vitre ne bougera plus.

Utilisation à distance des pare-soleil de vitre latérale arrière (si équipé)

Utilisez la clé intelligente pour ouvrir ou fermer à distance les pare-soleil de vitre latérale arrière.

Fermer le pare-soleil

1. Maintenez enfoncé le bouton de verrouillage des portes (1) pendant plus de 3 secondes, alors que le moteur est coupé.
 - Les portes arrière sont verrouillées et les vitres sont complètement fermées.
 - Si vous relâchez le bouton pendant la fermeture de la vitre, la vitre ne bougera plus.
2. Appuyez sur le bouton de verrouillage des portes (1) et maintenez-le enfoncé de nouveau pendant plus de 3 secondes.
 - Les pare-soleil de vitre latérale arrière sont complètement fermés.

Ouvrir les pare-soleil

1. Maintenez enfoncé le bouton de déverrouillage des portes (2) pendant plus de 3 secondes, alors que le moteur est coupé.
 - Les pare-soleil de vitre latérale arrière sont complètement ouverts.
2. Appuyez sur le bouton de déverrouillage des portes (2) de nouveau pendant plus de 3 secondes.
 - Les portes arrière sont déverrouillées et les vitres sont complètement ouvertes.
 - Si vous relâchez le bouton pendant l'ouverture de la vitre, la vitre ne bougera plus.



ATTENTION

- **Si la distance entre le véhicule et votre clé intelligente change alors que la vitre est en train de s'ouvrir ou de se fermer, la vitre peut arrêter de fonctionner. Ne vous éloignez pas trop du véhicule lorsque vous ouvrez ou fermez à distance la vitre.**
- **La vitre arrêtera de se fermer si elle rencontre une certaine force. Après avoir fermé à distance la vitre, vérifiez que toutes les vitres sont correctement fermées.**
- **Sachez que les portes sont aussi déverrouillées lorsque vous ouvrez la vitre avec la fonction d'ouverture à distance.**

TOIT OUVRANT PANORAMIQUE (SI ÉQUIPÉ)

Si votre véhicule est équipé d'un toit ouvrant, vous pouvez le faire glisser ou l'incliner à l'aide du commutateur de commande situé sur la console supérieure.



Le toit ouvrant ne peut être manipulé que lorsque le bouton de démarrage/arrêt du moteur est en position ON ou START.

Le toit ouvrant fonctionne pendant environ 3 minutes une fois que le bouton de démarrage/arrêt du moteur a été placé en position ACC ou OFF. Toutefois, si la porte avant est ouverte, le toit ouvrant ne peut pas être actionné, même pendant 3 minutes.



AVERTISSEMENT

- **Réglez le toit ouvrant ou le pare-soleil lorsque votre véhicule est à l'arrêt. Vous pourriez perdre le contrôle du véhicule et provoquer un accident pouvant entraîner des blessures ou des dommages matériels.**
- **Ne pas laisser le moteur tourner et la clé dans votre véhicule avec des enfants sans surveillance. Ils pourraient actionner le toit ouvrant et provoquer des blessures graves.**
- **Ne pas s'asseoir sur le toit du véhicule. Vous pourriez vous blesser ou endommager le véhicule.**

Pare-soleil électrique

Le pare-soleil électrique permet de bloquer les rayons du soleil au niveau du toit ouvrant.

Utiliser le pare-soleil électrique de siège avant

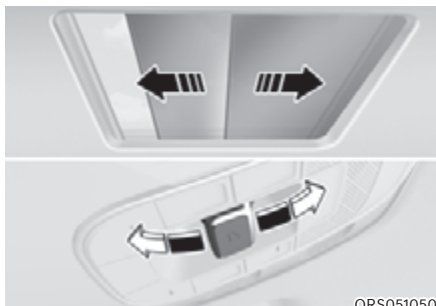

- Poussez le commutateur de toit ouvrant vers l'arrière jusqu'à la première position d'arrêt et le pare-soleil électrique s'ouvre automatiquement.
- Poussez le commutateur de toit ouvrant vers l'avant jusqu'à la première position d'arrêt et le pare-soleil électrique se ferme automatiquement. Toutefois, si la vitre du toit ouvrant est ouverte, celle-ci se fermera d'abord.

Pour arrêter le déplacement du pare-soleil électrique à n'importe quel moment, poussez le commutateur de toit ouvrant dans n'importe quelle direction.

Utiliser le pare-soleil électrique de siège arrière (si équipé)



Fonctionnement du commutateur de pare-soleil de siège arrière

Appuyez sur le contacteur pour ouvrir le pare-soleil électrique des sièges arrière. Appuyez de nouveau pour fermer le pare-soleil.





Le pare-soleil ne s'ouvrira pas.



Fonctionnement du pare-soleil de siège arrière depuis l'écran tactile

: arrête l'ouverture ou la fermeture du pare-soleil électrique des sièges arrière.

: arrête le fonctionnement du mode siège et du pare-soleil électrique des sièges arrière.

1. Appuyez sur le bouton  sur le menu gauche de l'écran tactile d'accoudoir.
 - L'écran de réglage du pare-soleil est affiché.
2. Appuyez sur  et faites-le glisser au centre de l'affichage vers le haut ou le bas pour lever ou abaisser complètement le pare-soleil électrique.
 - Pour régler le pare-soleil électrique à la position souhaitée lors de l'ouverture ou de la fermeture du pare-soleil, appuyez sur  sur la partie supérieure droite de l'écran tactile ou appuyez sur  de nouveau.

ATTENTION

Ne poussez pas et ne tirez pas le pare-soleil électrique avec vos mains. Le pare-soleil pourrait être endommagé et provoquer un dysfonctionnement.

i Informations

- Les fronces qui se forment sur le pare-soleil électrique sont normales et sont dues aux caractéristiques du matériel.
- Pendant l'ouverture ou le fonctionnement du pare-soleil électrique, l'éclairage d'ambiance est éteint.

Ouverture/fermeture par inclinaison



- Poussez le commutateur de toit ouvrant vers le haut, la vitre du toit ouvrant s'ouvre en s'inclinant. Toutefois, si le pare-soleil électrique est fermé, celui-ci s'ouvrira d'abord.
- Poussez le contacteur de toit ouvrant vers le haut ou vers l'avant lorsque la vitre de toit ouvrant est inclinée et ouverte, la vitre de toit ouvrant se ferme automatiquement.

Pour arrêter le déplacement du toit ouvrant à n'importe quel moment, poussez le commutateur de toit ouvrant dans n'importe quelle direction.

Ouverture/fermeture par glissement



- Poussez le contacteur du toit ouvrant vers l'arrière jusqu'à la première position d'arrêt et la vitre du toit ouvrant s'ouvre. Toutefois, si le pare-soleil électrique est fermé, celui-ci s'ouvrira d'abord.

Poussez le contacteur du toit ouvrant vers l'arrière jusqu'à la première position d'arrêt et la vitre du toit ouvrant se ferme. Cependant, si la vitre du toit ouvrant est fermée, le pare-soleil électrique se fermera.

- Poussez le commutateur de toit ouvrant vers l'avant ou l'arrière jusqu'à la deuxième position d'arrêt et la vitre du toit ouvrant fonctionne automatiquement (fonction de glissement automatique).

Pour arrêter le déplacement du toit ouvrant à n'importe quel moment, poussez le commutateur de toit ouvrant dans n'importe quelle direction.

Inversion automatique du déplacement



ORS051054

Si le pare-soleil électrique ou la vitre du toit ouvrant détecte un obstacle pendant la fermeture automatique, il inverse le sens et s'arrête à une position déterminée.

Cette fonction d'inversion automatique du sens peut ne pas fonctionner quand un objet fin ou mou est coincé entre le pare-soleil électrique ou la vitre de toit ouvrant et l'ouverture du toit.



AVERTISSEMENT

- Avant d'actionner le toit ouvrant, veillez à retirer la tête, les mains, les bras ou toute autre partie du corps du passage. Des organes ou des objets pourraient se coincer, ce qui pourrait provoquer des blessures ou des dégâts.
- N'utilisez jamais une partie du corps pour tester la fonction d'inversion automatique de la marche. Le mouvement du pare-soleil électrique ou de la vitre du toit ouvrant pourrait changer de direction, mais le risque de blessure existe.

REMARQUE

- Arrêtez d'appuyer sur le commutateur du toit ouvrant après que celui-ci est complètement ouvert, fermé ou incliné. Cela pourrait endommager le moteur du toit ouvrant.
- Une utilisation continue, comme la fermeture/l'ouverture par inclinaison ou glissement, pourrait provoquer le dysfonctionnement du moteur ou du système de toit ouvrant.
- Éliminez régulièrement les saletés qui s'accumulent sur le rail du toit ouvrant.
- La poussière accumulée entre le toit ouvrant et le panneau du toit peut faire du bruit. Ouvrez le toit ouvrant et nettoyez-le régulièrement à l'aide d'un chiffon propre.
- N'essayez pas d'ouvrir le toit ouvrant lorsque la température est inférieure à zéro ou lorsque le toit ouvrant est couvert de neige ou de glace. Le toit ouvrant peut ne pas fonctionner correctement et se casser s'il est ouvert de force.
- Évitez de l'ouvrir ou de rouler avec le toit ouvrant ouvert tout de suite après de la pluie ou le nettoyage du véhicule. De l'eau pourrait mouiller l'intérieur du véhicule.
- Ne faites dépasser aucun bagage du toit ouvrant pendant la conduite. Cela pourrait provoquer des dégâts au véhicule en cas de freinage brusque.



AVERTISSEMENT

Ne passez pas la tête, les bras, d'autres parties du corps ou des objets par le toit ouvrant pendant la conduite. Cela pourrait provoquer des blessures en cas d'arrêt brusque du véhicule.

Réinitialisation du toit ouvrant

Vitre et pare-soleil électrique de siège avant



Dans certaines circonstances, il peut être nécessaire de réinitialiser le toit ouvrant. La réinitialisation du toit ouvrant peut s'avérer nécessaire dans les cas suivants :

- Lorsque la batterie 12 V est déconnectée ou déchargée
- Lorsque le fusible du toit ouvrant est remplacé
- Si l'ouverture/la fermeture automatique (AUTO OPEN/CLOSE) à une touche ne fonctionne pas correctement

Procédure de réinitialisation du toit ouvrant :

1. Il est conseillé d'effectuer la procédure de réinitialisation avec le moteur du véhicule en marche. Démarrez le véhicule en position P (stationnement).
2. Assurez-vous que le pare-soleil électrique et la vitre du toit ouvrant sont en position complètement fermée. Si le pare-soleil électrique et la vitre du toit ouvrant sont ouverts, poussez le commutateur de commande vers l'avant jusqu'à ce que le pare-soleil électrique et la vitre du toit ouvrant soient complètement fermés.
3. Relâchez le commutateur lorsque le pare-soleil électrique et la vitre du toit ouvrant sont complètement fermés.
4. Poussez le commutateur vers l'avant jusqu'à ce que le pare-soleil électrique et la vitre du toit ouvrant bougent légèrement. Relâcher ensuite le commutateur.
5. Une fois de plus, appuyez sur le commutateur de commande vers l'avant et maintenez la position jusqu'à ce que le pare-soleil électrique et la vitre du toit ouvrant s'ouvrent et se ferment :
 - Ne pas relâcher le commutateur tant que le mouvement n'est pas terminé.Si vous relâchez le commutateur pendant le fonctionnement, recommencez la procédure à partir de l'étape 2.

i Informations

Si le toit ouvrant n'est pas réinitialisé lorsque la batterie du véhicule est débranchée ou déchargée, ou si le fusible du toit ouvrant est grillé, le toit ouvrant risque de ne pas fonctionner normalement.

Pare-soleil électrique de siège arrière



Réinitialisez le pare-soleil électrique de siège arrière dans les situations suivantes.

- Lorsque la batterie 12 V est déconnectée ou déchargée.
- Lorsque le pare-soleil électrique de siège arrière ne fonctionne pas correctement.

1. Il est conseillé d'effectuer la procédure de réinitialisation avec le moteur du véhicule en marche. Démarrez le véhicule en position P (stationnement).
2. Maintenez enfoncé le commutateur jusqu'à la fermeture complète du pare-soleil électrique de siège arrière.
3. Tenez enfoncé le commutateur jusqu'à ce que le pare-soleil électrique de siège arrière bouge légèrement. Relâchez le commutateur jusqu'à ce que le pare-soleil bouge légèrement.
4. Maintenez enfoncé le commutateur de nouveau jusqu'à ce que le pare-soleil électrique s'ouvre puis se ferme.
 - Ne relâchez pas le commutateur tant que le pare-soleil de siège arrière n'est pas complètement ouvert/fermé. Si vous relâchez le commutateur pendant le fonctionnement, recommencez la procédure à partir de l'étape 2.



ATTENTION

Le pare-soleil électrique de siège arrière peut ne pas fonctionner correctement s'il n'est pas réinitialisé.

Avertissement d'ouverture du toit ouvrant

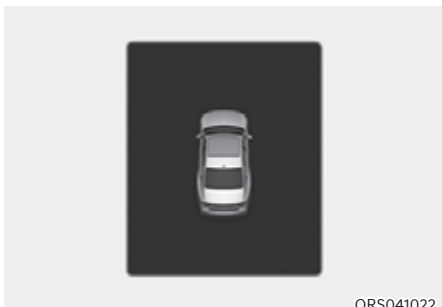

Si le conducteur coupe le moteur lorsque que le toit ouvrant n'est pas complètement fermé, l'alarme sonore retentit pendant quelques secondes et l'avertissement d'ouverture du toit ouvrant s'affiche sur l'écran LCD du combiné d'instruments.

Fermez correctement le toit ouvrant lorsque vous quittez le véhicule.



ATTENTION

Vérifiez que le toit ouvrant est complètement fermé avant de quitter votre véhicule. Si le toit ouvrant est laissé ouvert, la pluie ou la neige pourraient mouiller l'intérieur du véhicule. Le fait de laisser également le toit ouvert lorsque le véhicule est sans surveillance peut inciter au vol.

CAPOT

Ouverture du capot



1. Stationnez le véhicule et serrez le frein de stationnement.
2. Tirer le levier de déverrouillage pour déverrouiller le capot. Le capot doit s'ouvrir légèrement.



3. Passez à l'avant du véhicule, soulevez légèrement le capot, poussez le levier de déverrouillage secondaire du capot (1) situé sous le capot vers le centre et levez le capot (2).

Une fois le capot levé à mi-course, il se soulèvera complètement de lui-même.

Fermeture du capot

1. Avant de fermer le capot, vérifiez les éléments suivants à l'intérieur et autour du compartiment moteur :
 - Tous les outils ou autres objets non fixés doivent être retirés du compartiment moteur ou de la zone d'ouverture du capot
 - Les gants, chiffons ou tout autre matériau combustible doivent être retirés du compartiment moteur
 - Tous les bouchons de remplissage doivent être correctement installés et serrés
2. Abaissez le capot à moitié (soulevez-le d'environ 30 cm (12 po) à partir de la position fermée) et appuyez vers le bas pour bien le verrouiller. Vérifiez ensuite que le capot est bien fixé. Si le capot peut se relever légèrement, c'est qu'il n'est pas bien verrouillé. Ouvrez-le à nouveau et refermez-le avec plus de force.



AVERTISSEMENT

- Avant de fermer le capot, vérifiez que toutes les obstructions sont retirées autour de l'ouverture du capot.
- Vérifiez toujours deux fois que le capot est bien verrouillé avant de prendre la route. Vérifiez qu'aucun témoin ou message d'avertissement de capot ouvert ne s'affiche sur le combiné d'instruments. Le fait de conduire avec le capot ouvert peut entraîner une perte totale de visibilité et un accident.
- Ne déplacez pas le véhicule avec le capot en position relevée, car la vision est obstruée, ce qui pourrait entraîner un accident et le capot pourrait retomber ou être endommagé.

COFFRE ÉLECTRIQUE

Conditions de fonctionnement du coffre électrique

Le coffre électrique est opérationnel lorsque la vitesse de votre véhicule est inférieure à 3 km/h (1,8 mph).



AVERTISSEMENT

- Ne jamais laisser d'enfants ou d'animaux de compagnie seuls dans votre véhicule. Les enfants peuvent mettre en marche le coffre électrique. Faire cela pourrait entraîner des blessures pour eux-mêmes ou autrui et endommager le véhicule.
- Assurez-vous qu'il n'y a pas de personnes ni d'objets autour du coffre ainsi que suffisamment d'espace avant de faire fonctionner le coffre électrique ou le coffre intelligent. De graves blessures, des dégâts au véhicule ou aux objets environnants (par exemple murs, plafonds, véhicules, etc.) sont à craindre en cas de contact avec le coffre.
- Assurez-vous qu'il n'y a pas de personnes ni d'objets autour du coffre avant d'actionner le coffre électrique. Attendez la fin de l'ouverture et l'arrêt complet du hayon avant de charger ou de décharger du matériel du véhicule.
- Maintenez toujours le couvercle de coffre complètement fermé lorsque le véhicule est en mouvement. S'il est ouvert ou mal fermé, des gaz d'échappement nocifs contenant du monoxyde de carbone (CO) pourraient pénétrer dans le véhicule et provoquer des blessures graves, voire la mort.

REMARQUE

- Ne fermez pas et n'ouvrez pas le coffre électrique manuellement. Cela pourrait endommager le coffre électrique. S'il est nécessaire de fermer ou d'ouvrir manuellement le coffre électrique lorsque la batterie est déchargée ou déconnectée, n'appliquez pas de force excessive.
- N'actionnez pas le coffre électrique plus de 10 fois consécutives lorsque le moteur est arrêté. Utilisez le coffre électrique avec le moteur en marche lorsque le coffre est utilisé de manière répétée afin d'éviter de décharger la batterie.
- Ne laissez pas le coffre ouvert pendant une longue période. La batterie risque alors de se décharger.
- Ne modifiez pas ou ne réparez pas le coffre électrique vous-même, nous vous recommandons de faire inspecter le système par un concessionnaire Genesis agréé.
- N'actionnez pas le coffre électrique dans les conditions suivantes. Le coffre électrique peut ne pas fonctionner correctement.
 - Un côté du véhicule est soulevé pour remplacer un pneu ou inspecter le véhicule.
 - Stationner sur une route non plane, par exemple en côte, etc.
- Fermez complètement le coffre et, verrouillez toutes les portes et le coffre à l'aide du bouton de verrouillage centralisé avant d'utiliser un lavage automatique.
- Ne vaporisez pas d'eau haute pression directement sur le bouton d'ouverture/fermeture extérieur du coffre électrique. Le coffre pourrait s'ouvrir involontairement.

i Informations

- Par temps froid et humide, le bouton extérieur d'ouverture du coffre électrique peut ne pas fonctionner correctement en raison du gel. Si cela se produit, retirez la glace avant d'utiliser le bouton extérieur d'ouverture/fermeture du coffre électrique ou utilisez le bouton d'ouverture/fermeture du coffre électrique sur la clé connectée ou le tableau de bord.
- Si vous laissez la clé connectée dans le coffre et que vous le refermez, un avertissement retentira pendant environ 5 secondes. Si cela se produit, ouvrez le coffre en appuyant sur le bouton d'ouverture du coffre électrique à l'extérieur du coffre.
- S'il y a des obstacles comme de la neige sur le coffre, il peut ne pas s'ouvrir automatiquement. Après avoir retiré l'obstacle, essayez à nouveau d'ouvrir le coffre.
- Soyez prudent dans les pentes, car le couvercle du coffre peut s'abaisser légèrement lorsqu'il est arrêté avant d'être entièrement ouvert.

Fonctionnement du coffre électrique

Bouton d'ouverture/fermeture de coffre électrique (clé intelligente)



Lorsque le coffre est fermé, maintenez enfoncé le bouton d'ouverture/fermeture du coffre électrique pendant 1 seconde. Le coffre s'ouvre en émettant un signal sonore d'avertissement.

Pendant que le coffre s'ouvre, appuyez sur le bouton pour arrêter le fonctionnement du coffre électrique.

Lorsque le coffre est ouvert, maintenez enfoncé le bouton d'ouverture/fermeture du coffre électrique pour le fermer. Si vous relâchez le bouton pendant la fermeture du coffre, le coffre électrique arrête de fonctionner et un signal sonore est émis pendant 5 secondes.

De même, si la clé intelligente ne se trouve pas à portée du véhicule (environ 10 m), le mouvement du coffre s'interrompt et un signal sonore retentit pendant 5 secondes.

Bouton d'ouverture/fermeture de coffre électrique (tableau de bord)



ORS051060

Lorsque le coffre est fermé, maintenez enfoncé le bouton d'ouverture/fermeture du coffre électrique pendant 1 seconde. Le coffre électrique s'ouvre en émettant un signal sonore d'avertissement.

Pendant que le coffre s'ouvre, appuyez sur le bouton pour arrêter le fonctionnement du coffre électrique.

Lorsque le coffre est ouvert, maintenez enfoncé le bouton d'ouverture/fermeture du coffre pour le fermer. Si vous relâchez le bouton pendant la fermeture du coffre, le coffre électrique arrêtera de fonctionner.

Bouton d'ouverture du coffre électrique (à l'extérieur du coffre électrique)



ORS051061L

Lorsque le coffre est fermé, appuyez sur le bouton d'ouverture du coffre électrique pour l'ouvrir.

Si le véhicule est verrouillé, appuyez sur le bouton d'ouverture du coffre électrique avec la clé connectée en votre possession.

Pendant que le coffre s'ouvre, appuyez sur le bouton pour arrêter le fonctionnement du coffre électrique.

Bouton de fermeture du coffre électrique (à l'intérieur du coffre électrique)



ORS051062

Appuyez sur le bouton de fermeture du coffre électrique. Le coffre se ferme automatiquement.

Pendant que le coffre se ferme, appuyez sur le bouton pour arrêter le fonctionnement du coffre électrique.

Bouton de verrouillage du coffre électrique (à l'intérieur du coffre électrique)



ORS051063

Appuyez sur le bouton de verrouillage du coffre électrique tout en portant la clé connectée. Le coffre électrique se ferme et se verrouille automatiquement. De plus, toutes les portes se verrouillent.

Le coffre se ferme et se verrouille, et toutes les portes se verrouillent uniquement lorsque le moteur est coupé.

Passage du coffre électrique de manuel à automatique

Si vous appliquez manuellement une certaine quantité d'énergie à l'ouverture du coffre, le système de coffre électrique détecte la direction et se ferme ou s'ouvre automatiquement.

- Le coffre électrique s'ouvre entièrement lorsque le coffre est relevé.
- Le coffre électrique se ferme entièrement lorsque le coffre est abaissé.

i Informations

Le coffre électrique peut ne pas fonctionner correctement si le coffre n'est pas ouvert au-dessus d'une certaine hauteur.

Inversion automatique du déplacement

Pendant son fonctionnement, si le coffre électrique détecte un obstacle quelconque, il s'interrompt ou s'ouvre complètement. La fonction d'inversion automatique peut ne pas fonctionner correctement ou peut fonctionner de façon inattendue dans les circonstances suivantes :

- La fonction d'inversion automatique peut ne pas détecter de résistance si elle est inférieure à un certain niveau, ou si le coffre est presque complètement fermé près de la position verrouillée.
- La fonction d'inversion automatique peut fonctionner si le hayon subit un fort impact sans qu'il y ait d'obstructions.

⚠ AVERTISSEMENT

Ne placez jamais intentionnellement aucun objet ou partie de votre corps sur le trajet du coffre électrique pour vous assurer que la fonction d'inversion automatique fonctionne. Des blessures graves ou des dommages au niveau du véhicule ou de l'objet peuvent se produire.

i Informations

Le coffre électrique peut arrêter de fonctionner si la fonction d'inversion automatique est actionnée plus de deux fois lors d'une tentative d'ouverture ou de fermeture du coffre. Si cela se produit, ouvrez ou fermez soigneusement manuellement le coffre, puis essayez de nouveau d'actionner le coffre électrique au bout de 30 secondes.

Réglages du coffre électrique

Hauteur d'ouverture du coffre électrique

Pour régler la hauteur d'ouverture du coffre électrique, sélectionnez « Configuration → Véhicule → Porte/Coffre → Hauteur ouverture coffre élec. » dans le système d'infodivertissement.

Le système d'info-divertissement peut se modifier après des mis à jour. Pour obtenir des informations détaillées sur les réglages du système, consultez le manuel du système d'info-divertissement sur Internet.

Bouton de commande couvercle de coffre



Lorsque le bouton de commande de couvercle de coffre est en position UNLOCK (bouton non enfoncé), le coffre peut être commandé à l'aide du bouton d'ouverture ou de fermeture de coffre.

Lorsque le bouton de commande de couvercle de coffre est en position LOCK (bouton enfoncé), le coffre électrique peut être ouvert à l'aide du levier de déverrouillage de sécurité de coffre.

Le coffre intelligent ne fonctionne pas lorsque le bouton de commande couvercle de coffre est enfoncé en position LOCK.

AVERTISSEMENT

Veillez toujours à ce que les têtes, mains, bras et autres parties du corps ne soient pas sur la course du coffre électrique. Même si le bouton de commande de couvercle de coffre est en position LOCK (bouton enfoncé), le coffre est toujours projeté vers le haut par une force mécanique si le coffre est manuellement ouvert de plus de 10 degrés par rapport à la position complètement fermée. En outre, si le coffre est manuellement fermé jusqu'à la deuxième position de verrouillage, le coffre est électriquement déplacé jusqu'à la position de verrouillage complet.

ATTENTION

- Maintenez toujours le bouton de commande de couvercle de coffre en position LOCK (bouton enfoncé) lorsque celle-ci n'est pas utilisée. Des blessures graves ou mortelles peuvent être causées par un actionnement involontaire.
- Ne laissez pas d'objets de valeur dans le coffre. Même lorsque le bouton de commande de couvercle de coffre est en position LOCK (bouton enfoncé), le coffre électrique peut être ouvert à l'aide du levier de déverrouillage de coffre.

Informations

Fermez le coffre et maintenez le bouton de commande de couvercle de coffre en position LOCK (bouton enfoncé) avant de laver le véhicule dans une station de lavage automatique.

Réinitialisation du coffre électrique

Dans certains cas, il faudrait peut-être réinitialiser le fonctionnement du coffre électrique. La réinitialisation du coffre électrique peut s'avérer nécessaire dans les cas suivants :

- Lors du rechargement de la batterie 12 volts
 - Lorsque la batterie 12 volts est réinstallée après dépose ou remplacement
 - Lorsque le fusible concerné est réinstallé après dépose ou remplacement
1. Avec le moteur éteint ou allumé, placez le rapport sur P (stationnement).
 2. Tout en appuyant sur le bouton intérieur de fermeture du coffre électrique, appuyez sur le bouton extérieur d'ouverture du coffre électrique pendant plus de 3 secondes. Un carillon retentit.
 3. Fermez lentement le coffre à la main.
 4. Appuyez sur le bouton extérieur d'ouverture du coffre électrique. Le coffre s'ouvre en émettant un son de carillon.
Attendez que le coffre s'ouvre entièrement pour terminer la réinitialisation. Si le coffre s'arrête avant son ouverture complète, la réinitialisation ne peut pas s'achever.

Informations

Si le coffre électrique ne fonctionne pas correctement après la procédure indiquée ci-dessus, nous vous recommandons de faire inspecter le système par un revendeur agréé de produits de marque Genesis.

Déverrouillage d'urgence du coffre électrique

À l'intérieur du coffre



ORS051067

Votre véhicule est équipé d'un levier de déverrouillage d'urgence du coffre situé à l'intérieur du coffre. Si quelqu'un est enfermé par inadvertance dans le coffre, le coffre peut être ouvert en déplaçant le levier dans le sens de la flèche et en poussant le couvercle du coffre pour l'ouvrir.

À l'intérieur du véhicule

Suivez la procédure ci-dessous pour ouvrir manuellement le coffre lorsque la batterie est déchargée ou en cas de problème avec le véhicule :



1. Ouvrez le cache de passage (1) situé au centre du siège arrière.
2. Tirez entièrement le levier de déverrouillage, situé derrière le côté gauche du couvercle de passage.

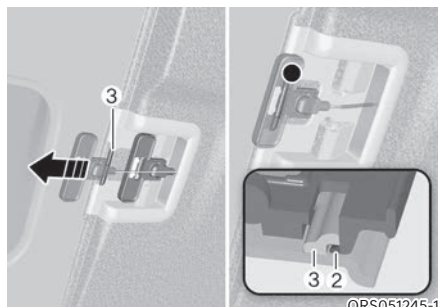

3. Lorsque le levier est tiré jusqu'à son maximum, fixez le levier (3) sur la pièce faisant saillie (2).
4. Soulevez et ouvrez le coffre manuellement.
5. Remettez le levier de déverrouillage manuel de coffre à sa position d'origine ou le coffre ne se fermera pas.

COFFRE INTELLIGENT (SI ÉQUIPÉ)



Sur un véhicule équipé d'une clé intelligente, le coffre peut être ouvert par une activation mains libres à l'aide du système de coffre intelligent.

Comment utiliser le coffre intelligent

Le système de coffre intelligent mains libres peut être ouvert automatiquement lorsque les conditions suivantes sont remplies :

- L'option de coffre intelligent est activée dans le menu Réglages de l'écran du système d'infodivertissement.
- Le coffre intelligent est activé et prêt 15 secondes après que toutes les portes sont fermées et verrouillées
- Le coffre intelligent s'ouvre lorsque la clé intelligente est détectée dans la zone derrière le véhicule pendant 3 secondes.

i Informations

Le coffre intelligent ne fonctionne **PAS** lorsque :

- Une porte est ouverte ou toutes les portes sont fermées mais pas verrouillées
- La clé intelligente est détectée dans les 15 secondes suivant la fermeture et le verrouillage des portes.
- Pour les véhicules équipés de poignées de porte avant extérieures éclairées, si la clé intelligente est détectée dans les 15 secondes suivant la fermeture et le verrouillage des portes ou si la clé intelligente est à moins de 1,5 m (60 pouces) des poignées de porte avant
- La clé intelligente est à l'intérieur du véhicule.

1. Réglages

Pour utiliser le coffre intelligent, l'option doit être activée dans le menu Réglages de l'écran du système d'infodivertissement. Sélectionnez :

- Configuration → Véhicule → Porte/coffre → Coffre intelligent

Pour en savoir plus, lisez le code QR dans le manuel élémentaire fourni séparément.

2. Détection et alerte

La zone de détection du coffre intelligent s'étend d'environ 50 à 100 cm (20 à 40 pouces) derrière le véhicule. Si vous êtes positionné dans la zone de détection et que vous portez la clé intelligente sur vous, les feux de détresse clignoteront et le carillon retentira pour vous avertir que le hayon intelligent va s'ouvrir.

i Informations

Ne vous approchez pas de la zone de détection si vous ne souhaitez pas que le coffre s'ouvre. Si vous êtes entré par inadvertance dans la zone de détection et que les feux de détresse et le carillon commencent à fonctionner, éloignez-vous de la zone derrière le véhicule avec la clé intelligente. Le coffre reste fermé.

3. Ouverture automatique

Après que les feux de détresse ont clignoté et le carillon a retenti 6 fois, le coffre intelligent s'ouvre.

Désactivation du coffre intelligent



1. Verrouillage des portes
2. Déverrouillage des portes
3. Ouverture/fermeture du coffre

Si vous appuyez sur n'importe quel bouton de la clé intelligente pendant la phase de détection et d'alerte, le coffre intelligent sera désactivé.

Assurez-vous de savoir comment désactiver le coffre intelligent en cas d'urgence.

i Informations

- Si vous appuyez sur le bouton de déverrouillage des portes (2), le coffre intelligent sera temporairement désactivé. Mais, si vous n'ouvrez aucune porte pendant 30 secondes, le coffre intelligent se réactivera.
- Si vous appuyez sur le bouton d'ouverture de coffre (3) pendant plus d'une seconde, le coffre s'ouvre.
- Le coffre intelligent sera toujours activé si vous appuyez sur le bouton de verrouillage de porte (1) ou le bouton d'ouverture/fermeture du coffre (3) sur la clé intelligente tant que le coffre intelligent n'est pas déjà en phase de détection et d'alerte.
- Si vous avez désactivé le coffre intelligent en appuyant sur le bouton de la clé intelligente et que vous avez ouvert une porte, le coffre intelligent peut être réactivé en fermant et verrouillant toutes les portes.

Zone de détection

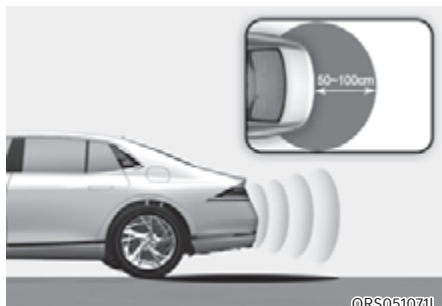

- La zone de détection du coffre intelligent s'étend d'environ 50 à 100 cm (20 à 40 pouces) derrière le véhicule. Si vous êtes positionné dans la zone de détection et que vous portez la clé intelligente sur vous, les feux de détresse clignoteront et le carillon retentira pendant environ 3 secondes pour vous avertir que le hayon va s'ouvrir.
- L'alerte s'arrête une fois que la clé connectée est déplacée hors de la zone de détection dans les 3 secondes.

i Informations

- **Le coffre intelligent peut ne pas fonctionner correctement si l'un des événements suivants se produit :**
 - La clé intelligente est située à proximité d'un émetteur radio, tel qu'un poste radio ou un aéroport, susceptible d'interférer avec son fonctionnement.
 - La clé intelligente se trouve à proximité d'un système radio mobile bidirectionnel ou d'un téléphone portable.
 - La clé intelligente d'un autre véhicule est activée à proximité de votre véhicule.
- **La zone de détection du coffre intelligent peut changer lorsque :**
 - Le véhicule est stationné sur une pente
 - ou un plan incliné.
 - Un côté du véhicule est relevé ou abaissé par rapport au côté opposé.

TRAPPE À CARBURANT

Ouverture de la trappe à carburant



ORS051072

1. Coupez le moteur.
2. Assurez-vous que la porte conducteur est déverrouillée.
3. Poussez la trappe à carburant près de la position 3 heures.



ORS051073

4. Ouvrez la trappe à carburant (1) pour accéder au bouchon du réservoir de carburant.
5. Pour retirer le bouchon de remplissage de carburant (2), tournez-le dans le sens antihoraire. Vous pouvez entendre un sifflement lorsque la pression dans le réservoir s'équilibre.
6. Placez le bouchon sur la trappe à carburant.

i Informations

Si la trappe à carburant ne s'ouvre pas à cause de glace qui s'est formée autour, tapez légèrement ou poussez sur la trappe pour briser la glace et libérer la trappe. Ne faites pas levier sur la trappe. Si nécessaire, vaporisez autour de la porte un liquide dégivrant approuvé (n'utilisez pas d'antigel pour radiateur) ou déplacez le véhicule vers un endroit chaud et laissez la glace fondre.

Fermeture de la trappe de carburant

1. Pour installer le bouchon du réservoir de carburant, tournez-le dans le sens horaire jusqu'à ce que vous entendiez un « clic ».
2. Verrouillez correctement la trappe à carburant.

i Informations

La trappe à carburant ne se fermera pas si la porte conducteur est verrouillée. Si vous verrouillez la porte du conducteur pendant le remplissage, déverrouillez-la avant de fermer la trappe à carburant.



AVERTISSEMENT

L'essence est très inflammable et explosive. Le non-respect de ces instructions peut entraîner des BLESSURES GRAVES, voire MORTELLES :

- Lisez et respectez tous les avertissements affichés dans la station-service.
- Avant de faire le plein, notez l'emplacement de l'arrêt d'urgence du carburant, le cas échéant, à la station-service.
- Avant de toucher le pistolet à carburant, vous devez éliminer tout risque de décharge d'électricité statique en touchant une pièce métallique du véhicule avec la main, à une distance de sécurité du goulot de remplissage du carburant, de l'injecteur ou de toute autre source d'essence.
- N'utilisez pas de téléphone portable en faisant le plein. Le courant électrique et/ou les interférences électroniques des téléphones portables peuvent enflammer des vapeurs de carburant et provoquer un incendie.
- Ne revenez pas dans le véhicule après avoir commencé le plein. Vous pourriez produire une décharge d'électricité statique en touchant, en frottant ou en glissant contre un élément ou du tissu capable de produire de l'électricité statique. Une décharge d'électricité statique peut enflammer les vapeurs de carburant et provoquer un incendie. Si vous devez revenir dans le véhicule, vous devez encore éliminer tout risque de décharge d'électricité statique dangereuse en touchant une pièce métallique du véhicule avec la main, une fois éloigné du goulot de remplissage de carburant, de l'injecteur ou de toute autre source d'essence, avec les mains nues.
- Lorsque vous utilisez un jerrycan de carburant approuvé, veillez à le poser sur le sol avant de faire le plein. Une décharge d'électricité statique du conteneur peut enflammer les vapeurs de carburant et provoquer un incendie.
Une fois le plein commencé, le contact entre votre main nue et le véhicule doit être maintenu jusqu'à ce que le plein soit terminé.
- N'utilisez que des contenants de carburant portables en plastique approuvés, conçus pour transporter et stocker le carburant.
- Lors du ravitaillement, placez toujours le rapport en position P (stationnement), serrez le frein de stationnement et placez le bouton de démarrage/arrêt du moteur en position OFF. Les étincelles produites par les composants électriques du moteur peuvent enflammer les vapeurs de carburant et provoquer un incendie.
- N'utilisez pas d'allumettes ou de briquet, ne fumez pas ou ne laissez pas de cigarette allumées dans votre véhicule lorsque vous êtes dans une station essence, et tout particulièrement en faisant le plein.
- Évitez de remplir votre réservoir de manière excessive, vous risqueriez de déverser du carburant.
- Si un incendie se déclare pendant que vous faites le plein, éloignez-vous du véhicule et contactez immédiatement le gérant de la station essence, puis prévenez les pompiers. Suivez toutes les instructions de sécurité qu'ils vous donneront.

- **Si du carburant sous pression s'échappe, il peut éclabousser vos vêtements ou votre peau et vous exposer ainsi à un risque d'incendie et de brûlures. Retirez toujours soigneusement et lentement le bouchon de carburant. Si le bouchon laisse échapper du carburant ou si vous entendez un sifflement, attendez que le problème s'arrête avant de retirer complètement le bouchon.**
- **Vérifiez systématiquement que le bouchon du réservoir est bien en place pour éviter l'écoulement du carburant en cas d'accident.**

i Informations

Veillez à faire le plein de votre véhicule conformément à la section « Exigences de carburant » du chapitre 1.

REMARQUE

- **Ne renversez pas de carburant sur les surfaces extérieures du véhicule. Tout type de carburant déversé sur les surfaces peintes peuvent endommager la peinture.**
- **Si le bouchon de remplissage de carburant doit être remplacé, nous vous recommandons d'utiliser uniquement un bouchon d'origine Genesis ou l'équivalent (de la pièce d'origine) spécifié pour votre véhicule. Un bouchon de carburant inapproprié peut entraîner de graves dysfonctionnements du système d'alimentation en carburant ou du système antipollution.**

AFFICHAGE TÊTE HAUTE (HUD)(SI ÉQUIPÉ)



ORS051224L

L'affichage tête haute est une fonction en option qui permet au conducteur de voir les informations projetées sur un écran transparent tout en gardant les yeux sur la route en toute sécurité pendant la conduite.

Réglages de l'affichage tête haute

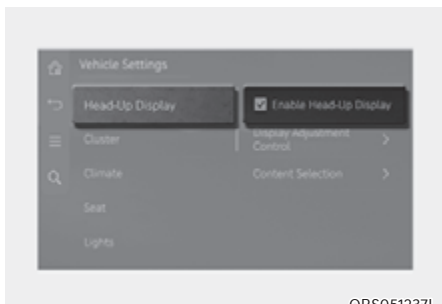

ORS051237L

- Pour utiliser l'affichage tête haute, il doit être activé dans le menu Réglages de l'écran du système d'info-divertissement. Sélectionnez :
 - Configuration → Véhicule → Affichage tête haute → Activer l'affichage tête haute

- Après avoir activé l'affichage tête haute, vous pouvez modifier les paramètres de « Contrôle d'affichage » et de « Sélection du contenu » de l'affichage tête haute.

Le système d'info-divertissement peut se modifier après des mises à jour. Pour obtenir des informations détaillées sur les réglages du système, consultez le manuel du système d'info-divertissement sur Internet.

Informations sur l'affichage tête haute

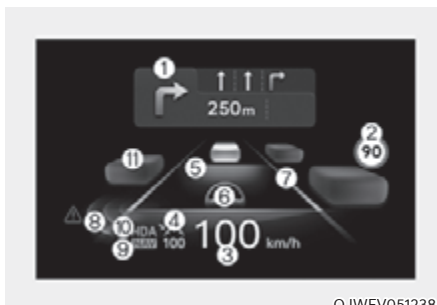

OJWEV051238

1. Navigation virage par virage (TBT)
2. Panneaux de signalisation ou limitation de vitesse
3. Compteur de vitesse
4. Vitesse réglée SCC
5. Distance du véhicule SCC
6. Assistance centre de voie
7. Sécurité de la voie
8. Sécurité d'angle mort
9. Changement de vitesse automatique sur autoroute
10. Assistance à la conduite sur autoroute
11. Véhicules environnants (si équipé)

Précautions d'utilisation de l'affichage tête haute

- Il peut être parfois difficile de lire les informations sur l'affichage tête haute dans les situations suivantes :
 - Le conducteur est mal positionné sur son siège.
 - Le conducteur porte des lunettes de soleil polarisantes.
 - Un objet est posé au-dessus du cache de l'affichage tête haute
 - Le véhicule roule sur une route mouillée.
 - Un accessoire d'éclairage incorrect est installé à l'intérieur du véhicule, ou une lumière provient de l'extérieur du véhicule.
 - Le conducteur porte des lunettes.
 - Le conducteur porte des lunettes de contact.

Lorsqu'il est difficile de lire les informations de l'affichage tête haute, réglez la hauteur de l'image ou le niveau de luminosité dans le menu Réglages de l'écran du système d'infodivertissement.

- Pour votre sécurité, arrêtez le véhicule avant d'effectuer les réglages.
- Ne colorez pas le verre du pare-brise avant et n'ajoutez pas d'autres types de revêtement métallique. Sinon, l'image d'affichage tête haute peut être invisible.
- Ne placez aucun accessoire sur le coussin de protection et ne fixez aucun objet sur la vitre du pare-brise.
- Lors du remplacement de la vitre de pare-brise avant, remplacez-la par une vitre de pare-brise conçue pour fonctionner avec l'affichage tête haute. Sinon, des images en double pourraient s'afficher sur le pare-brise.



AVERTISSEMENT

Les avertissements relatifs à la sécurité d'angle mort sur l'affichage tête haute sont supplémentaires. Ne comptez pas uniquement sur eux pour changer de voie. Jetez toujours un coup d'œil avant de changer de voie.



Informations

L'affichage tête haute comprend GPL, LGPL, MPL et d'autres logiciels en licence open source. Tous les avis de licence, y compris le code source associé, sont fournis à l'adresse <http://www.mobis.co.kr/opensource/list.do>.

Si le pilote demande le code open source du logiciel embarqué via MOBIS_OSSrequest@mobis.co.kr dans les 3 ans suivant l'achat de ce produit, un CD-ROM ou un autre périphérique de stockage sera envoyé avec le coût minimum couvrant le coût du périphérique de stockage et les frais de livraison.

MISE À JOUR DU LOGICIEL OTA (SI ÉQUIPÉ)

La fonction de mise à jour du logiciel OTA vous permet d'installer la version la plus récente du logiciel via une connexion sans fil. Ainsi, le système de votre véhicule peut utiliser le logiciel le plus récent.

Téléchargement du logiciel

Vous pouvez télécharger la version la plus récente du logiciel pendant la conduite. Une fois que celle-ci a bien été téléchargée, une notification signalant la disponibilité de la mise à jour du logiciel s'affiche sur l'écran de votre téléphone ou du véhicule.

Autorisation de la mise à jour logicielle

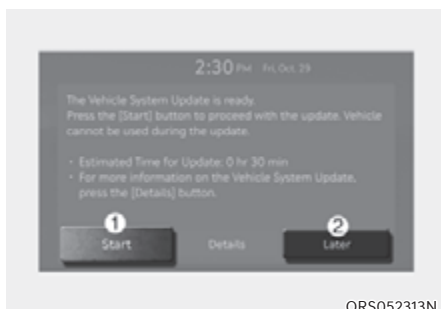

ORS052313N

Une fois que le véhicule a été coupé, le système autorise le lancement de la mise à jour.

- Pour lancer la mise à jour, appuyez sur « Start » (démarrer) (1).
- Pour reporter la mise à jour, appuyez sur « Later » (plus tard) (2).

Préparation de la mise à jour logicielle

Si vous appuyez sur le bouton « Start » (démarrer) à l'écran, le véhicule lance l'installation automatique de la mise à jour. Les conditions suivantes doivent être remplies :

- Le véhicule doit être éteint.
- Le rapport sélectionné doit être P (Stationnement).
- Le frein électronique de stationnement (EPB) doit être engagé.
- Les feux extérieurs doivent être éteints.
- Le capot doit être fermé.
- La batterie doit contenir une charge suffisante.
- Les systèmes à mettre à jour ne doivent pas être en cours d'exécution.

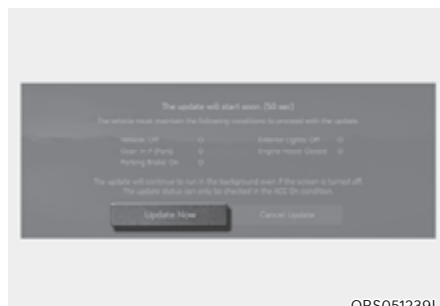

ORS051239L

- Pour réaliser la mise à jour immédiatement, appuyez sur « Update Now » (Mettre à jour maintenant).
- Pour annuler la mise à jour, appuyez sur « Cancel Update » (Annuler la mise à jour).

Mise à jour du logiciel

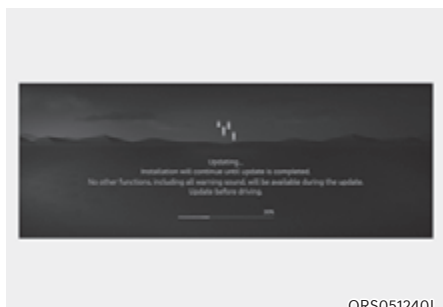

La progression de la mise à jour s'affiche à l'écran.

Une fois la mise à jour terminée, une notification signalant la réussite de la mise à jour du logiciel est envoyée sur votre téléphone, par email ou s'affiche sur l'écran du véhicule.

i Informations

L'écran s'éteint automatiquement après 3 minutes pour préserver la batterie. Si l'écran s'éteint automatiquement, vous pouvez vérifier l'état d'avancement de la mise à jour en appuyant sur le bouton de démarrage/d'arrêt du moteur.

i Informations

- Une fois que la mise à jour a démarré, vous pouvez quitter le véhicule.
- La fonctionnalité de mise à jour du logiciel OTA est disponible uniquement pour les utilisateurs de Genesis Connected Services.
- Les détails de la mise à jour peuvent varier en fonction de la version du logiciel installé.
- Vérifiez l'avis de mise à jour du logiciel OTA sur le site Internet de la marque Genesis.
- En cas d'échec de la mise à jour, la récupération de la mise à jour aura lieu automatiquement. Si vous souhaitez retenter la mise à jour du logiciel, même après une récupération réussie, nous vous recommandons de contacter Genesis.
- Si la mise à jour ou la récupération échoue, nous vous recommandons de contacter le centre d'appels Genesis.
- Une fois la mise à jour terminée, il se peut que vous disposiez de nouvelles fonctionnalités ou d'améliorations. Pour plus d'informations, consultez la page « Mise à jour du logiciel OTA » sur le site Internet de la marque Genesis.

REMARQUE

- Respectez les limitations suivantes lors de la mise à jour.
 - Vous ne pouvez pas utiliser le véhicule pendant la mise à jour. Veillez à disposer du temps suffisant pour la mise à jour et stationnez le véhicule en lieu sûr avant de lancer la mise à jour.
 - Vous ne pouvez pas utiliser les fonctionnalités à distance, notamment le démarrage à distance.
 - L'alerte d'occupant arrière peut ne pas fonctionner. Vérifiez s'il y a des passagers sur les sièges arrière.
- La mise à jour s'annule automatiquement en cas de changement d'une des conditions requises pour pouvoir lancer la mise à jour.
- Une fois que la mise à jour a débuté, vous ne pouvez pas l'annuler.
- Vous ne pouvez pas utiliser la fonctionnalité de mise à jour du logiciel OTA si vous avez modifié ou remplacé un logiciel quelconque du véhicule.
- N'ouvrez pas le capot ou ne remplacez pas la batterie du véhicule pendant la mise à jour. La mise à jour risque d'échouer.
- Si un outil de diagnostic, quel qu'il soit, est branché sur la borne OBD (diagnostic embarqué) du véhicule, le véhicule ne peut pas être mis à jour. Le véhicule peut être mis à jour en retirant l'outil de diagnostic connecté à la borne OBD puis en le redémarrant.
- En cas d'échec de la mise à jour, nous vous recommandons fortement de contacter Genesis.

ÉCLAIRAGE EXTÉRIEUR

Commande d'éclairage

Pour utiliser les feux, tournez la molette à l'extrémité du levier de commande dans l'une des positions suivantes :

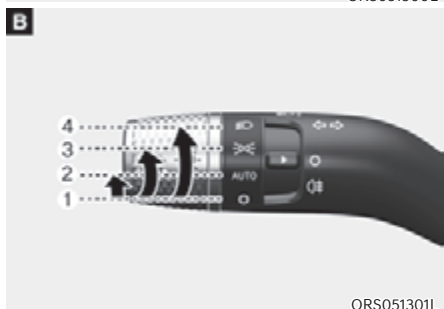
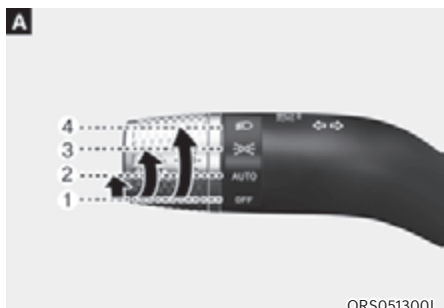

1. OFF (désactivé)
2. Feux de route automatique
3. Feux de position
4. Phares

Feux de jour (FDJ)

Les feux de jour peuvent faciliter la vision diurne de l'avant de votre véhicule par les autres conducteurs, en particulier avant le lever et après le coucher du soleil.

Le DRL (système d'allumage automatique des feux de jour) éteint les phares dans les cas suivants :

- Les phares sont allumés.
- Le frein de stationnement est appliqué.
- Le moteur du véhicule est arrêté.

Feux de route automatique

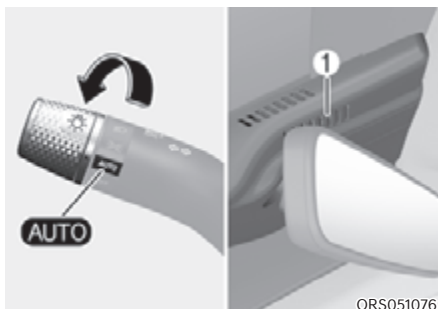

Les feux de position et les phares s'allumeront ou s'éteindront automatiquement en fonction de la quantité de lumière du jour mesurée par le capteur de lumière ambiante (1) à l'extrémité supérieure du pare-brise.

Même lorsque la fonction AUTO (automatique) des phares est activée, il est recommandé d'allumer manuellement les phares en roulant la nuit ou par temps de brouillard, sous la pluie, ou lorsque vous entrez dans des zones sombres, telles que des tunnels et des zones de stationnement.

REMARQUE

- Ne couvrez pas et ne renversez rien sur le capteur (1) situé à l'extrémité supérieure de la vitre du pare-brise.
- Ne nettoyez pas le capteur avec un nettoyeur pour vitres, car une légère pellicule pourrait se déposer sur le capteur et empêcher son bon fonctionnement.
- Si votre véhicule est équipé de vitres teintées ou de tout autre revêtement métallique sur le pare-brise avant, le système de phares AUTO (automatique) peut ne pas fonctionner correctement.

Feux de position (☞)

Les feux de position, l'éclairage de la plaque d'immatriculation et l'éclairage du tableau de bord sont allumés.

Phares (☞)

Les phares, les feux de position, l'éclairage de la plaque d'immatriculation et l'éclairage du tableau de bord sont allumés.

i Informations

Le bouton de démarrage/arrêt du moteur doit être en position ON pour allumer les phares.

Fonctionnement des feux de route



Pour allumer les feux de route, repoussez le levier. Le levier revient ensuite à sa position d'origine.

Le témoin des feux de route s'allume lorsque les feux de route sont allumés.

Pour éteindre les feux de route, tirez le levier de commande vers vous. Les feux de croisement s'allument.

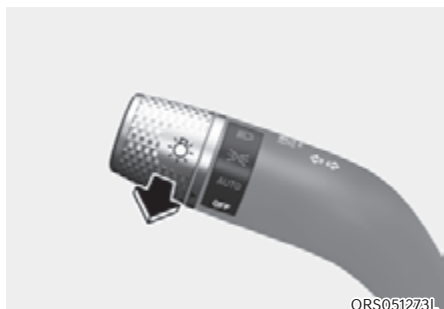

Pour effectuer un appel de phares, tirez le levier vers vous, puis relâchez-le. Les feux de route restent allumés tant que vous maintenez le levier tiré vers vous.

Clignotants et signaux de changement de voie

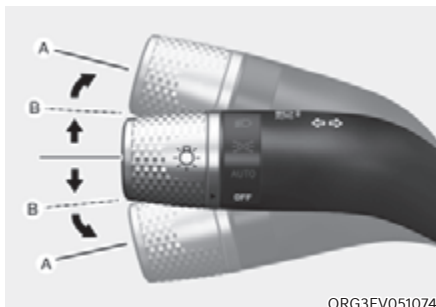

Pour signaler un changement de direction, appuyez sur le levier pour tourner à gauche ou soulevez-le pour tourner à droite en position (A).

Si un clignotant reste allumé et ne clignote pas ou s'il clignote anormalement, il est possible qu'une ampoule de clignotants soit grillée et doive être remplacée.

Clignotant à une seule touche

Pour utiliser le clignotant à une seule touche, poussez le levier des clignotants vers le haut ou vers le bas en position (B) et relâchez-le.

Les signaux de changement de voie clignoteront 3, 5 ou 7 fois.

Vous pouvez activer la fonction de clignotant à une touche ou choisir le nombre de clignotements en sélectionnant « Configuration → Véhicule → Éclairage → Clignotement monotouche → 3 clignotements/5 clignotements/7 clignotements/Désactivé » sur l'écran du système d'infodivertissement.

Pour en savoir plus, lisez le code QR dans le manuel élémentaire fourni séparément.

Feux antibrouillard arrière (si équipé)



Pour allumer les feux antibrouillard arrière :

Placez le commutateur des phares sur la position phares, puis le commutateur des phares (1) sur la position Feu antibrouillard arrière.

Pour éteindre les feux antibrouillard arrière, effectuez l'une des opérations suivantes :

- Désactivez le commutateur des phares.
- Remettez le commutateur des phares (1) en position de feu antibrouillard arrière.

Fonction d'économie de batterie

Le but de cette fonction est d'éviter que la batterie ne se décharge. Le système éteint automatiquement les feux de position lorsque le conducteur coupe le moteur et ouvre la portière côté conducteur.

Grâce à cette fonction, les feux de position s'éteignent automatiquement si le conducteur se gare de nuit sur le bas-côté.

Toutefois, les feux de position restent allumés même si la porte du conducteur est ouverte quand le contacteur de phares est amené en position de feu de position ou AUTO (si équipé) après que le moteur a été coupé.

Le cas échéant, pour laisser les feux allumés, coupez et allumez à nouveau les feux de position à l'aide du contacteur de phares situé sur la colonne de direction après que le moteur a été coupé.

Fonction de temporisation des phares

Si le bouton de démarrage/arrêt du moteur est en position ACC ou en position OFF avec les phares allumés, les phares (et/ou les feux de position) restent allumés pendant environ 5 minutes. Mais si la porte du conducteur est ouverte et fermée, les phares s'éteignent après 15 secondes. Également, si le moteur du véhicule est arrêté et que la porte du conducteur est ouverte et fermée, les phares (et/ou les feux de position) s'éteignent après 15 secondes.

Les phares (et/ou les feux de position) peuvent être éteints en appuyant deux fois sur le bouton de verrouillage de la clé intelligente, ou en mettant le commutateur des phares en position OFF ou AUTO.

Vous pouvez activer la fonction de temporisation des phares en sélectionnant « Paramètres → Véhicule → Éclairage → Délai phares » sur l'écran du système d'infodivertissement.

Pour en savoir plus, lisez le code QR dans le manuel élémentaire fourni séparément.

REMARQUE

Si le conducteur sort du véhicule par une autre porte que celle du conducteur, l'économiseur de batterie ne fonctionne pas et la fonction de temporisation des phares ne se désactive pas automatiquement.

Cela peut entraîner une décharge de la batterie. Pour éviter de décharger la batterie, éteignez les phares manuellement avec le commutateur des phares avant de quitter le véhicule.

Dispositif de réglage du niveau des phares

Le dispositif de réglage du niveau des phares permet de régler automatiquement le niveau des phares en fonction du nombre de passagers et du poids du chargement dans le coffre à bagages.

Il permet également de régler le faisceau des phares au niveau approprié dans diverses situations.



AVERTISSEMENT

S'il ne fonctionne pas correctement, dans ce cas, nous vous recommandons de faire inspecter le système par un concessionnaire agréé pour les produits de la marque Genesis. Ne tentez pas d'inspecter ou de remplacer le câblage vous-même.

Fonction d'élimination de l'humidité des phares

Lorsque l'intérieur du phare s'embue, si le phare est allumé pendant une certaine période de temps, le ventilateur fait circuler l'air à l'intérieur pour éliminer l'humidité. Toutefois, si l'humidité n'est pas évacuée, nous vous recommandons de faire inspecter le véhicule par un concessionnaire agréé pour les produits de la marque Genesis.

Lampe de guidage arrière

Lorsque le rapport est en position R (marche arrière), le feu de recul s'allume et la lampe de guidage arrière à l'arrière du véhicule éclaire le sol.

La lampe informe les conducteurs à proximité que votre véhicule recule.

ÉCLAIRAGE INTÉRIEUR



AVERTISSEMENT

N'utilisez pas l'éclairage intérieur en conduisant dans l'obscurité. L'éclairage intérieur pourrait obscurcir votre vue et provoquer un accident.

REMARQUE

N'utilisez pas l'éclairage intérieur pendant des périodes prolongées lorsque le moteur est coupé pour éviter de décharger la batterie.

Extinction AUTOMATIQUE de l'éclairage intérieur

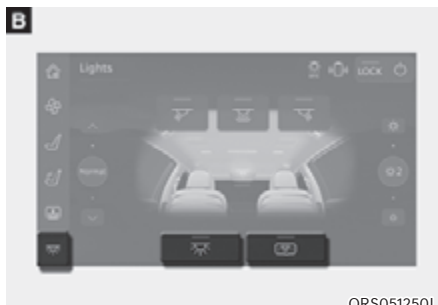

L'éclairage intérieur s'éteint automatiquement environ 20 minutes après l'arrêt du véhicule et la fermeture des portes. Si une porte est ouverte, l'éclairage s'éteint 25 minutes après l'arrêt du moteur du véhicule. Si les portes ont été verrouillées à l'aide de la clé connectée et que le système d'alarme antivol du véhicule est armé, l'éclairage s'éteint après cinq secondes.

Éclairage avant



[A] : console de plafond avant

[B] : écran tactile d'accoudoir de siège arrière

- liseuse avant ( ) : Appuyez sur l'une des icônes pour allumer ou éteindre la liseuse. Cette lumière produit un faisceau étroit, commode pour lire des cartes la nuit ou comme lampe personnelle pour le conducteur et le passager avant.

- Éclairage de porte avant (☞) :
Le plafonnier avant ou arrière s'allume lorsque les portes avant ou arrière sont ouvertes. Lorsque les portes sont déverrouillées par la clé intelligente, les plafonniers avant et arrière s'allument pendant environ 30 secondes tant qu'aucune porte n'est ouverte. Les plafonniers avant et arrière s'éteignent progressivement après environ 30 secondes lorsque la porte est refermée. Cependant, si le bouton de démarrage/arrêt du moteur est en position ON ou si toutes les portes sont verrouillées, les plafonniers avant et arrière s'éteignent. Si une porte est ouverte avec le bouton de démarrage/arrêt du moteur en position ACC ou en position OFF, les plafonniers avant et arrière resteront allumés pendant environ 5 minutes.
- Plafonnier avant (☞) :
appuyez sur le bouton pour allumer le plafonnier des sièges avant et arrière. Appuyez de nouveau sur le bouton pour désactiver toutes les lumières.

i Informations

Pour régler l'éclairage à l'aide de l'écran tactile d'accoudoir arrière, appuyez sur ☞ depuis le menu gauche de l'écran tactile.

Éclairage arrière

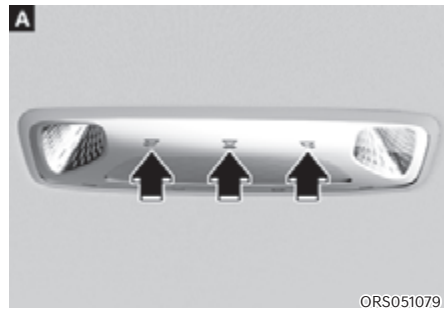

[A] : Siège arrière (si équipé)

[B] : écran tactile d'accoudoir de siège arrière (si équipé)

- ☞ ☞ : Appuyez sur l'une des icônes pour allumer ou éteindre la lampe.
- ☞ : appuyez sur l'icône pour allumer ou éteindre la lampe.

i Informations

Pour régler l'éclairage à l'aide de l'écran tactile d'accoudoir arrière, appuyez sur ☞ depuis le menu gauche de l'écran tactile.



ORS051080

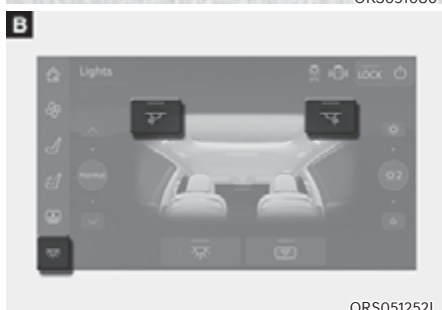

ORS051252L

[A] : siège arrière (si équipé),

[B] : écran tactile d'accoudoir de siège arrière

-  : Appuyez sur le bouton pour allumer ou éteindre la lampe.

Informations

Pour régler l'éclairage à l'aide de l'écran tactile d'accoudoir arrière, appuyez sur  depuis le menu gauche de l'écran tactile.

Température de couleur d'éclairage intérieur



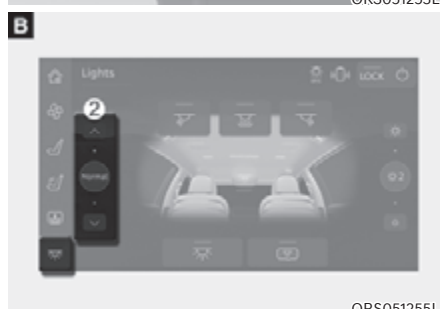

ORS051253L



ORS051255L

[A] : console de plafond avant,

[B] : écran tactile d'accoudoir arrière

1. Appuyez sur le bouton  pour allumer toutes les lumières. Maintenez enfoncé le bouton  pendant plus d'1 seconde pour modifier la température de couleur comme suit.
 - Chaud → Normal → Froid
2. Depuis le menu d'éclairage de l'écran tactile d'accoudoir arrière, faites glisser la barre latérale gauche ou appuyez sur les flèches pour modifier la température de couleur comme suit.
 - Chaud → Normal → Froid

Informations



Pour régler l'éclairage à l'aide de l'écran tactile d'accoudoir arrière, appuyez sur  depuis le menu gauche de l'écran tactile.

Luminosité d'éclairage intérieur



[A] : console de plafond avant,

[B] : écran tactile d'accoudoir arrière

1. Appuyez sur le bouton  et allumez toutes les lumières. Maintenez enfoncé le bouton  pendant plus d'1 seconde pour modifier la luminosité.
2. Depuis le menu d'éclairage de l'écran tactile d'accoudoir arrière, faites glisser la barre latérale droite ou appuyez sur les flèches pour modifier la luminosité en 3 étapes.

Informations

Pour régler l'éclairage à l'aide de l'écran tactile d'accoudoir arrière, appuyez sur  depuis le menu gauche de l'écran tactile.

Éclairage du miroir de courtoisie



L'ouverture du couvercle du miroir de courtoisie allumera automatiquement la lampe du miroir.

Lampe de miroir arrière (si équipé)

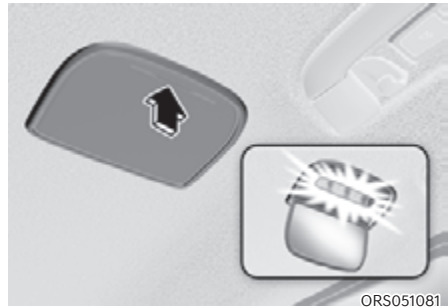

Appuyez sur le couvercle et il s'ouvrira lentement et la lampe du miroir s'allumera.

Éclairage de boîte à gants

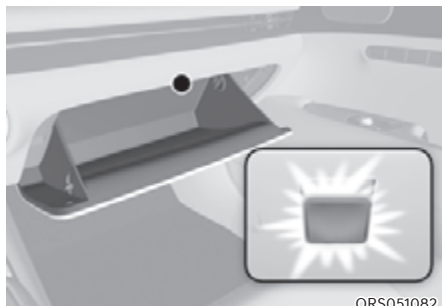

ORS051082

L'éclairage de la boîte à gants s'allume lors de l'ouverture de celle-ci.

Si la boîte à gants n'est pas complètement fermée, l'éclairage reste allumé pendant environ 20 minutes.

Éclairage d'ambiance/Éclairage de pied/Éclairage d'accueil de porte

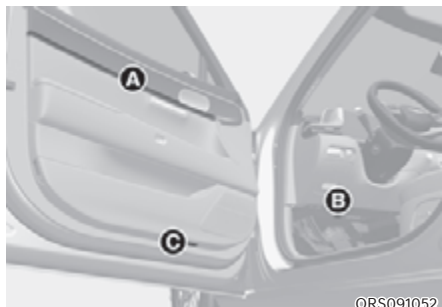

ORS091052

- Lampe d'ambiance (A) : l'éclairage s'allume lorsque « Configuration → Véhicule → Éclairage → Lumière ambiante » est sélectionné sur l'écran du système d'infodivertissement.
- Éclairage de pied (B), Éclairage d'accueil de porte (C) : l'éclairage s'allume lorsqu'une porte est ouverte et s'éteint lorsque la porte est fermée.

Éclairage de coffre



ORS051083

L'éclairage de coffre s'allume lorsque le coffre est ouvert.

Éclairage du bas de la porte



ORS051084L

Éclairage d'accueil

Lorsque toutes les portes (et le coffre) sont fermées et verrouillées, la lampe de bas de porte s'allume pendant environ 15 secondes si l'une des actions ci-dessous est effectuée.

- Les portes sont déverrouillées par la clé intelligente.
- Le capteur tactile de la poignée extérieure de porte est touché en possession de la clé intelligente.
- Lorsque vous vous approchez du véhicule en possession de la clé intelligente. (si équipé)

La lampe de bas de porte s'éteint si le bouton de démarrage/d'arrêt du moteur est en position ACC avec une porte ouverte.

Pour plus d'informations, reportez-vous à la section « Système d'accueil » de ce chapitre.

Lampe d'accompagnement

Lorsque le bouton de démarrage/arrêt du moteur est en position OFF et que la porte conducteur est ouverte, la lampe de pied de porte s'allume pendant 30 secondes. Si la porte du conducteur est fermée dans les 30 secondes, l'éclairage du bas de la porte s'éteint au bout de 15 secondes. Si la porte conducteur est fermée et verrouillée, la lampe de pied de porte s'éteint immédiatement.

Le lampe d'accompagnement de la lampe de pied de porte s'allume uniquement la première fois que la portière du conducteur est ouverte après l'arrêt du moteur.

Système d'accueil



Le système d'accueil aide à garder le conducteur visible en allumant les phares du véhicule lorsque le conducteur s'en approche.

Lampe de pied de porte et lampe de poignée de porte

Avec « Configuration → Véhicule → Rétroviseurs/éclairage d'accueil → Au déverr. des portes » sélectionné depuis le menu des Paramètres dans l'écran du système d'infodivertissement, et toutes les portes (et coffre) sont fermées et verrouillées, la lampe de bas de porte et celle de la poignée de porte s'allumeront pendant environ 15 secondes si l'une des situations ci-dessous se produit.

- Le bouton de déverrouillage des portes est appuyé sur la clé intelligente.
- Le capteur tactile de la poignée extérieure de porte est touché en possession de la clé intelligente.
- Vous approchez du véhicule en possession de la clé intelligente quand « Confitguration → Véhicule → Confort → Rétroviseurs/éclairage d'accueil → À approche du conducteur » est sélectionné depuis le menu des Paramètres dans l'écran du système d'infodivertissement.

Pour en savoir plus, lisez le code QR dans le manuel élémentaire fourni séparément.

Éclairage d'accueil dynamique (si équipé)

Lorsque toutes les portes (et le coffre) sont fermées et verrouillées, l'éclairage d'accueil dynamique s'allume pendant environ 15 secondes en cas d'appui sur le bouton de déverrouillage des portes de la clé intelligente.

i Informations

L'éclairage d'accueil dynamique s'allume de nuit lorsque le commutateur d'éclairage est sur la position AUTOMATIQUE des phares.

L'éclairage d'accueil dynamique fonctionne pendant environ 2 secondes, et les feux de stationnement s'allument en même temps pendant environ 15 secondes.

À ce moment, si vous appuyez sur le bouton de verrouillage ou de déverrouillage de porte de la clé intelligente, l'éclairage d'accueil dynamique s'éteint immédiatement.

Éclairage intérieur

Lorsque le contacteur du plafonnier est en position  et que toutes les portes (ainsi que le coffre) sont fermées et verrouillées, le plafonnier s'allume pendant 30 secondes dans les conditions suivantes :

- Le bouton de déverrouillage des portes est appuyé sur la clé intelligente.
- Le capteur tactile de la poignée extérieure de porte est touché en possession de la clé intelligente.

À ce moment, si vous appuyez sur le bouton de verrouillage ou de déverrouillage de porte de la clé connectée, les lampes s'éteignent immédiatement.

SYSTÈME D'ÉCLAIRAGE AVANT INTELLIGENT (SI ÉQUIPÉ)

Le système d'éclairage avant intelligent garantit une vision claire pour le conducteur avec les feux de route allumés pendant la conduite de nuit.

Paramétrage du système

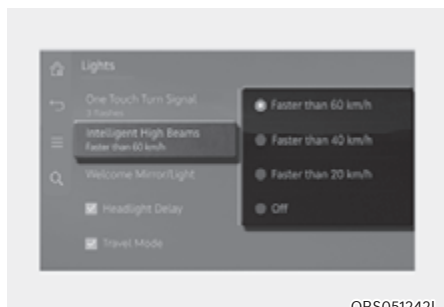

Avec le bouton de démarrage/d'arrêt du moteur en position ON, sélectionnez « Éclairage → Phares intelligents » dans le menu Réglages pour activer le système d'éclairage avant intelligent et désélectionnez pour désactiver le système.

AVERTISSEMENT

Pour votre sécurité, modifiez les réglages après avoir garé le véhicule dans un endroit sûr.

Informations

Le mode Voyage doit être activé pour que le phare du côté conducteur s'éteigne lors de la conduite dans un pays avec conduite à gauche à un pays avec conduite à droite et vice versa.

Pour activer le mode route, sélectionnez « Configuration → Véhicule → Éclairage → Mode route » sur l'écran du système d'infodivertissement.

Fonctionnement du système



Après avoir sélectionné « Feux de route intelligents » dans le menu Réglages, le système d'éclairage avant intelligent fonctionnera en suivant la procédure ci-dessous.

- Placez l'interrupteur des phares en position AUTO et poussez le levier du phare vers le combiné d'instruments. Le système d'éclairage avant intelligent () s'allumera sur le combiné d'instruments et le système sera activé.
- Lorsque le système est activé, le système d'éclairage avant intelligent fonctionne en fonction de la vitesse définie dans le système d'infodivertissement. Le système initial est configuré pour fonctionner lorsque la vitesse du véhicule est supérieure à 40 km/h (25 mph).
- La LED des feux de route s'éteint partiellement si un véhicule venant en sens inverse ou un véhicule devant vous est détecté par la caméra avant.
- Si le système d'éclairage avant intelligent détecte un véhicule venant en sens inverse ou un véhicule devant vous alors que vous roulez à haute vitesse (environ au-dessus de 100 km/h (60 mi/h), le projecteur du côté conducteur s'éteint et seul le projecteur du côté passager est contrôlé par le système.

Dysfonctionnement et limitations du système

Dysfonctionnement du système

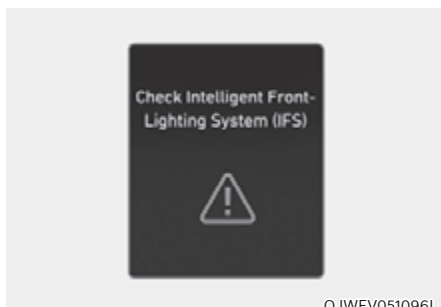

OJWEV051096L

Lorsque le système d'éclairage avant intelligent ne fonctionne pas correctement, le message d'avertissement « Vérifier le système d'éclairage avant intelligent (IFS) » s'affiche pendant quelques secondes sur le combiné d'instruments. Une fois le message effacé, les témoins d'avertissement AFS et  s'allument sur le combiné d'instruments. Nous vous conseillons de faire inspecter le système par un concessionnaire Genesis agréé.

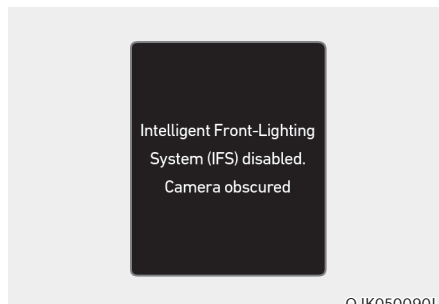

OJK050090L

Lorsque la caméra avant est recouverte de saleté, de neige ou de débris, le système d'éclairage avant intelligent peut temporairement ne pas fonctionner correctement. Dans ce cas, un message d'avertissement s'affiche sur le combiné d'instruments.

Le système fonctionne normalement lorsque la saleté, la neige ou les débris sont retirés.

Le système d'éclairage avant intelligent peut ne pas fonctionner correctement dans une zone (par exemple un terrain dégagé) où aucun objet ou véhicule n'est détecté après avoir mis le moteur en marche.

De plus, même si aucun message d'avertissement n'apparaît sur le combiné d'instruments, le système peut ne pas fonctionner correctement.

Limites du système

Le système d'éclairage avant intelligent peut ne pas fonctionner correctement dans les situations suivantes :

- L'éclairage du véhicule n'est pas détecté à cause d'un feu endommagé ou dont la vue est masquée, etc.
- Le phare d'un véhicule est couvert de poussière, de neige ou d'eau.
- Les phares d'un véhicule sont éteints, mais les feux antibrouillard sont allumés, etc.
- Une lampe a une forme similaire à celle d'un feu de véhicule.
- Les phares ont été endommagés ou n'ont pas été correctement réparés.
- Les phares ne sont pas réglés correctement.
- En roulant sur une route sinueuse étroite, une route accidentée, en montée ou en descente.
- Le véhicule qui précède est partiellement visible à une intersection ou dans les virages.
- En présence de feux de circulation, de panneaux réfléchissants, de panneaux clignotants ou d'un miroir devant.
- Un catadioptré ou un feu clignotant se trouve devant (zone de constructions).
- Les conditions de circulation sont mauvaises ; par exemple, la route est mouillée, verglacée ou couverte de neige.
- Un véhicule surgit brusquement d'un virage.
- Le véhicule est penché à cause d'un pneu à plat ou est remorqué.
- Il y a beaucoup de réverbères ou la lumière ambiante est vive.
- Les feux d'un véhicule ne sont pas détectés à cause de fumées d'échappement, de fumée, du brouillard, de la neige, etc.
- Le pare-brise avant est couvert de substances étrangères.

REMARQUE

Pour plus de détails sur les limitations de la caméra avant, reportez-vous à la section « Assistance à l'évitement de collision avant (FCA) » au chapitre 7.



AVERTISSEMENT

- **Parfois, le système d'éclairage avant intelligent peut ne pas fonctionner correctement. Le système n'est offert que pour votre confort. Le conducteur a la responsabilité de conduire prudemment et de toujours vérifier l'état de la route pour votre sécurité.**
- **Lorsque le système ne fonctionne pas normalement, changez manuellement la position des phares entre les feux de route et les feux de croisement.**

ASSISTANT DE FEUX DE ROUTE (HBA) (SI ÉQUIPÉ)



ORS051272

L'assistant de feux de route passe automatiquement des feux de route aux feux de croisement en fonction de la luminosité détectée des feux des véhicules venant en sens inverse ou des véhicules devant.

Capteur de détection



ORS071001L

[1] : Caméra avant

La caméra frontale est utilisée comme capteur de détection pour détecter la lumière et la luminosité ambiantes pendant la conduite.

Reportez-vous à l'image ci-dessus pour la position détaillée du capteur de détection.

REMARQUE

Gardez toujours la caméra avant en bon état pour maintenir les performances optimales de l'assistant phare.

Pour de plus amples détails sur les précautions relatives à la caméra avant, reportez-vous à la section « Assistance évitement collision avant (FCA) » au chapitre 7.

Paramètres de l'assistance feux de route

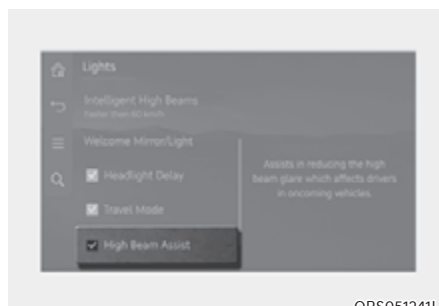

ORS051241L

Avec le bouton de démarrage/arrêt du moteur en position ON, sélectionnez « Éclairages → Assistance de feux de route » dans le menu des réglages pour activer l'assistance de feux de route et désélectionnez pour désactiver la fonction.





AVERTISSEMENT

Pour votre sécurité, modifiez les réglages après avoir garé le véhicule dans un endroit sûr.

Fonctionnement de l'assistance des phares

Affichage et contrôle

- Après avoir sélectionné « High Beam Assist (Assistant feux de route) » (ou HBA (Assistant feux de route)) dans le menu Réglages, le système d'éclairage avant intelligent fonctionnera en suivant la procédure ci-dessous.
 - Placez l'interrupteur des phares en position AUTO et poussez le levier du phare vers le combiné d'instruments. Le voyant Assistant de feux de route () s'allume sur le combiné d'instruments et l'Assistance de feux de route est activé.
 - Lorsque la fonction est activée, les feux de route s'allument lorsque la vitesse du véhicule est supérieure à 30 km/h (20 mph). Lorsque la vitesse du véhicule est inférieure à 20 km/h (12 mph), les feux de route s'éteindront.
 - Le voyant Feux de route () s'allume sur le combiné d'instruments lorsque les feux de route sont allumés.
- Lorsque l'Assistant de feux de route fonctionne, si le levier ou le contacteur est utilisé, la fonction fonctionne comme suit :
 - Si le levier des phares est tiré vers vous lorsque les feux de route sont éteints, les feux de route s'allument sans que l'assistant de feux de route soit annulé. Lorsque vous relâchez le levier des phares, le levier revient au milieu et les feux de route s'éteignent.
 - Si le levier des phares est tiré vers vous lorsque les feux de route sont activés par l'assistant des feux de route, les feux de croisement s'allument et l'assistant des feux de route est désactivé.
 - Si le commutateur des phares est déplacé de AUTO à une autre position (feux de route/croisement/éteint), l'Assistant phare s'éteindra et la lampe correspondante s'allumera.

- Lorsque l'Assistant phares est activé, les feux de route passent aux feux de croisement dans les conditions suivantes :
 - Lorsque les phares d'un véhicule en sens inverse sont détectés.
 - Lorsque le feu arrière d'un véhicule situé devant est détecté.
 - Lorsque le phare ou le feu arrière d'une moto ou d'un vélo est détecté.
 - Lorsque la luminosité ambiante est suffisante pour ne pas nécessiter les feux de route.
 - Lorsque l'éclairage public ou d'autres lumières sont détectés.

i Informations

Les images et les couleurs dans le combiné d'instruments peuvent varier en fonction du type de combiné ou du thème sélectionné.

Dysfonctionnement et limites de l'assistant phares

Dysfonctionnement de l'assistant phares

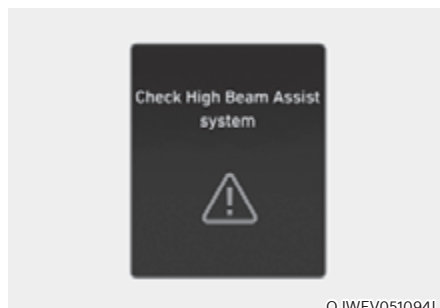

OJWEV051094L

Lorsque l'assistant phare ne fonctionne pas correctement, le message d'avertissement 'Check High Beam Assist (HBA) system' (Contrôler syst. Assist. pleins phares (HBA)) ou 'Check HBA (High Beam Assist system)' (Contrôler syst. Assist. pleins phares (HBA)) apparaît et le voyant d'avertissement  s'allume sur le combiné d'instruments. Nous vous conseillons de faire inspecter le véhicule par un concessionnaire agréé pour les produits de la marque Genesis.

Limites de l'assistant phares

- L'éclairage d'un véhicule venant d'en face ou situé devant n'est pas détecté à cause d'un feu endommagé ou parce que la vue est masquée, etc.
- Le phare d'un véhicule venant d'en face ou situé devant est couvert de poussière, de neige ou d'eau.
- Les phares d'un véhicule venant d'en face ou situé devant sont éteints, mais les feux antibrouillard sont allumés, etc.
- Une lampe a une forme similaire à celle d'un feu de véhicule.
- Les phares ont été endommagés ou n'ont pas été correctement réparés.
- Les phares ne sont pas réglés correctement.
- En roulant sur une route sinueuse étroite, une route sinueuse, une route accidentée, en montée ou en descente.
- Le véhicule qui précède est partiellement visible à une intersection ou dans les virages.
- En présence de feux de circulation, de panneaux réfléchissants, de panneaux clignotants ou d'un miroir devant.
- Un catadioptré ou un feu clignotant se trouve devant (zone de constructions).
- Les conditions de circulation sont mauvaises ; par exemple, la route est mouillée, verglacée ou couverte de neige.
- Un véhicule surgit brusquement d'un virage.
- Le véhicule est penché à cause d'un pneu à plat ou est remorqué.
- L'éclairage provenant d'un véhicule venant d'en face ou situé devant n'est pas détecté en raison des obstacles dans l'air comme la fumée d'échappement, la fumée, le brouillard, la neige, ou les projections d'eau ou le blizzard sur la route, ou la buée sur les phares, etc.

Informations

Pour plus de détails sur les limitations de la caméra avant, reportez-vous à la section « Assistance à l'évitement de collision avant (FCA) » au chapitre 7.

AVERTISSEMENT

- **Il peut arriver que l'assistance aux feux de route ne fonctionne pas correctement. L'assistance aux feux de route est uniquement destinée à votre commodité. Le conducteur a la responsabilité de conduire prudemment et de toujours vérifier l'état de la route pour votre sécurité.**
- **Lorsque le HBA (assistant feux de route) ne fonctionne pas correctement, changez manuellement la position des phares entre les feux de route et les feux de croisement.**
- **Lors du démarrage ou de l'initialisation de la caméra avant (redémarrage, etc.), la fonction d'Assistant phares peut ne pas fonctionner pendant environ 15 secondes.**

ESSUIE-GLACE ET LAVE-GLACE

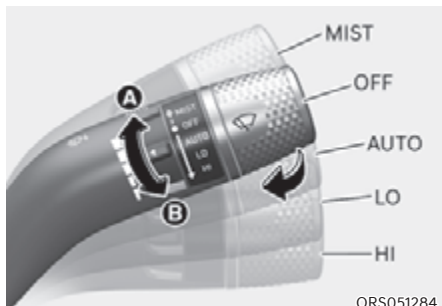

Essuie-glaces avant

Fonctionnent comme suite lorsque le bouton de démarrage/arrêt du moteur est en position ON.

MIST : Pour un seul cycle de balayage, abaissez le levier puis relâchez-le. Si le levier est maintenu dans cette position, les essuie-glaces fonctionnent de manière continue.

Éteint : Les essuie-glaces ne fonctionnent pas.

Commandes : Le capteur de pluie situé à l'extrémité supérieure de la vitre du pare-brise détecte l'importance de la pluie et commande le cycle de balayage pour un intervalle approprié. Plus la pluie est forte, plus le balayage est rapide. Lorsque la pluie s'arrête, les essuie-glaces s'arrêtent. Pour modifier la vitesse, faire tourner le bouton de commande de vitesse.

LO : le balayage est plus lent.

HI : le balayage est plus rapide.

i Informations

En cas de forte accumulation de neige ou de glace sur le pare-brise, dégivrez ce dernier environ 10 minutes ou jusqu'à ce que la neige et/ou la glace aient fondu avant d'utiliser les essuie-glaces pour assurer leur bon fonctionnement.

Si vous ne retirez pas la neige et/ou la glace avant d'utiliser les essuie-glaces et le lave-glace, vous risquez de les endommager.

Bouton AUTO (commande automatique)

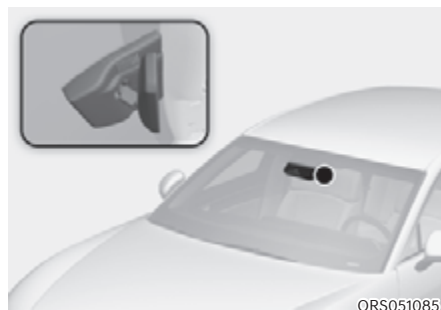

Le capteur de pluie situé à l'extrémité supérieure de la vitre du pare-brise détecte l'importance de la pluie et commande le cycle de balayage pour un intervalle approprié.

Le temps de fonctionnement des essuie-glaces est automatiquement contrôlé en fonction de la pluie.

Lorsque la pluie s'arrête, les essuie-glaces s'arrêtent.

Pour faire varier le réglage de sensibilité, tournez le bouton de commande de sensibilité.

Si le commutateur des essuie-glaces est réglé en mode AUTO lorsque le bouton de démarrage/arrêt du moteur est en position ON, l'essuie-glace fonctionnera une fois pour effectuer une auto-vérification du système. Réglez les essuie-glaces sur la position OFF (arrêt) lorsque vous ne les utilisez pas.



AVERTISSEMENT

Pour éviter les blessures dues aux essuie-glaces, respectez les consignes suivantes lorsque le moteur tourne et que le commutateur des essuie-glaces est en mode AUTO :

- Ne touchez pas la partie supérieure de la vitre du pare-brise en face du capteur de pluie.
- N'essuyez pas la partie supérieure de la vitre du pare-brise avec un chiffon humide ou mouillé.
- Ne pas exercer de pression sur le pare-brise.

REMARQUE

- Lors du lavage du véhicule, régler le commutateur de l'essuie-glace sur la position OFF pour éviter que l'essuie-glace ne s'active automatiquement. Les essuie-glaces peuvent fonctionner et être endommagés si le commutateur est mis en mode AUTO pendant le lavage du véhicule.
- Ne retirez pas le cache du capteur situé à l'extrémité supérieure de la vitre du pare-brise côté passager. Les composants du système pourraient être endommagés et ne seraient pas couverts par la garantie de votre véhicule.
- En raison de l'utilisation d'un capteur de lumière, un dysfonctionnement temporaire peut se produire à cause d'un changement brusque de lumière ambiante dû à des graviers et de la poussière sur la route.

Lave-glaces



En position OFF, tirez doucement le levier vers vous pour pulvériser du liquide lave-glace sur le pare-brise.

Le liquide lave-glace est pulvérisé lors de la montée des essuie-glace. La pulvérisation de liquide et le balayage sont maintenus jusqu'à ce que vous relâchiez le levier.

Si le levier est relâché, les essuie-glaces fonctionnent environ 4 fois et le levier revient à sa position d'origine.

Recyclage d'air lorsque le liquide de lave-glace est utilisé

Lorsque du liquide lave-glace est utilisé, afin d'empêcher l'odeur de celui-ci de pénétrer dans l'habitacle, le mode de recirculation et la climatisation sont automatiquement activés en fonction de la température extérieure.

- Lors de l'appui sur le bouton de commande d'entrée d'air pendant que le mode air Frais est sélectionné, la commande d'entrée d'air basculera en mode de recirculation.
- Lorsque le levier du pare-brise est utilisé alors que le mode de recirculation est sélectionné, la commande d'entrée d'air basculera sur le mode air Frais.
- La fonction peut ne pas fonctionner dans certaines conditions telles que par temps froid ou avec le moteur arrêté.

Pour plus de détails, reportez-vous à la section « Fonctions supplémentaires de climatisation » de ce chapitre.

Informations

Pour les véhicules essence 3.5T-GDI 48 V MHEV, l'air extérieur peut entrer dans le véhicule tout en empêchant l'odeur du liquide lave-glace de pénétrer dans l'habitacle pour refroidir la batterie 48 V.



AVERTISSEMENT

Lorsque la température extérieure est inférieure à zéro, réchauffez **TOUJOURS** le pare-brise à l'aide du dégivreur pour éviter que le liquide ne gèle sur le pare-brise et n'affecte votre visibilité, ce qui pourrait entraîner un accident et des blessures graves, voire mortelles.

REMARQUE

- **Pour éviter d'endommager la pompe du lave-glace, n'utilisez pas le lave-glace lorsque le réservoir de liquide est vide.**
- **Pour éviter d'endommager les essuie-glaces ou le pare-brise, n'utilisez pas les essuie-glaces lorsque le pare-brise est sec.**
- **Pour éviter d'endommager les bras d'essuie-glace ou d'autres composants, ne pas tenter d'actionner l'essuie-glace manuellement.**
- **Pour éviter d'endommager le système d'essuie-glaces et de lave-glace, utilisez du liquide lave-glace antigel en hiver ou par temps froid.**

SYSTÈME DE CLIMATISATION AUTOMATIQUE

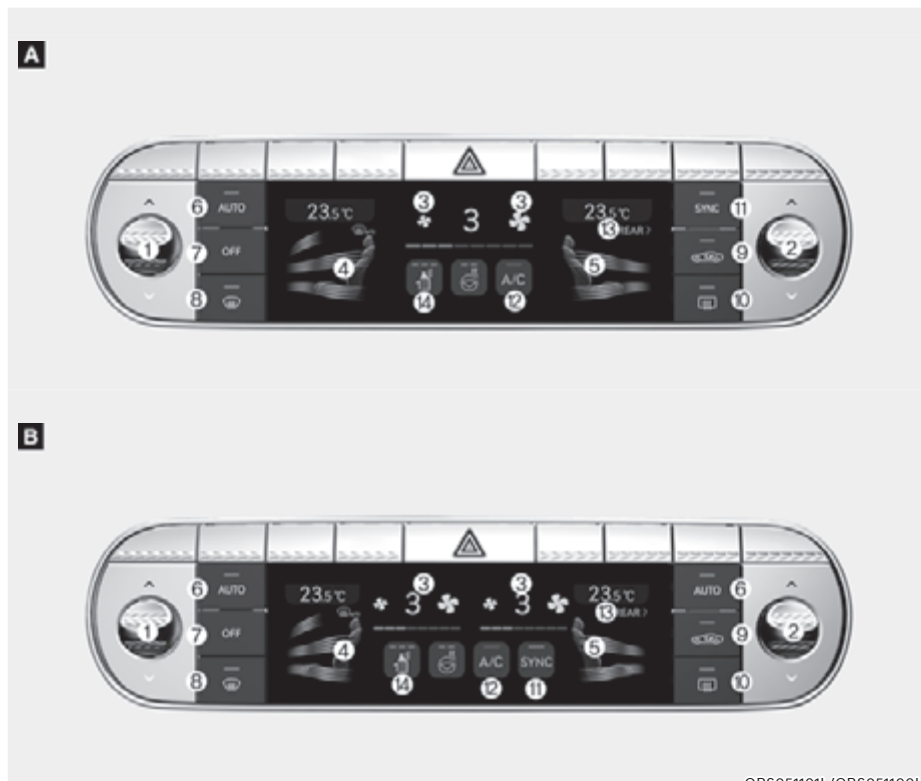

ORS051101L/ORS051100L

Contrôle siège avant

1. Contrôle de la température du conducteur
2. Contrôle de la température du passager
3. Réglage de la vitesse du ventilateur
4. Sélection du mode conducteur
5. Sélection du mode passager
6. AUTO (contrôle automatique)
7. OFF (système éteint)
8. Dégivreur de pare-brise
9. Commande d'entrée d'air
10. Dégivreur de lunette arrière
11. SYNC
12. A/C (climatisation)
13. Contrôle arrière
14. Diffuseur intégré

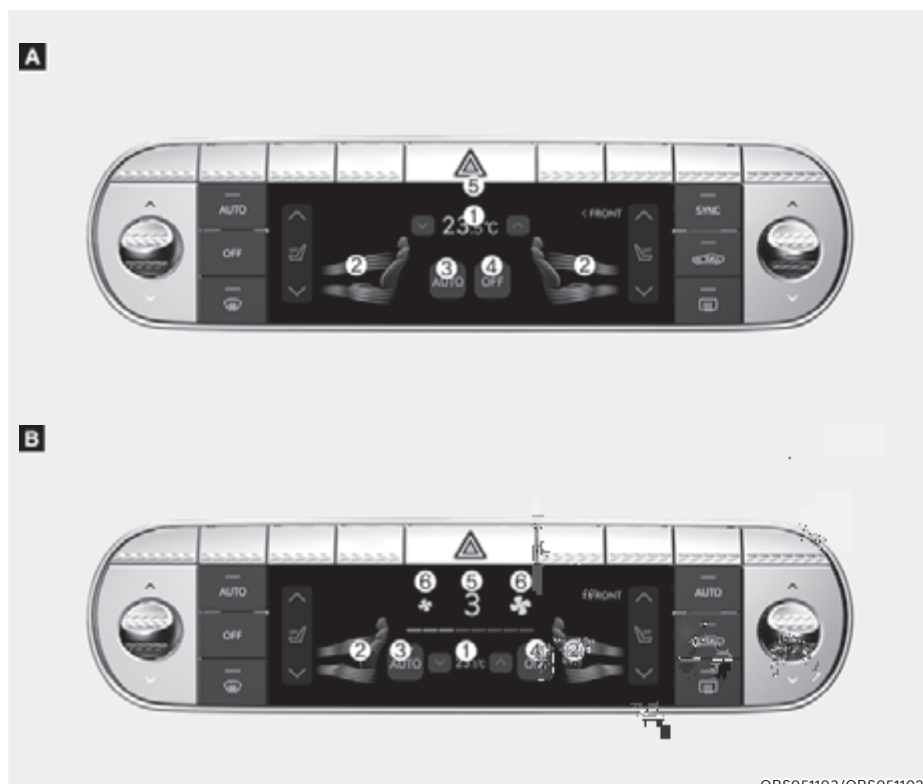

ORS051103/ORS051102

Contrôle siège arrière depuis l'avant

1. Commande de la température
2. Sélection du mode
3. AUTO (contrôle automatique)
4. OFF (système éteint)
5. Écran d'information de la climatisation
6. Réglage de la vitesse du ventilateur

i Informations

Utilisez un chiffon en microfibre pour essuyer les empreintes digitales de l'écran tactile.

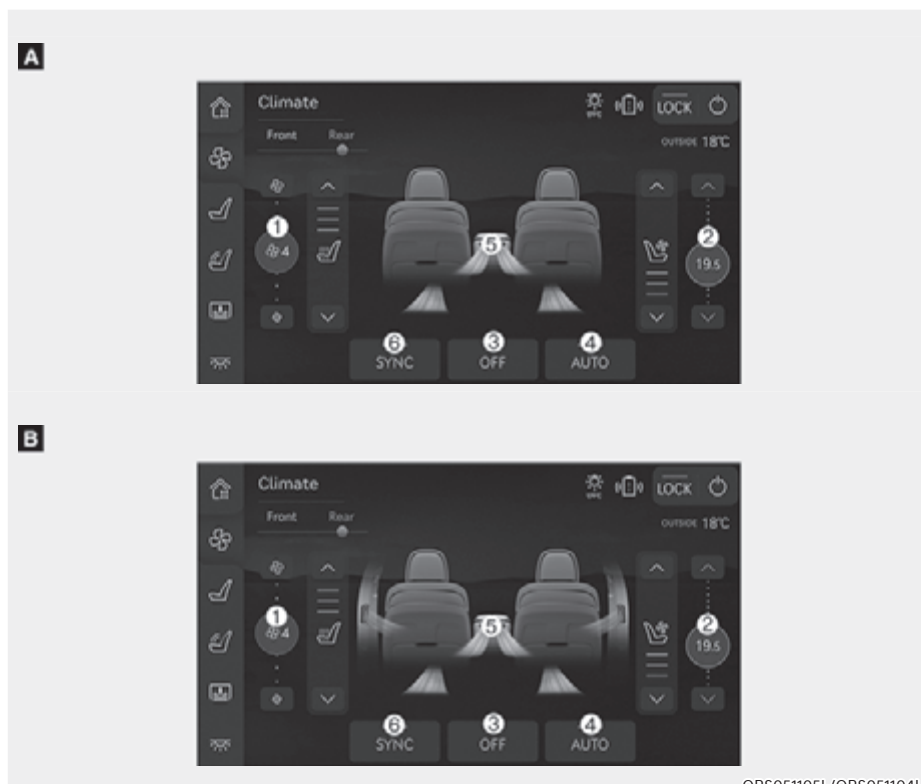

ORS051105L/ORS051104L

Commande de siège arrière (écran tactile d'accoudoir)

1. Réglage de la vitesse du ventilateur
2. Commande de la température
3. OFF (système éteint)
4. AUTO (contrôle automatique)
5. Sélection du mode
6. SYNC (sièges avant et arrière ajustés à l'identique des sièges arrière)

i Informations

- Appuyez sur « Avant » et sélectionnez la fonction souhaitée depuis l'écran tactile d'accoudoir arrière pour accéder aux fonctions disponibles sur les sièges avant. Les fonctions suivantes sont disponibles.
 - AUTO, sélection du mode, commande de la température, commande d'entrée d'air, commande de vitesse du ventilateur, A/C et diffuseur.
- Type A : l'utilisation de la vitesse du ventilateur depuis l'écran de réglage de siège arrière mettra en même temps en fonctionnement la vitesse de ventilateur de siège avant.
Type B : l'utilisation de la vitesse du ventilateur depuis l'écran de réglage de siège arrière ne mettra en fonctionnement que la vitesse de ventilateur de siège arrière.



ORS051133L/ORS051134L

Contrôle siège avant depuis l'arrière (écran tactile d'accoudoir)

- | | |
|---|----------------------------|
| 1. Contrôle de la température du conducteur | 7. OFF (système éteint) |
| 2. Contrôle de la température du passager | 8. Commande d'entrée d'air |
| 3. Réglage de la vitesse du ventilateur | 9. A/C (climatisation) |
| 4. Sélection du mode conducteur | 10. Diffuseur intégré |
| 5. Sélection du mode passager | 11. Contrôle avant |
| 6. AUTO (contrôle automatique) | |

i Informations

Type A : l'utilisation de la vitesse du ventilateur depuis l'écran de réglage de siège avant mettra en même temps en fonctionnement la vitesse de ventilateur de siège arrière.

Type B : l'utilisation de la vitesse du ventilateur depuis l'écran de réglage de siège avant ne mettra en fonctionnement que la vitesse de ventilateur de siège avant.

Mode de commande automatique de température

Le système de commande automatique de climatisation est contrôlé par le réglage de la température désirée.

1. Appuyez sur le bouton AUTO.

La sélection du mode, la vitesse du ventilateur, l'admission d'air et la climatisation seront contrôlées automatiquement par le réglage de température que vous sélectionnez. (Pour sélectionner le mode AUTO du siège arrière depuis le siège avant, appuyez sur l'icône dans l'écran d'information de la climatisation.)

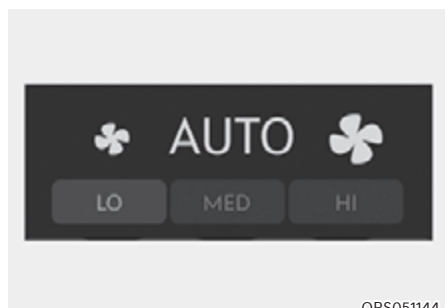

2. Lorsque le système de climatisation est contrôlé automatiquement, la vitesse du ventilateur peut être sélectionnée (faible/moyenne/élevée).

- Élevée : à utiliser lorsqu'un chauffage ou un refroidissement rapide est préférable.
- Moyen : à utiliser lorsqu'une vitesse moyenne du ventilateur est préférée pour le refroidissement ou le chauffage.
- Faible : à utiliser lorsqu'une vitesse faible du ventilateur est préférée pour le refroidissement ou le chauffage.

3. Tournez la molette de commande de température sur la température désirée. Si la température est réglée sur la valeur la plus basse (Lo), le système de climatisation fonctionne de manière continue. Lorsque l'habitacle a suffisamment refroidi, réglez la molette sur un point de consigne de température plus élevé si possible.

Pour désactiver le fonctionnement automatique, sélectionnez l'une des fonctions suivantes :

- Bouton de sélection de mode (pour l'Europe)
- Bouton de dégivrage du pare-brise avant (appuyez sur le bouton encore une fois pour désactiver le dégivreur de pare-brise avant. Le signe « AUTO » s'éclaire encore une fois sur l'écran d'information de la climatisation.)
- Icône ou bouton de contrôle de la vitesse du ventilateur
- Icône A/C (climatisation) (pour l'Europe)

La fonction sélectionnée est contrôlée manuellement, alors que les autres sont automatiques.

Pour votre confort et pour améliorer l'efficacité de la climatisation, utilisez le bouton AUTO et réglez la température à 22°C (72°F).

Pour changer les unités de température entre °C et °F ou entre °F et °C :

Appuyez en même temps sur les boutons AUTO et OFF pendant 3 secondes.

i Informations

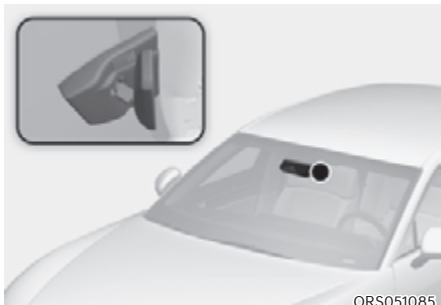

Ne placez aucun objet à proximité du capteur de lumière ambiante/solaire pour garantir un contrôle optimal du système de chauffage et de refroidissement.

Mode de commande manuelle de température

Le système de chauffage et de refroidissement peut être contrôlé manuellement en appuyant sur d'autres boutons que le bouton AUTO. Dans ce cas, le système fonctionne dans l'ordre successif des boutons sélectionnés.

En appuyant sur l'un des boutons à l'exception du bouton AUTO en mode automatique, les fonctions non sélectionnées sont contrôlées automatiquement.

1. Démarrez le véhicule.
2. Régler le mode à la position désirée.

Pour améliorer l'efficacité du chauffage et du refroidissement, sélectionnez le mode de la façon suivante :

- Chauffage :
- Refroidissement :

3. Réglez la commande de la température sur la position souhaitée.
4. Réglez la commande d'arrivée de l'air sur le mode frais ou recirculation.
5. Réglez la vitesse du ventilateur sur la position souhaitée.
6. Activez le système de climatisation si vous le souhaitez.
7. Appuyez sur le bouton AUTO pour passer la commande du système en mode entièrement automatique.

Les réglages du système de commande de climatisation resteront identiques, même si le véhicule est arrêté et le contact coupé. Toutefois, les réglages du système de commande de climatisation sont réinitialisés lorsque la batterie a été déchargée, ou lorsque les câbles ont été débranchés.

Dans ce cas, réglez à nouveau le système de commande de climatisation.

Sélection du mode



[A] : Contrôle siège avant, [B] : Contrôle siège arrière

Sélection du mode de siège avant

- Appuyez sur chaque direction du flux d'air sur l'écran d'informations de climatisation pour sélectionner la direction du flux d'air.
- Appuyez sur le bouton SYNC et lorsque le voyant du bouton s'éteint, la direction du flux d'air du siège du conducteur, du siège du passager et du siège arrière peut être contrôlée individuellement, mais les passagers et les sièges arrière ne peuvent pas sélectionner .
- Appuyez sur ARRIÈRE (1) pour contrôler la sélection du mode de siège de deuxième rangée à partir des sièges avant.
- Vous pouvez sélectionner 2 à 3 modes en même temps.

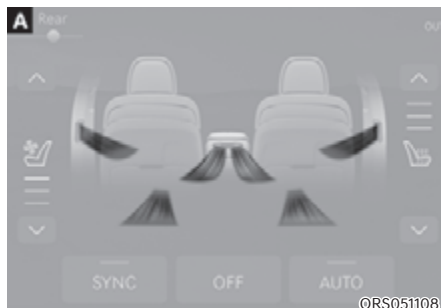

[A] : Contrôle siège arrière, [B] : Contrôle siège avant

Sélection du mode de siège arrière

- Appuyez sur chaque direction du flux d'air sur l'écran tactile d'accoudoir pour sélectionner la direction souhaitée du flux d'air.
- La direction du flux d'air du siège avant peut être sélectionnée individuellement pour chaque siège.
- La direction du flux d'air des sièges arrière gauche et droit change en même temps.

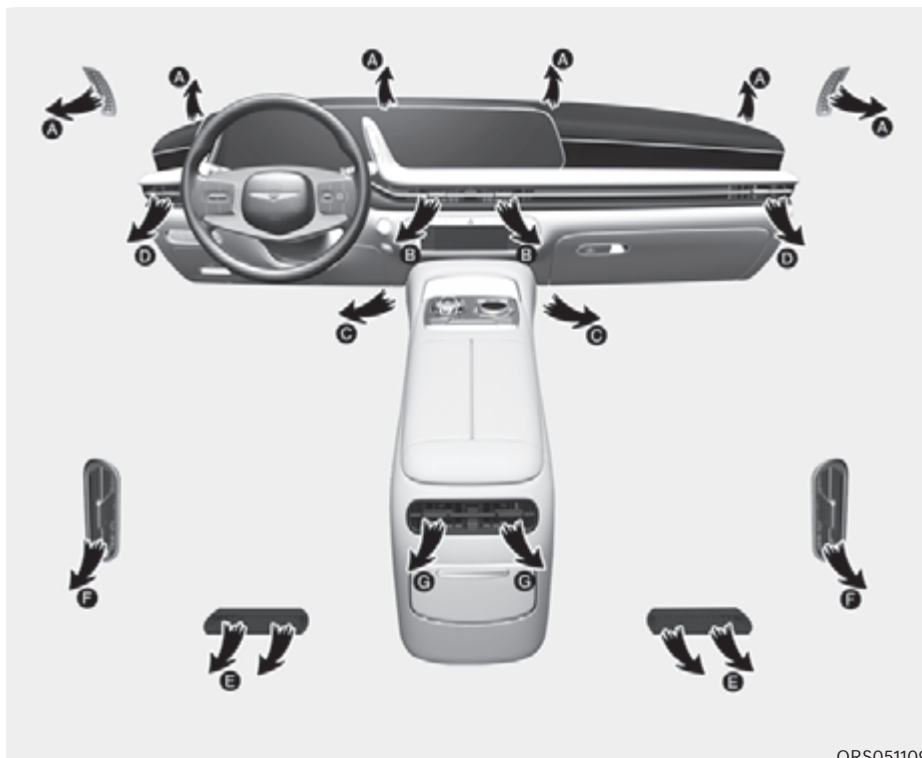

ORS051109

Direction du flux d'air

L'icône ou le bouton de sélection de mode contrôle la direction du flux d'air à travers le système de ventilation.

La direction F du flux d'air (si équipé) change en même temps que la direction G du flux d'air.

- Flux d'air du siège avant sélectionné depuis l'avant



Le flux d'air est dirigé vers la partie supérieure du corps.



Le flux d'air est dirigé vers la partie supérieure du corps et le visage.

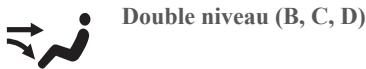

Le flux d'air est dirigé vers la partie supérieure du corps et le plancher.



Le flux d'air est dirigé vers la partie supérieure du corps, le visage et le plancher.



L'essentiel du flux d'air est dirigé vers le plancher et une petite partie de l'air est dirigée vers le pare-brise et les dégivrateurs des vitres latérales. Cette direction de flux d'air est en général utilisée lors du chauffage.



L'essentiel du flux d'air est dirigé vers le plancher et une petite partie de l'air est dirigée vers le pare-brise et les dégivrateurs des vitres latérales.



Le flux d'air est dirigé vers le visage.

- Le flux d'air des sièges arrière est sélectionné depuis l'avant



Le flux d'air est dirigé vers la partie supérieure du corps.



Le flux d'air est dirigé vers la partie supérieure du corps et le plancher.



L'essentiel du flux d'air est dirigé vers le plancher, cette direction est en général utilisée lors du chauffage.

Dégivreur de pare-brise



ORS051110

Niveau de dégivrage (A, D)

Appuyez sur le bouton, et le témoin lumineux du bouton s'allumera et l'indicateur de dégivrage du pare-brise apparaîtra sur l'écran d'informations de climatisation.

L'essentiel du flux d'air est dirigé vers le pare-brise et une petite partie de l'air est dirigée vers les dégivreurs des vitres latérales.

Lorsque la logique de désembuage est activée, le mode Frais est sélectionné et la climatisation est sélectionnée en fonction de la température extérieure.

Appuyez à nouveau sur le bouton, le voyant s'éteindra et les paramètres précédents seront sélectionnés.

Aérations du tableau de bord

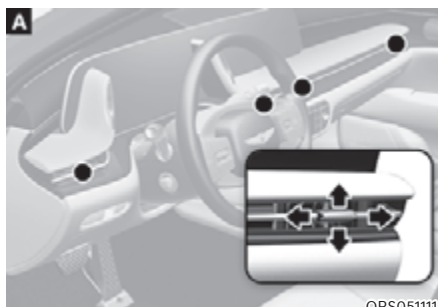

ORS051111



ORS051112



ORS051225

[A] : Siège avant, [B] : Siège arrière,

[C] : Siège arrière (si équipé)

Le flux d'air des aérations du tableau de bord peut être dirigé vers le haut/bas ou vers la gauche/droite à l'aide du levier de réglage des aérations.

Le flux d'air peut également être FERMÉ à l'aide du levier de réglage des aérations.

Déplacez le levier vers la position  pour fermer et la position  pour ouvrir.

Commande de la température

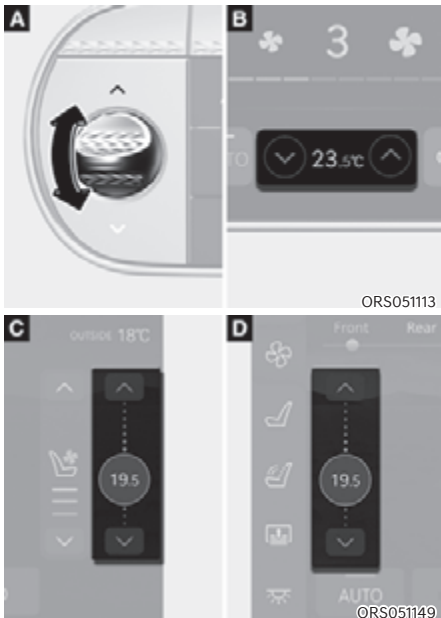

[A] : Contrôle siège avant depuis l'avant,

[B] : Contrôle siège arrière depuis l'avant,

[C] : Contrôle siège arrière depuis l'arrière,

[D] : Contrôle siège avant depuis l'arrière

Définissez la température souhaitée à l'aide du commutateur de commande de la température ou du bouton de l'icône sur l'écran d'information de la climatisation.

- Levez le commutateur (rouge) pour monter la température. Abaissez le commutateur (bleu) pour diminuer la température.
- Appuyez sur l'icône (↗/↘) dans l'écran d'information de la climatisation pour régler la température du siège arrière depuis le siège avant.
- La température augmente ou diminue de 0,5°C (1°F) pour chaque emplacement supplémentaire. Si la température est réglée sur la valeur la plus basse, la climatisation fonctionne de manière continue.

SYNC

[A] : Siège avant (Type A), [B] : Siège avant (Type B),
[C] : Siège arrière

Réglage de la température, de la direction du flux d'air et de la vitesse du ventilateur de manière égale

- Appuyez sur le bouton SYNC (voyant allumé) depuis le siège avant (voyant allumé), la température des sièges avant et arrière, la direction du flux d'air et la vitesse du ventilateur seront réglées de la même manière que la commande du conducteur.
- Appuyez sur le bouton SYNC (voyant allumé) depuis le siège arrière, la température des sièges avant et arrière, la direction du flux d'air et la vitesse du ventilateur seront réglées de la même manière que la commande du siège arrière.
- Le bouton SYNC ne fonctionne pas quand le système de commande de la climatisation est éteint.

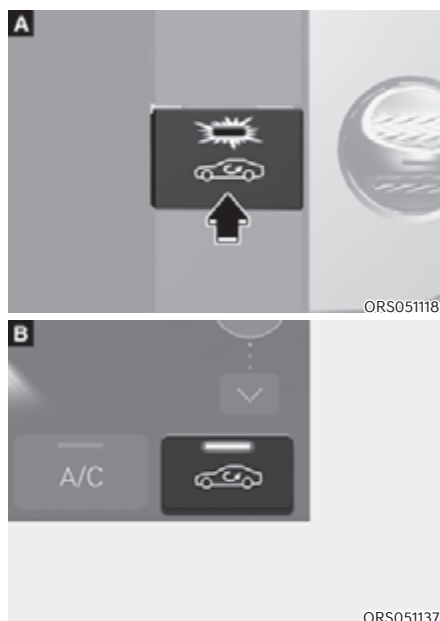
Commande d'entrée d'air

Le bouton de commande d'admission d'air sert à sélectionner le mode air Frais (air extérieur) ou le mode Recirculation (air de l'habitacle).

Mode Recirculation

Lorsque la position de recirculation d'air est sélectionnée, l'air de l'habitacle passe par le système pour être chauffé ou refroidi selon la fonction sélectionnée.

Mode air Frais

Lorsque le mode air Frais est sélectionné, l'air entre dans le véhicule depuis l'extérieur et il est chauffé ou refroidi selon la fonction sélectionnée.

i Informations

Il est recommandé d'activer d'abord le système en mode air Frais. Utilisez temporairement le mode Recirculation uniquement lorsque nécessaire. Le fonctionnement prolongé du chauffage en mode Recirculation et avec la climatisation activée peut embuer le pare-brise. En outre, l'usage prolongé de la climatisation en mode Recirculation peut générer de l'air excessivement sec et déshumidifié dans la cabine et peut favoriser la formation d'une odeur de poussière due à l'air stagnant.

! AVERTISSEMENT

- L'usage continu du système de climatisation en mode Recirculation pendant une période prolongée peut provoquer une somnolence chez les occupants de l'habitacle. Ceci peut entraîner une perte de contrôle du véhicule et un accident.
- L'utilisation continue du système de climatisation en mode Recirculation avec la climatisation désactivée peut entraîner une augmentation de l'humidité dans l'habitacle. Ceci peut entraîner de la condensation qui s'accumule sur le pare-brise et gêne votre visibilité.
- Ne vous endormez pas et ne restez pas en stationnement dans le véhicule avec les vitres ouvertes et le chauffage ou la climatisation pendant des périodes prolongées. Cela pourrait augmenter le niveau de dioxyde de carbone dans l'habitacle et entraîner des blessures graves voire mortelles.

Réglage de la vitesse du ventilateur

La vitesse du ventilateur peut être réglée en touchant l'icône  ou  sur l'écran d'information de la climatisation ou sur l'écran tactile d'accoudoir arrière.



ORS051150L



ORS051151L



ORS051152L

[A] : Contrôle siège avant depuis l'avant,

[B] : Contrôle siège arrière depuis l'avant,

[C] : Contrôle siège arrière depuis l'arrière

Quand seule la vitesse du ventilateur avant peut être réglée.

Si votre véhicule ne peut ajuster que la vitesse du ventilateur du siège avant, la vitesse de ventilateur du siège arrière est ajustée à l'identique de celle du siège avant.

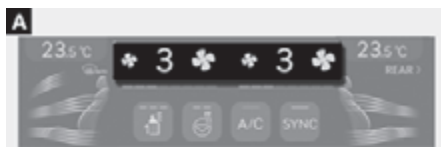

ORS051145L



ORS051146L



ORS051147L

- [A] : Contrôle siège avant depuis l'avant,
- [B] : Contrôle siège arrière depuis l'avant,
- [C] : Contrôle siège arrière depuis l'arrière,
- [D] : Contrôle siège avant depuis l'arrière

Quand les vitesses du ventilateur avant et arrière peuvent être réglées.

Si votre véhicule peut ajuster la vitesse du ventilateur depuis les sièges avant et arrière, le siège conducteur, le siège du passager avant, la vitesse du ventilateur du siège arrière peut être réglée individuellement.

Climatisation

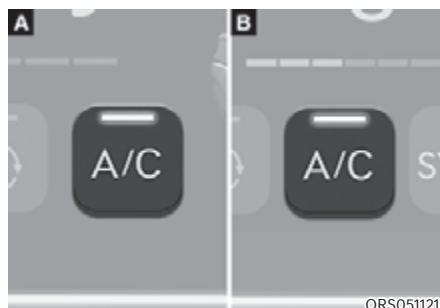

ORS051121

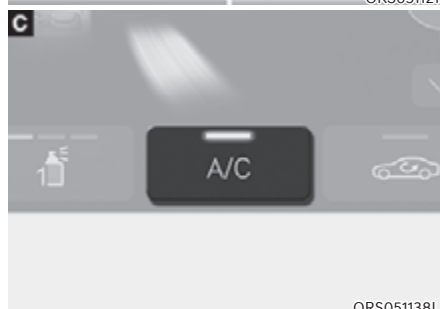

ORS051138L

- [A] : Siège avant (Type A), [B] : Siège avant (Type B)
- [C] : Siège arrière

Touchez l'icône A/C pour allumer manuellement la climatisation (le voyant s'allume) et l'éteindre.

Diffuseur intégré (si équipé)



ORS051243L





ORS051125L

[A] : Siège avant, [B] : Siège arrière

3 types de parfums sont fournis. Le type de parfum est automatiquement reconnu à l'installation de la cartouche.

Réglage du diffuseur

Le parfum et son intensité peuvent être définis comme suit.

- Système d'infodivertissement :
« Configuration → Véhicule → Climatisation → Parfum → Intensité/ Senteur »
- Écran tactile d'accoudoir :
« Accueil → Paramètres → Parfum » ou
→  → Avant → .



ORS051124L



ORS051139L

[A] : Siège avant, [B] : Siège arrière

Appuyez sur  depuis l'écran d'information de la climatisation ou l'écran tactile d'accoudoir pour sélectionner l'intensité souhaitée du parfum.

- L'intensité peut être sélectionnée parmi Fort, Moyen et Léger. Chaque appui sur le bouton change l'intensité entre Fort, Moyen, Léger et désactivé.
- Le parfum ne peut pas être sélectionné avec le bouton. Le parfum ne peut uniquement être sélectionné depuis le menu des paramètres.

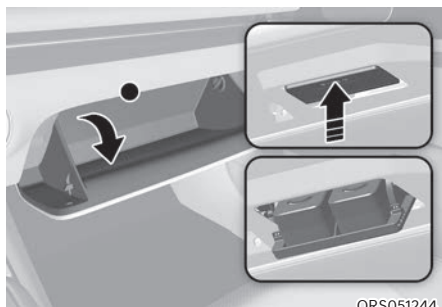

ORS051244

Comment remplacer les cartouches

1. Éteignez le moteur, et ouvrez la boîte à gants.
2. Appuyez sur la partie supérieure du plateau du diffuseur.
3. Remplacez la cartouche.

i Informations

- Pour un fonctionnement fluide du diffuseur, il est recommandé d'installer 2 cartouches.
- Si la cartouche est vide ou si l'alarme de remplacement du diffuseur s'affiche, remplacez par une nouvelle cartouche.
- Il se peut que le diffuseur intégré ne fonctionne pas si la cartouche n'est pas installée correctement. Vérifiez si la cartouche est installée correctement.

OFF (désactivé)

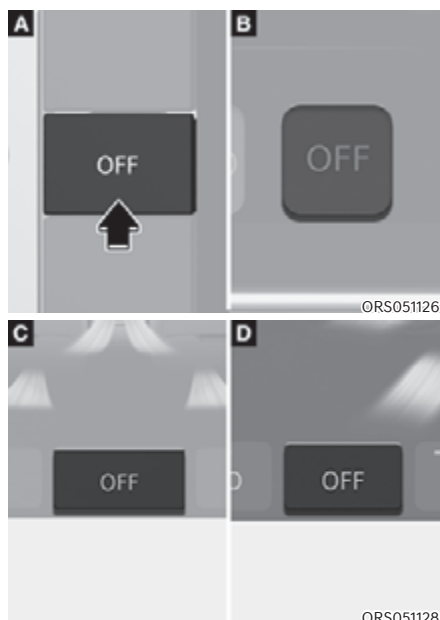

ORS051126

ORS051128

- [A] : Contrôle siège avant depuis l'avant,
 [B] : Contrôle siège arrière depuis l'avant,
 [C] : Contrôle siège arrière depuis l'arrière,
 [D] : Contrôle siège avant depuis l'arrière

Appuyez sur l'icône OFF ou sur le bouton pour éteindre le système de commande de la climatisation. Vous pouvez toujours actionner les boutons de mode et d'admission d'air tant que le bouton de démarrage/d'arrêt du moteur est en position ON.

- En cas d'appui sur OFF depuis le siège avant, le système de commande de la climatisation avant et arrière s'éteindra.
- En cas d'appui sur OFF depuis le siège arrière, seul le système de commande de la climatisation arrière s'éteindra.

Fonctionnement du système

Refroidissement / Ventilation

1. Sélectionnez le mode Niveau Visage .
2. Réglez la commande d'arrivée de l'air sur le mode frais ou recirculation.
3. Réglez la commande de la température sur la position souhaitée.
4. Réglez la vitesse du ventilateur sur la position souhaitée.

Chauffage

1. Sélectionnez le mode Niveau Plancher .
2. Réglez la commande d'arrivée de l'air sur le mode frais ou recirculation.
3. Réglez la commande de la température sur la position souhaitée.
4. Réglez la vitesse du ventilateur sur la position souhaitée.
5. Si vous le souhaitez, activez la climatisation avec la molette de commande de température réglée sur chauffage pour déshumidifier l'air avant qu'il n'entre dans l'habitacle.

Si le pare-brise s'embue, sélectionnez le mode de dégivrage avant .

Conseils d'utilisation

- Pour empêcher la poussière ou des fumées désagréables d'entrer dans le véhicule par le système de ventilation, réglez temporairement la commande d'entrée d'air sur le mode recyclage. Remettez la commande en mode Frais lorsque l'air extérieur désagréable a diminué. Le conducteur restera ainsi alerté et à l'aise.
- Pour éviter que l'intérieur du pare-brise ne soit embué, réglez la commande d'entrée d'air sur le mode frais et la vitesse du ventilateur sur la position souhaitée ; activez la climatisation et réglez la commande de température à la température désirée.

Climatisation

Le système de climatisation de votre véhicule de marque Genesis utilise un réfrigérant R-134a ou R-1234yf.

1. Démarrez le véhicule.
2. Appuyez sur le bouton de climatisation.
3. Réglez le mode sur le mode Niveau visage .
4. Réglez temporairement la commande d'entrée d'air sur le mode Recyclage pour refroidir rapidement l'habitacle. Lorsque la température souhaitée dans l'habitacle est atteinte, remettez la commande d'entrée d'air sur le mode Frais.
5. Réglez la commande de vitesse du ventilateur et de température de façon à maintenir un confort optimal.

Lorsque vous désirez un refroidissement maximum, réglez la commande de température sur la valeur la plus basse, puis la commande de vitesse du ventilateur au maximum.

REMARQUE

Lorsque vous utilisez la climatisation, surveillez de près la jauge de température du moteur en conduisant dans les montées ou sur les routes à forte circulation lorsque la température extérieure est élevée. L'utilisation du système de climatisation dans les montées ou lorsque la température extérieure est élevée peut faire surchauffer le moteur. Vous pouvez continuer à utiliser le ventilateur, mais vous devez arrêter la climatisation si la jauge de température du moteur indique une surchauffe.

Conseils d'utilisation du système de climatisation

- Si le véhicule est resté stationné au soleil par temps chaud, ouvrez les vitres quelques instants pour laisser l'air chaud à l'intérieur du véhicule s'échapper.
- Après avoir atteint un refroidissement suffisant, repassez du mode air recyclé en mode air frais.
- Pour réduire l'humidité à l'intérieur des vitres par temps pluvieux ou humide, faites baisser l'humidité à l'intérieur du véhicule en activant la climatisation avec les vitres et le toit ouvrant fermés.
- Utilisez le système de climatisation au minimum quelques minutes par mois pour optimiser son fonctionnement.
- Si vous utilisez la climatisation de manière excessive, la différence entre la température de l'air extérieur et celle du pare-brise peut produire de la buée sur le pare-brise et gêner la visibilité. Dans ce cas, réglez la sélection du mode sur la position  et la vitesse du ventilateur à la vitesse la plus basse.

Entretien du système

Filtere à air de l'habitacle

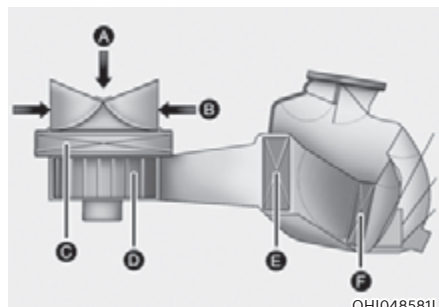

OHI048581L

[A] : Air extérieur,

[B] : Air recirculé,

[C] : Filtre à air de climatisation,

[D] : Soufflante,

[E] : Évaporateur,

[F] : Élément chauffant

Le filtre à air de l'habitacle se trouve derrière la boîte à gants. Il filtre la poussière ou d'autres polluants qui pénètrent dans le véhicule par le système de chauffage et de climatisation.

Nous vous conseillons de faire changer le filtre à air de l'habitacle par un concessionnaire agréé pour les produits de la marque Genesis conformément au calendrier d'entretien. En cas de conduite du véhicule dans des conditions difficiles, comme sur des routes poussiéreuses ou accidentées, le filtre à air de l'habitacle doit être inspecté et changé plus fréquemment.

Si le flux d'air diminue soudainement, nous vous recommandons de faire inspecter le système par un concessionnaire agréé pour les produits de la marque Genesis.

Vérification de la quantité de fluide réfrigérant et de lubrifiant du compresseur du système de climatisation

Lorsque la quantité de réfrigérant est faible, les performances de la climatisation diminuent. Un remplissage excessif réduit également les performances du système de climatisation.

En cas de fonctionnement anormal, nous vous recommandons de faire inspecter le système par un concessionnaire agréé pour les produits de la marque Genesis.

REMARQUE

Il est important d'utiliser le type et la quantité appropriés d'huile et de réfrigérant. Sinon, le compresseur peut être endommagé et le système peut fonctionner de façon anormale. Pour éviter de l'endommager, le système de climatisation de votre véhicule ne doit être entretenu que par des techniciens formés et qualifiés.



AVERTISSEMENT

Véhicules avec réfrigérant R-134a



Comme le réfrigérant est sous très haute pression, l'entretien du système de climatisation ne doit être effectué que par des techniciens qualifiés et certifiés.

Tous les réfrigérants doivent être récupérés avec un équipement adéquat.

L'évacuation directe des réfrigérants dans l'atmosphère est nocive pour les personnes et l'environnement. Le non-respect de ces avertissements peut entraîner des blessures graves.



AVERTISSEMENT

Véhicules avec réfrigérant R-1234yf



Comme le réfrigérant est légèrement inflammable et sous très haute pression, l'entretien du système de climatisation ne doit être effectué que par des techniciens qualifiés et certifiés. Il est important d'utiliser le type et la quantité appropriés d'huile et de réfrigérant.

Tous les réfrigérants doivent être récupérés avec un équipement adéquat.

L'évacuation directe des réfrigérants dans l'atmosphère est nocive pour les personnes et l'environnement. Le non-respect de ces avertissements peut entraîner des blessures graves.

Étiquette du fluide réfrigérant de climatisation



Vous pouvez identifier le liquide réfrigérant du système de climatisation utilisé dans votre véhicule en consultant l'étiquette située à l'intérieur du capot.





Chacun des symboles et les spécifications sur l'étiquette de réfrigérant de climatisation sont représentés comme suit :

1. Classification du réfrigérant
2. Quantité de fluide réfrigérant
3. Classification du lubrifiant du compresseur
4. Attention
5. Réfrigérant inflammable
6. Pour demander à un technicien qualifié d'entretenir le système de climatisation
7. Manuel d'entretien

DÉGIVRAGE ET DÉSEMBUAGE DU PARE-BRISE

AVERTISSEMENT

Chauffage du pare-brise

N'utilisez pas la position  pendant que le refroidissement fonctionne dans des conditions très humides. La différence entre la température de l'air extérieur et celle du pare-brise peut produire de la buée sur le pare-brise et réduire la visibilité, provoquer un accident et causer des blessures graves voire mortelles. Dans ce cas, réglez le bouton de sélection du mode sur la position  et le bouton de vitesse du ventilateur sur une vitesse moins rapide.

- Pour des performances de dégivrage maximales, réglez la commande de température sur le réglage de température le plus élevé et la commande de vitesse du ventilateur sur le réglage le plus élevé.
- Si vous souhaitez de l'air chaud au niveau du plancher pendant le dégivrage ou le désembuage, réglez le mode sur la position plancher - dégivrage.
- Avant de prendre la route, retirez la neige et la glace présentes sur le pare-brise, la lunette arrière, les rétroviseurs extérieurs et l'ensemble des vitres latérales.
- Retirez la neige et la glace du capot et des admissions d'air de la grille pour améliorer l'efficacité du chauffage et du dégivrage, ainsi que pour réduire les risques de formation de buée sur le pare-brise.

REMARQUE

Si le moteur est encore froid après le démarrage, une brève période de réchauffement du moteur peut être nécessaire pour que le flux d'air ventilé devienne tiède ou chaud.

Pour désembuer le pare-brise

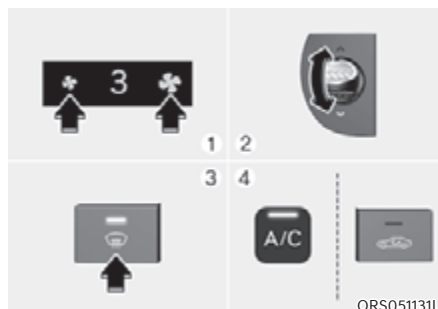

1. Sélectionnez la vitesse du ventilateur souhaitée.
2. Sélectionnez la température désirée.
3. Appuyez sur le bouton du dégivreur ().
4. Le mode Frais est sélectionné automatiquement.

Assurez-vous que la commande d'entrée d'air est en mode Air frais. Si le témoin lumineux de la commande d'entrée d'air est allumé, appuyez une fois sur le bouton pour activer le mode Frais (le témoin s'éteint).

Si la position  est sélectionnée, la vitesse du ventilateur augmente automatiquement.

Pour dégivrer l'intérieur du pare-brise

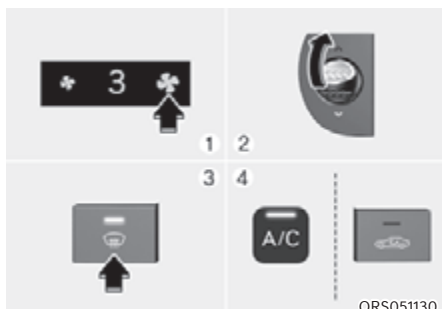

1. Réglez la vitesse du ventilateur sur la position maximale (la plus à droite).
2. Réglez la température sur la position la plus chaude (HI).
3. Appuyez sur le bouton du dégivreur (🚧).
4. Le mode Frais est sélectionné automatiquement.

Assurez-vous que la commande d'entrée d'air est en mode Air frais. Si le témoin lumineux de la commande d'entrée d'air est allumé, appuyez une fois sur le bouton pour activer le mode Frais (le témoin s'éteint).

Si la position (🚧) est sélectionnée, la vitesse du ventilateur est réglée sur une vitesse plus élevée.

Logique de désembuage

Pour réduire le risque de formation de buée sur l'intérieur du pare-brise, l'entrée d'air ou la climatisation sont commandées automatiquement en fonction de certaines conditions. Pour annuler ou réinitialiser la logique de désembuage, effectuez les opérations suivantes.

1. Appuyez sur le bouton de démarrage/arrêt du moteur pour le mettre en position ON.
2. Appuyez sur le bouton de dégivrage (🚧) ou (🚧).
3. En maintenant le bouton de climatisation (A/C) enfoncé, appuyez sur le bouton de commande d'admission d'air au moins 5 fois en l'espace de 3 secondes.

Le bouton de commande d'admission d'air clignote 3 fois pour indiquer que la logique de désembuage a été désactivée. Répétez les mêmes étapes pour réactiver la logique de désembuage.

Si la batterie est déchargée ou débranchée, il est réinitialisé à l'état de logique de désembuage.

Dégivreur de lunette arrière

REMARQUE

Pour ne pas endommager les éléments conducteurs du dégivreur situés sur la face intérieure de la lunette arrière, n'utilisez jamais d'instruments tranchants ou de produits de nettoyage contenant des abrasifs pour nettoyer les vitres.



ORS051132

Le dégivreur chauffe la lunette arrière pour éliminer le givre, la buée ou la fine pellicule de glace qui peut se former à l'intérieur ou à l'extérieur lorsque le moteur tourne.

- Pour activer le dégivreur de lunette arrière, appuyez sur le bouton du dégivreur situé sur le panneau de commande central. L'indicateur sur le bouton du dégivreur de lunette arrière s'allume lorsque le dégivreur est activé.
- Pour désactiver le dégivreur, appuyez une nouvelle fois sur le bouton du dégivreur de lunette arrière.

i Informations

- En cas de forte accumulation de neige sur la lunette arrière, retirez-la avant d'activer le dégivreur arrière.
- Le dégivreur de la lunette arrière s'éteint automatiquement après environ 20 minutes de fonctionnement ou lorsque le bouton de démarrage/arrêt du moteur est mis en position OFF.

Dégivreur du rétroviseur extérieur

Si votre véhicule est équipé de dégivreurs de rétroviseurs extérieurs, ceux-ci fonctionnent en même temps que vous activez le dégivreur de la lunette arrière.

FONCTIONNALITÉS SUPPLÉMENTAIRES DE LA COMMANDE DE CLIMATISATION

Système de désembuage automatique

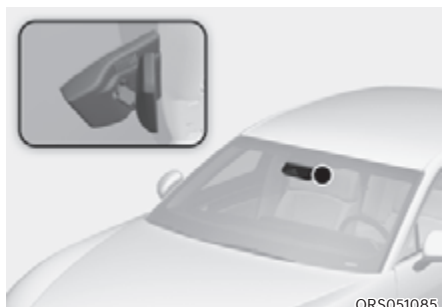

ORS051085

Le désembuage automatique permet de réduire la probabilité de formation de buée sur la face intérieure du pare-brise en détectant le taux d'humidité.

Le système de désembuage automatique fonctionne lorsque le chauffage ou la climatisation sont activés.

Informations

Le système de désembuage automatique peut ne pas fonctionner correctement lorsque la température extérieure est inférieure à -10 °C (14 °F).



Lorsque le système de désembuage automatique fonctionne, le témoin s'allume.

Si une quantité élevée d'humidité est détectée dans le véhicule, le système de désembuage automatique est activé. Les étapes suivantes seront automatiquement effectuées :

- Étape La climatisation s'allume.
- 1)
- Étape La commande d'admission d'air
- 2) passe en mode Frais.
- Étape Le mode passe en dégivrage
- 3) pour diriger le flux d'air vers le pare-brise.
- Étape La vitesse du ventilateur se règle
- 4) sur MAX.

Si la climatisation est arrêtée ou si le mode recyclage est sélectionné manuellement lorsque le désembuage automatique est en marche, le témoin du système de désembuage automatique clignote 3 fois pour indiquer que l'opération manuelle a été annulée.

Activation ou désactivation du système de désembuage automatique

Système de commande de la climatisation

Appuyez sur le bouton de dégivrage du pare-brise pendant 3 secondes lorsque le bouton de démarrage/d'arrêt du moteur est sur ON pour allumer ou éteindre le système.

Pour vérifier si le système est activé ou désactivé, allez dans le menu des paramètres dans le système d'infodivertissement et regardez si « Désembuage auto. » est coché ou non.

Système d'infodivertissement

Le système de désembuage automatique peut être activé et désactivé en sélectionnant « Configuration → Véhicule → Climatisation → Options de désembuage/dégivrage → Désembuage automatique » sur l'écran du système d'infodivertissement.

Pour en savoir plus, lisez le code QR dans le manuel élémentaire fourni séparément.

***i* Informations**

- **Lorsque la climatisation est activée par le système de désembuage automatique, si vous tentez d'arrêter la climatisation, l'indicateur clignote 3 fois et la climatisation n'est pas coupée.**
- **Pour conserver l'efficacité et le rendement du système de désembuage automatique, ne sélectionnez pas le mode Recyclage pendant que le système est en marche.**
- **Lorsque le système de désembuage automatique fonctionne, le réglage de la vitesse du ventilateur, le réglage de la température et la sélection du contrôle d'admission d'air sont tous désactivés.**

REMARQUE

Ne retirez pas le cache du capteur situé sur l'extrémité supérieure de la vitre du pare-brise .

Des composants du système pourraient être endommagés et les dommages ne seraient pas couverts par la garantie du véhicule.

Déshumidification automatique (si équipé)

Pour améliorer la qualité de l'air dans l'habitacle et réduire la buée sur le pare-brise, le mode recyclage s'arrête automatiquement après environ 5 à 30 minutes, selon la température extérieure, et l'entrée d'air passe en mode frais.

Activation ou désactivation de la déshumidification automatique

Système de commande de la climatisation

Pour activer ou désactiver la fonction Déshumidification automatique, sélectionnez Niveau du visage (👤) et appuyez sur la commande d'admission d'air (🚗) au moins cinq fois en moins de trois secondes. Lorsque la déshumidification automatique est activée, le voyant du bouton de commande d'admission d'air clignote 6 fois. Lorsqu'elle est désactivée, le voyant clignote 3 fois.

Système d'infodivertissement

La déshumidification automatique peut être activée et désactivée en sélectionnant « Configuration → Véhicule → Climatisation → Ventilation automatique → Déshumidification automatique » sur l'écran du système d'infodivertissement.

Pour en savoir plus, lisez le code QR dans le manuel élémentaire fourni séparément.

Recyclage d'air lorsque le liquide de lave-glace est utilisé

Le mode de recirculation s'active automatiquement pour empêcher l'odeur du liquide de lave-glace d'entrer dans l'habitacle lorsque le lave-glace est utilisé.

Activation ou désactivation du mode de recirculation lors de l'utilisation du liquide de lave-glace

Système de commande de la climatisation

Pour activer ou désactiver la fonction Activer lors de l'utilisation du liquide de lave-glace, sélectionnez Niveau du plancher (👉), puis appuyez sur la commande d'admission d'air (👉) quatre fois en deux secondes tout en appuyant sur l'icône A/C.

Lorsque Activer lors de l'utilisation du liquide de lave-glace est activé, le voyant du bouton de commande d'admission d'air clignote 6 fois. Lorsqu'elle est désactivée, le voyant clignote 3 fois.

Système d'infodivertissement

L'activation lors de l'utilisation du liquide lave-glace peut être activée et désactivée en sélectionnant « Configuration → Véhicule → Climatisation → Air recyclé → Activer lorsque le liquide lave-glace est utilisé (ou verrouillage liquide lave-glace) » sur l'écran du système d'infodivertissement.

Pour en savoir plus, lisez le code QR dans le manuel élémentaire fourni séparément.

Cependant, par temps froid, pour éviter que le pare-brise ne s'embue, le mode de recirculation ne peut pas être sélectionné.

Recirculation d'air intérieur de toit ouvrant (si équipé)

Lorsque le toit ouvrant est ouvert, le mode frais est automatiquement sélectionné. Si vous appuyez alors sur le bouton de commande d'admission d'air, le mode recirculation est sélectionné, mais revient au mode frais après 3 minutes. Lorsque le toit ouvrant est fermé, l'admission d'air revient à sa position d'origine précédemment sélectionnée.

Commandes automatiques associées aux réglages de la climatisation (pour le siège du conducteur)

La température du siège chauffant du conducteur, du siège ventilé et du volant chauffant est automatiquement contrôlée en fonction de la température intérieure et extérieure du véhicule lorsque le moteur tourne.

Pour utiliser ces fonctions, elles doivent être activées dans le menu Réglages de l'écran du système d'info-divertissement. Sélectionnez :

- Configuration → Véhicule → Chauffage/ventilation → Commandes automatiques associées aux réglages de la climatisation

Pour plus de détails sur le contrôle automatique du confort, reportez-vous à la section « Sièges chauffants » et « Sièges ventilés » dans le chapitre 3 et à la section « Volant chauffant » dans le chapitre 5.

Mode Recirculation Plus (si équipé)

- Pour éviter que l'air pollué n'entre dans le véhicule lorsque vous traversez un tunnel, cette fonction ferme automatiquement les vitres et fait passer le système de commande de climatisation en mode Recirculation pendant environ 7 secondes avant d'entrer dans un tunnel en fonction des informations cartographiques du système de navigation et de la vitesse du véhicule.
- Les vitres se ferment automatiquement avant d'entrer dans un tunnel et une zone nécessitant une recirculation de l'air. Les vitres s'ouvrent selon la position précédente après avoir traversé la zone. Si le contacteur de vitres électriques est actionné avant que la vitre ne s'ouvre, la vitre ne s'ouvre pas selon la position précédente.
- Pour utiliser ces fonctions, elles doivent être activées dans le menu Réglages de l'écran du système d'infodivertissement. Sélectionnez :
 - Configuration → Véhicule → Climatisation → Air recyclé → Mode Recirculation PlusPour en savoir plus, lisez le code QR dans le manuel élémentaire fourni séparément.

Conditions de fonctionnement

- Type de route : autoroute, voie rapide
- Statut du véhicule : au moins une vitre est ouverte ou le mode Air frais est sélectionné

Informations

- **Le moment d'activation du mode de recirculation d'air peut différer en fonction de l'écart entre les données GPS et la vitesse du véhicule.**
- **La fonction n'est pas réactivée lorsqu'il y a des tunnels en permanence.**
- **Lorsque vous entrez dans un tunnel, le mode de recirculation d'air peut entraîner la formation de buée sur le pare-brise. Appuyez sur le bouton de dégivrage du pare-brise.**
- **Une fois que vous êtes sorti du tunnel, le mode Air frais peut être sélectionné en fonction de l'état de l'air dans le véhicule.**
- **La fonction n'est pas activée dans les tunnels de moins de 50 m de long.**
- **La fonction peut ne pas être activée si le GPS ne fonctionne pas correctement.**

Mode Recirculation de l'air (si équipé)

- Pour éviter que l'air pollué n'entre dans le véhicule lorsque vous traversez un tunnel ou une zone polluée, cette fonction fait automatiquement passer le système de commande de climatisation en mode Recirculation pendant environ 7 secondes avant d'entrer dans un tunnel ou une zone polluée en fonction des informations cartographiques du système de navigation et de la vitesse du véhicule.

- Pour utiliser cette fonction, elle doit être activée dans le menu Réglages de l'écran du système d'infodivertissement.
Sélectionnez :
 - Configuration → Véhicule → Climatisation → Air recyclé → Autres motifs de blocagePour en savoir plus, lisez le code QR dans le manuel élémentaire fourni séparément.

Conditions de fonctionnement

- Type de route : autoroute, voie rapide
- Statut du véhicule : le mode air Frais est sélectionné



Informations

- **Le moment d'activation du mode de recirculation d'air peut différer en fonction de l'écart entre les données GPS et la vitesse du véhicule.**
- **La fonction n'est pas réactivée lorsqu'il y a des tunnels en permance.**
- **Lorsque vous entrez dans un tunnel, le mode de recirculation d'air peut entraîner la formation de buée sur le pare-brise. Appuyez sur le bouton de dégivrage du pare-brise.**
- **Une fois que vous êtes sorti du tunnel, le mode Air frais peut être sélectionné en fonction de l'état de l'air dans le véhicule.**
- **La fonction n'est pas activée dans les tunnels de moins de 50 m de long.**
- **La fonction peut ne pas être activée si le GPS ne fonctionne pas correctement.**

COMPARTIMENT DE RANGEMENT

AVERTISSEMENT

Ne rangez jamais des briquets, bouteilles de propane, ou autres matières inflammable/explosives dans le véhicule. Ces objets peuvent prendre feu et/ou exploser si le véhicule est exposé à des températures élevées pendant des périodes prolongées.

AVERTISSEMENT

Maintenez TOUJOURS les couvercles des compartiments de rangement bien fermés lorsque vous conduisez. Les objets à l'intérieur de votre véhicule se déplacent à la même vitesse que lui. Si vous devez vous arrêter ou tourner brusquement, ou en cas de collision, les objets peuvent être projetés hors du compartiment et causer des blessures s'ils heurtent le conducteur ou un passager.

REMARQUE

Pour éviter les vols, ne placez pas d'objets de valeur dans les compartiments de rangement.

Rangement de la console centrale

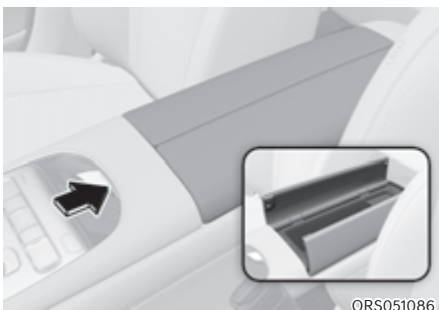

Pour ouvrir :
Appuyez sur le bouton .

Rangement de la console arrière



Pour ouvrir :
Appuyez sur le bouton .

Système stérilisateur UV-C (si équipé)

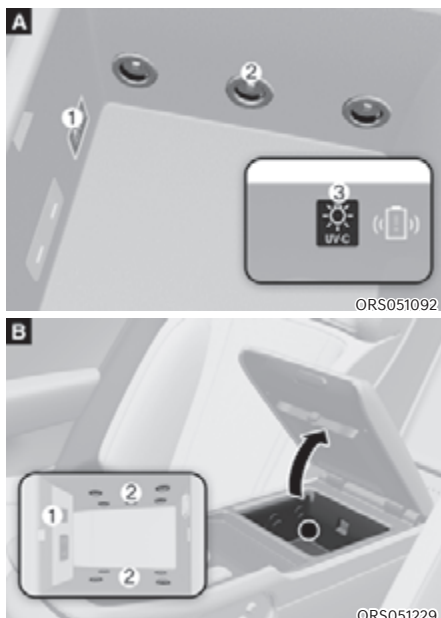

- [1] : Bouton du système de stérilisateur UV-C,
 [2] : LED UV-C,
 [3] : Voyant UV-C (partie supérieure de l'écran tactile d'accoudoir)

La console du siège arrière est équipée d'un système de stérilisation antibactérienne destiné aux affaires personnelles.

AVERTISSEMENT

- Appuyez sur le bouton pour désactiver la fonction UV-C lorsque vous ne l'utilisez pas. L'exposition aux rayons ultraviolets des LED UV-C peut être nocif pour votre peau et vos yeux.
- Ne placez pas d'objets aimantés (aimants, etc.) près de la partie supérieure du boîtier de stockage UV-C. Cela peut entraîner des dysfonctionnements au capteur UV-C et lancer de manière inutile le fonctionnement UV-C.

REMARQUE

- Appuyez sur le bouton pour désactiver la fonction UV-C lorsque vous ne l'utilisez pas. L'exposition prolongée aux rayons ultraviolets peut modifier la couleur et la forme de l'objet.
- Ne stérilisez pas d'aliments. La nourriture ne peut pas être stérilisée. L'exposition prolongée aux rayons ultraviolets peut endommager l'enveloppe ou le récipient et affecter la nourriture à l'intérieur.

Utiliser le stérilisateur UV-C





Placez l'objet dans le boîtier de stockage UV-C et allumez-le. En 10 minutes, élimination jusqu'à 99 % des germes en surface.

- Ouvrez le boîtier de stockage UV-C pendant que le moteur est en marche.
- Appuyez sur le bouton à l'intérieur du boîtier de stockage.
 - Le témoin du stérilisateur UV-C s'allume.
 - Le plateau antibactérien est prêt à fonctionner.
- Placez l'objet au centre à l'intérieur du boîtier de stockage et fermez le couvercle.
 - Le témoin UV-C s'allume.
 - La LED UV-C s'allume et la stérilisation commence.
 - Après 10 minutes, le témoin UV-C s'éteint quand la stérilisation s'achève.
 - Appuyez sur le bouton du stérilisateur UV-C pour désactiver la fonction, lorsque vous avez fini d'utiliser le système.

Informations

- Ne placez que l'objet nécessitant d'être stérilisé. Le rangement d'autres objets dans le boîtier de stockage peut réduire l'effet de stérilisation.**
- Le stérilisateur UV-C ne garantit pas une stérilisation à 99,9 %. L'effet de la stérilisation varie selon le degré d'exposition à la lumière UV-C et à la forme de l'objet. Pour une utilisation efficace, changez la position de l'objet et lancez une stérilisation supplémentaire.**
- Si le témoin UV-C clignote ou ne fonctionne pas correctement, visitez un concessionnaire agréé de produits Genesis.**

Numéro de vérification de l'unité

Numéro de vérification de l'unité		
	Type A	Numéro d'enregistrement : R-R-HdG-89910-T4AHO
	Type B	Numéro d'enregistrement : R-R-EpS-846R0-T4000
	Type A	DÉCLARATION DE CONFORMITÉ
	Type A	NUMÉRO D'ÉTABLISSEMENT : 100891-KOR-1
	Type A	NUMÉRO DE LISTE : E115351
	Type A/B	DÉCLARATION DE CONFORMITÉ

- Cet appareil n'est pas destiné à être utilisé par des personnes (y compris des enfants) ayant des capacités physiques, sensorielles ou mentales réduites, ou un manque d'expérience et de connaissances, à moins qu'elles n'aient reçu une supervision ou des instructions d'utilisation de l'appareil par une personne responsable de leur sécurité.

- Pour votre sécurité, cet appareil est conforme aux normes et réglementations applicables (Directive Basse Tension, Compatibilité électromagnétique, Environnementale, etc.)
- Ce produit utilise la tension de la batterie du véhicule et ne doit être utilisé qu'à 9 V-16 V en CC.

AVERTISSEMENT

Ce produit émet des rayons ultraviolets. Ne regardez pas les rayons UV pendant l'utilisation du produit. L'exposition des yeux ou de la peau aux rayons UV peut avoir des effets nocifs sur le corps.

Boîtier de stockage de l'accoudoir

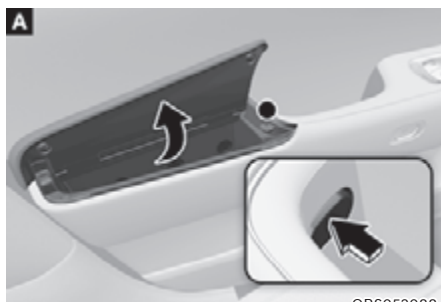

Utiliser pour ranger de petits objets.

Pour ouvrir :
Appuyez sur le bouton .

ATTENTION

Appuyez toujours sur le bouton pour ouvrir le boîtier de stockage. Forcer l'ouverture du boîtier de stockage peut l'endommager.

Boîte à gants

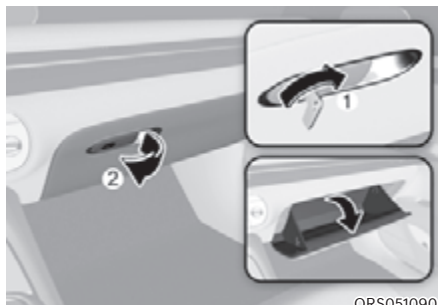

La boîte à gants peut être verrouillée et déverrouillée avec la clé mécanique (1).

Pour ouvrir :
Tirez sur le levier (2).

AVERTISSEMENT

Fermez TOUJOURS la porte de la boîte à gants après utilisation.

Si vous ne la refermez pas, elle pourrait blesser gravement le passager en cas d'accident, même si celui-ci porte sa ceinture de sécurité.

Porte-lunettes



Pour ouvrir :

Pousser et libérer le couvercle pour ouvrir lentement l'étui. Posez vos lunettes dans la porte du compartiment avec les verres tournés vers l'extérieur.

Pour fermer :

Repoussez le couvercle.

Veillez à fermer l'étui à lunettes pendant la conduite.



AVERTISSEMENT

- **Ne laissez pas d'objets à l'exception des lunettes dans l'étui à lunettes. Ils pourraient être éjectés de l'étui en cas d'arrêt brutal ou d'accident et blesser les passagers.**
- **N'ouvrez pas l'étui à lunettes lorsque le véhicule se déplace. Le rétroviseur du véhicule pourrait être bloqué par l'ouverture de l'étui à lunettes.**
- **Ne forcez pas sur les lunettes pour les mettre dans l'étui. Si vous tentez de forcer l'ouverture lorsque les lunettes sont bloquées dans l'étui, vous risquez de vous blesser.**

CARACTÉRISTIQUES INTÉRIEURES

Porte-gobelet



[A] : Siège avant,

[B] : Siège arrière (Type A),

[C] : Siège arrière (Type B)

Il est possible de placer des gobelets ou de petites canettes dans les porte-gobelets.

Siège avant

Appuyez sur le cache et il s'ouvrira lentement. Appuyez une fois de plus pour fermer le couvercle.

Siège arrière

Poussez le couvercle. Le couvercle s'ouvrira en coulissant.

AVERTISSEMENT

- Évitez de démarrer et de freiner brusquement lorsque le porte-gobelet est utilisé pour éviter de renverser votre boisson. Si du liquide chaud est renversé, vous pourriez vous brûler. En se brûlant, le conducteur peut perdre le contrôle du véhicule et provoquer un accident.
- Ne posez pas de gobelets, de bouteilles, de canettes sans couvercle ou mal fixés avec du liquide chaud dans le porte-gobelet lorsque le véhicule est en mouvement. Un arrêt soudain ou une collision pourrait entraîner des blessures.
- N'utilisez que des gobelets souples dans les porte-gobelets. Des objets durs pourraient vous blesser en cas d'accident.

AVERTISSEMENT

Ne laissez pas des canettes ou des bouteilles en plein soleil ou dans un véhicule exposé à une forte chaleur. Elles pourraient exploser.

REMARQUE

- **Gardez vos boissons fermées en conduisant pour éviter de les renverser. Si du liquide est renversé, il peut couler dans les circuits électriques/électroniques du véhicule et endommager des pièces électriques/électroniques.**
- **Pour essuyer du liquide renversé, n'utilisez pas d'air chaud pour l'éliminer ou pour sécher le porte-gobelet. Vous pourriez endommager l'intérieur.**

Cendrier (si équipé)



Pour ouvrir le couvercle :
Appuyez sur le cache et il s'ouvrira
lentement.

Pour nettoyer le cendrier :
Le récipient en plastique doit être retiré
en le soulevant du cendrier vers le haut
et en le tirant vers l'extérieur.



AVERTISSEMENT

Si vous jetez des cigarettes ou des allumettes allumées dans le cendrier avec d'autres matériaux combustibles, vous risquez de provoquer un départ de feu.

Pare-soleil

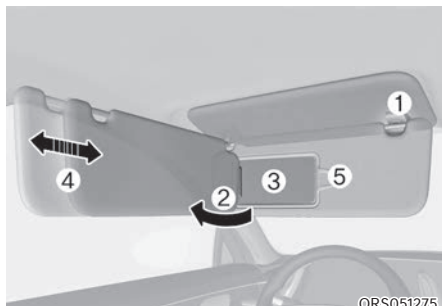

ORS051275

Pour utiliser un pare-soleil, tirez-le vers le bas.

Pour utiliser un pare-soleil sur une vitre latérale, tirez-le vers le bas, dégagez-le de son support (1) et faites-le pivoter latéralement (2) vers la vitre.

Pour utiliser le miroir de courtoisie, abaissez le pare-soleil et faites glisser le cache du miroir (3).

Réglez le pare-soleil vers l'avant ou vers l'arrière (4) au besoin (si équipé). Utilisez le porte-tickets pour (5) conserver vos tickets.

Refermez correctement le cache du miroir de courtoisie et replacez le pare-soleil dans sa position initiale après utilisation.



AVERTISSEMENT

Pour votre sécurité, assurez-vous que le pare-soleil n'obstrue pas votre champ de vision.

REMARQUE

La patte (5) à côté du miroir de courtoisie sur le pare-soleil peut servir pour des tickets de péage ou de stationnement. Faites attention en insérant des tickets dans le porte-tickets pour éviter de l'endommager. Évitez de placer plusieurs tickets dans le porte-tickets, car cela pourrait endommager la patte de maintien.

Rétroviseur



ORS051095

Pour ouvrir :

Appuyez sur le couvercle et il s'ouvrira lentement et la lampe du miroir s'allumera.

Pour fermer :

Repoussez le couvercle.

REMARQUE

Assurez-vous de fermer le couvercle du rétroviseur après utilisation. Sinon, la lampe du rétroviseur reste allumée, ce qui pourrait vider la batterie ou endommager le rétroviseur.

Prise électrique



[A] : Siège avant, [B] : Siège arrière (Type A), [C] :
Siège arrière (Type B)

La prise électrique est conçue pour permettre l'alimentation de téléphones portables ou d'autres appareils destinés à être utilisés avec les systèmes électriques du véhicule. Ces appareils doivent consommer moins de 180 W (Watts) quand le moteur tourne.



AVERTISSEMENT

Évitez les chocs électriques.
N'introduisez pas les doigts ou des objets étrangers (épingles, etc.) dans une prise de courant et ne touchez pas une prise de courant avec les mains mouillées.

REMARQUE

Pour ne pas endommager les prises de courant :

- N'utilisez la prise de courant que lorsque le moteur tourne et retirez la fiche de l'accessoire après utilisation. L'utilisation de la fiche d'accessoires pendant des périodes prolongées avec le moteur arrêté peut décharger la batterie.
- Utilisez uniquement des accessoires électriques 12 V ayant une capacité électrique inférieure à 180 W.
- Réglez la climatisation ou le chauffage sur le niveau le moins élevé lorsque vous utilisez la prise de courant.
- Fermez le cache lorsque vous n'utilisez pas la prise.
- Certains appareils électroniques peuvent provoquer des interférences électroniques lorsqu'ils sont branchés à une prise électrique du véhicule. Ils peuvent causer des bruits excessifs ou des dysfonctionnements dans d'autres systèmes ou appareils électroniques utilisés dans le véhicule.
- Enfoncez la fiche le plus loin possible. Si le contact n'est pas correct, la prise risque de surchauffer ou le fusible peut sauter.
- Branchez les appareils électriques/ électroniques munis d'une batterie avec protection contre l'inversion du courant. Le courant de la batterie peut passer dans le système électrique/électronique du véhicule et entraîner un dysfonctionnement du système.

Chargeur USB (si équipé)



[A] : Siège avant, [B] : siège arrière (si équipé),

[C] : siège arrière (Type A)



[D] : siège arrière (Type B)

Le chargeur USB-C est conçu pour recharger les batteries de petits appareils à l'aide d'un câble USB-C.

Les appareils électriques peuvent être rechargés lorsque le bouton de démarrage/arrêt du moteur est en position ON (ou START).

L'état de charge de la batterie peut être suivi sur l'appareil électrique.

Débranchez le câble USB-C du port USB après utilisation.

- Un smartphone ou une tablette PC peut chauffer pendant le processus de recharge. Cela n'indique pas un dysfonctionnement du système de charge.
- Un smartphone ou une tablette PC, dont la méthode de recharge est différente, peut ne pas se recharger correctement. Dans ce cas, utilisez un chargeur adapté à votre appareil.
- La borne de charge ne doit servir qu'à recharger un appareil. N'utilisez pas la borne de charge pour activer l'audio ou pour lire des fichiers multimédias dans le système d'infodivertissement.

i Informations

La charge peut ne pas être possible si vous utilisez un convertisseur Type-C vendu par un fabricant de téléphones mobiles ou disponible dans le commerce.

Prise casque (si équipé)

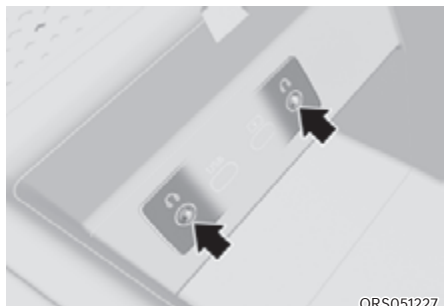

Connectez le casque pour écouter le son de vidéos ou de la musique.

Système de charge pour smartphone sans fil (si équipé)



[A] : Siège avant, [B] : siège arrière (si équipé),

[1] : témoin, [2] : tapis de charge

Charger un smartphone

Le système de charge pour smartphone sans fil ne permet de charger que des smartphones activés par Qi (Qi). Veuillez lire l'étiquette sur le couvercle accessoire du smartphone ou consultez le site Web du fabricant de votre smartphone pour vérifier s'il prend en charge la technologie Qi.

Le processus de charge sans fil commence lorsque vous posez un smartphone activé par Q sur le chargeur sans fil.

1. Le système est disponible lorsque toutes les portes sont fermées et lorsque le bouton de démarrage/arrêt du moteur est en position ON (ou START).
2. Vous pouvez activer ou désactiver la fonction de charge sans fil dans le menu des Paramètres. Sélectionnez :
 - Siège avant (système d'infodivertissement) :
Configuration → Véhicule → Confort → Charge sans fil
 - Siège arrière (écran tactile d'accoudoir) :
Paramètres → Charge sans fil (Charge sans fil arrière)
3. L'indicateur est orange lorsque le smartphone est en charge. Le voyant lumineux devient bleu lorsque le chargement du téléphone est terminé.

i Informations

Retirez les autres éléments, y compris la clé connectée, du chargeur sans fil. Sinon, le processus de charge sans fil risque d'être interrompu.

Si votre smartphone ne charge pas :

- changez légèrement la position du smartphone sur le bloc de charge.
- Vérifiez que l'indicateur est orange.

L'indicateur clignote en orange pendant 10 secondes en cas de dysfonctionnement du système de charge sans fil.

Dans ce cas, arrêtez temporairement le processus de charge et essayez à nouveau de recharger votre smartphone.

Le système affiche un message sur l'écran LCD si le smartphone est toujours sur le chargeur sans fil après avoir coupé le moteur du véhicule et ouvert la porte avant.

Pour les smartphones de certains fabricants, le système peut ne pas vous avertir même si le smartphone portable est laissé sur le chargeur sans fil. Ceci est dû aux caractéristiques particulières du smartphone et non à un dysfonctionnement de la charge sans fil.

i Informations

- **Le système de charge pour smartphone sans fil peut ne pas prendre en charge certains smartphones, dont la spécification Qi n'est pas vérifiée (Qi).**
- **Lorsque vous placez votre smartphone sur le bloc de charge, placez-le au milieu du socle pour une performance de charge optimale. Si votre smartphone est décalé sur le côté, le taux de charge peut être moindre et, dans certains cas, le smartphone peut avoir une conduction thermique plus élevée.**
- **Dans certains cas, la charge sans fil peut s'arrêter temporairement lorsque la clé connectée est utilisée, soit au démarrage du véhicule, soit lors du verrouillage/déverrouillage des portes, etc.**
- **En chargeant certains smartphones, l'indicateur de charge peut ne pas passer au vert lorsque le smartphone est complètement chargé.**
- **Le processus de charge sans fil peut s'arrêter temporairement lorsque la température augmente anormalement dans le système de charge du smartphone sans fil. Le processus de charge sans fil redémarre lorsque la température redescend.**
- **Le processus de charge sans fil peut s'arrêter temporairement lorsqu'un objet métallique, comme une pièce de monnaie, se trouve entre le système de charge du smartphone sans fil et le smartphone.**
- **En chargeant certains smartphones dotés d'une fonction d'auto-protection, la vitesse de la charge sans fil peut diminuer et la charge peut s'arrêter.**
- **Si le smartphone a un couvercle épais, la charge sans fil peut ne pas être possible.**
- **Si le smartphone n'est pas complètement en contact avec le bloc de charge, la charge sans fil risque de ne pas fonctionner correctement.**
- **Si le bouton de démarrage/arrêt du moteur est en position OFF, la charge s'arrête également.**
- **Lorsqu'un smartphone sans la fonction de charge sans fil ou si un objet métallique est placé sur le bloc de charge, un léger bruit peut s'entendre. Ce petit bruit est dû au fait que le véhicule détecte la compatibilité de l'objet placé sur le bloc de charge. Il n'affecte en aucun cas votre véhicule ou le smartphone.**

- Certains smartphones peuvent ne pas être en mesure de se charger en fonction de leur structure interne. Si cela se produit, essayez de charger le téléphone mobile en le déplaçant vers la gauche ou la droite du socle de charge sans fil. Cependant, pour certains smartphones pliables qui ont des aimants à l'intérieur, essayez de charger le smartphone en le tenant près du côté gauche de la plaque de recharge sans fil.

REMARQUE

Certains objets magnétiques comme les cartes de crédit, les cartes téléphoniques ou les billets de train peuvent être endommagés s'ils sont laissés avec le smartphone pendant le processus de charge.

Horloge

L'horloge peut être réglée à partir du système d'infodivertissement.

Pour en savoir plus, lisez le code QR dans le manuel élémentaire fourni séparément.



AVERTISSEMENT

N'essayez pas de régler l'horloge en conduisant. Vous pourriez être distrait de la conduite et provoquer un accident avec des blessures corporelles ou mortelles.

Porte-manteaux



Ces crochets ne permettent pas de supporter des objets lourds ou de grande taille.

AVERTISSEMENT

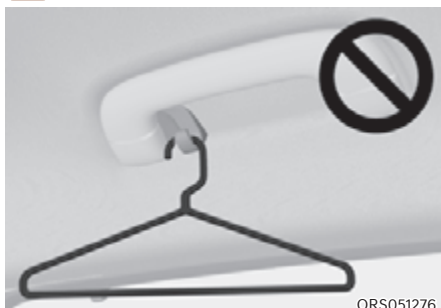

Ne suspendez pas d'objets comme des cintres ou des objets durs, sauf des vêtements. Ne laissez pas d'objets lourds, tranchants ou cassables dans les poches du vêtement. En cas d'accident ou lorsque l'airbag rideau est déployé, le véhicule pourrait être endommagé et les passagers blessés.

Ancrage(s) de tapis de sol

Utilisez TOUJOURS les ancrages de tapis de sol pour fixer les tapis de sol avant au véhicule. Les ancrages sur la moquette du plancher avant empêchent les tapis de sol de glisser vers l'avant.

AVERTISSEMENT

Ne superposez pas des tapis supplémentaires ou un revêtement sur les tapis de sol. Si vous utilisez des tapis toutes saisons, retirez les tapis de sol à moquette avant de les poser. Utilisez uniquement les tapis de sol conçus pour les ancrages.

AVERTISSEMENT

Respecter les consignes suivantes lorsque vous installez des tapis de sol dans votre véhicule.

- Veiller à retirer le film de protection collé au tapis avant de fixer un tapis de sol sur la moquette avant. Sinon, le tapis de sol risque de glisser sur le film de protection et de provoquer un freinage ou une accélération involontaires.
- Vérifiez que les tapis de sol sont correctement fixés aux ancrages du véhicule avant de prendre la route.
- N'utilisez PAS des tapis de sol qui ne peuvent pas être correctement fixés aux ancrages du véhicule.
- Ne pas empiler plusieurs tapis (par exemple, ne pas placer un tapis en caoutchouc tout temps par-dessus un tapis en moquette). Installez un seul tapis de sol à chaque emplacement.

IMPORTANT : votre véhicule a été équipé d'ancrages pour tapis de sol du côté conducteur, conçus pour maintenir le tapis de sol en place. Pour éviter toute interférence avec le fonctionnement des pédales, Genesis recommande d'installer les tapis de sol Genesis conçus pour votre véhicule.

Pare-soleil de vitre latérale arrière (si équipé)



[A] : commutateur de vitre arrière, [B] : commutateur de vitre conducteur

Utiliser pour bloquer les rayons du soleil au travers des vitres arrière.

Utiliser le commutateur d'ouverture/fermeture de vitre

Commutateur (1) - vitre et pare-soleil de vitre arrière droite

Commutateur (2) - vitre et pare-soleil de vitre arrière gauche

1. Levez le commutateur du siège conducteur ou arrière pour fermer complètement la vitre.
2. Lorsque la vitre est fermée, levez de nouveau le commutateur pour fermer les pare-soleil.
 - Pour ouvrir la vitre quand le pare-soleil est fermé, abaissez le commutateur pour ouvrir d'abord le pare-soleil. Puis poussez de nouveau le commutateur pour ouvrir la vitre.

Utiliser l'écran tactile d'accoudoir

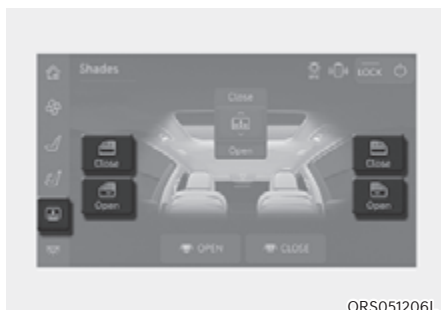

1. Appuyez sur le bouton  sur le menu gauche de l'écran tactile d'accoudoir. L'écran de réglage du pare-soleil arrière est affiché.
2. Appuyez sur « Ouvrir » ou « Fermer » pour ouvrir ou fermer les pare-soleil de vitre latérale arrière.

Informations

Si le fonctionnement du pare-soleil est bloqué par un objet, le pare-soleil s'arrête et ne continue pas de s'ouvrir ou de se fermer. Le pare-soleil est uniquement capable de s'ouvrir (descendre) une fois arrêté par une obstruction.

REMARQUE

N'appliquez pas de force externe excessive sur le pare-soleil de vitre latérale arrière pendant le fonctionnement. Cela peut provoquer un dysfonctionnement.

Réinitialisation des pare-soleil de vitre latérale arrière

Si le pare-soleil ne fonctionne pas normalement, il doit être réinitialisé comme suit :

1. Démarrez le moteur.
2. Continuez à tirer sur le commutateur de vitre électrique pendant au moins 10 secondes une fois que la vitre est fermée.

Si le pare-soleil de la vitre latérale arrière ne fonctionne pas correctement après avoir suivi la procédure ci-dessus, il est recommandé que le système soit inspecté par un concessionnaire agréé Genesis.

Informations

Si la température à l'intérieur du véhicule est inférieure à -15°C (5°F), le pare-soleil de vitre latérale arrière peut s'arrêter à certains endroits lors de sa fermeture. Si cela se produit, appuyez de nouveau sur le commutateur après avoir monté la température. Le pare-soleil de vitre latérale arrière fonctionnera alors normalement.

Pare-soleil de lunette arrière (si équipé)

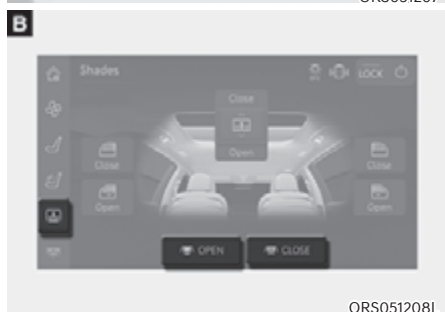

Siège avant (A)

Pour relever ou abaisser le pare-soleil, appuyez sur le bouton.

Siège arrière (B)

1. Appuyez sur le bouton  sur le menu gauche de l'écran tactile d'accoudoir. L'écran de réglage du pare-soleil arrière est affiché.
2. Appuyez sur « Ouvrir » ou « Fermer » pour ouvrir ou fermer le pare-soleil de lunette arrière.



- Le pare-soleil de vitre arrière est automatiquement abaissé lorsque le rapport R (marche arrière) est sélectionné et est automatiquement relevé lorsque le levier de changement de vitesse passe de la position R (marche arrière) à la position P (stationnement).
- Une fois le pare-soleil de vitesse arrière abaissé lorsque le rapport R (marche arrière) est sélectionné, si vous roulez à plus de 20 km/h (12 mi/h) avec le levier de changement de vitesse en position D (conduite), le pare-soleil de lunette arrière est automatiquement relevé.

REMARQUE

- **N'appliquez pas de force excessive lorsque le pare-soleil de vitre arrière est actionné. Le pare-soleil de vitre arrière risquerait alors d'être endommagé.**
- **Ne faites pas fonctionner le pare-soleil arrière si des objets sont placés sur la plage arrière. Le pare-soleil de vitre arrière risquerait alors d'être endommagé.**

Support du filet à bagages

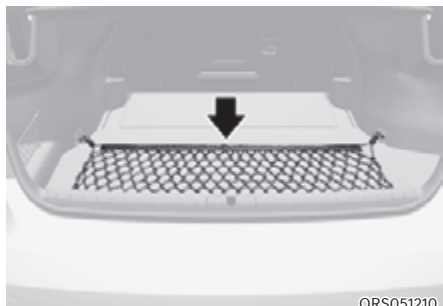

Pour éviter que les objets dans le compartiment à bagages ne se déplacent, vous pouvez utiliser les 4 supports situés dans le couvre-bagages pour fixer le filet à bagages.

Assurez-vous que le filet à bagages est bien accroché aux supports du couvre-bagages.

Si nécessaire, nous vous recommandons de contacter votre concessionnaire agréé Genesis pour obtenir un filet à bagages.

Filet à bagages



Utilisez le filet à bagages latéral pour ranger de petits objets dans le coffre.



AVERTISSEMENT

Évitez de vous blesser les yeux. NE TIREZ PAS trop sur le filet à bagages. Tenez TOUJOURS votre visage et votre corps éloignés du passage du filet à bagages lorsqu'il s'enroule. N'utilisez PAS le filet à bagages lorsque la sangle présente des signes d'usure ou de détérioration.

Utilisez le filet à bagages uniquement pour empêcher des objets légers de bouger dans le coffre à bagages.

SYSTÈME D'INFODIVERTISSEMENT

REMARQUE

- L'installation de phares HID qui ne seraient pas d'origine peut entraîner un dysfonctionnement des appareils audio et électroniques de votre véhicule.
- Évitez le contact de produits chimiques (parfum, huile cosmétique, crème solaire, nettoyant pour les mains et désodorisant) avec l'intérieur du véhicule ; ils pourraient l'endommager ou entraîner une décoloration.

Port USB-C



[A] : Siège avant, [B] : Siège arrière



[C] : Siège arrière (si équipé)

Vous pouvez utiliser un câble USB-C pour brancher des appareils audio au port USB-C du véhicule.

i Informations

Avec un périphérique audio portable connecté à la prise de courant, un bruit peut se produire pendant la lecture. Dans ce cas, utilisez la source d'alimentation pour les appareils audio portables.

Antenne



L'antenne en aileron de requin permet de recevoir les émissions AM, FM et de transmettre des données.

Télécommandes au volant



REMARQUE

N'utilisez pas plusieurs boutons de télécommande audio en même temps.

(1) Volume (+/-)

- Poussez la molette de volume vers le haut pour augmenter le volume.
- Poussez la molette de volume vers le bas pour diminuer le volume.

Sourdine (🔇)

- Appuyez sur le bouton de sourdine pour couper le son.
- Appuyez à nouveau sur le bouton de sourdine pour activer le son.

(2) RECHERCHE/PRÉ-SÉLECTION (< / >)

Si vous glissez le commutateur de recherche/pré-sélection (souris optique) vers la gauche ou la droite et l'y maintenez pendant au moins 0,8 seconde, cela fonctionne dans les modes suivants :

- **Mode Radio**

Il fonctionne comme le bouton de sélection AUTO SEEK (recherche automatique). Il effectue une recherche jusqu'à ce que le bouton soit relâché.

- **Mode Média**

Il fonctionne comme le bouton FF/RW (avance/retour).

Si vous glissez le commutateur de recherche/pré-sélection (souris optique) vers la gauche ou la droite, cela fonctionne dans les modes suivants :

- **Mode Radio**

Il fonctionne en alternant entre les STATIONS DE RADIO EN MÉMOIRE

- **Mode Média**

Ce mode fonctionne comme le bouton TRACK UP/DOWN.

(3) **Mode** (⇔)

Appuyez sur le bouton MODE pour basculer entre les modes Radio ou Média.

(4) **Personnaliser** (★)

Appuyez sur le bouton CUSTOM pour régler les fonctions fréquemment utilisées.

Système d'infodivertissement



[A] : Siège avant, [B] : Siège arrière (si équipé)

- (1) Bouton L/R : affichage gauche/droite
- (2) LPWR/RPWR : Marche/Arrêt du système d'infodivertissement des sièges arrière
- (3) Contrôleur du système d'infodivertissement

Reconnaissance vocale



Pour en savoir plus, lisez le code QR dans le manuel élémentaire fourni séparément.

Technologie Bluetooth® sans fil



[1] : Bouton d'appel/réponse/fin d'appel

[2] : Microphone

Pour en savoir plus, lisez le code QR dans le manuel élémentaire fourni séparément.

ATTENTION

Pour éviter que le conducteur soit distrait, n'actionnez pas l'appareil de façon excessive en conduisant, ce qui pourrait entraîner un accident.

Système sonore BANG & OLUFSEN

ATTENTION

Le système audio BANG & OLUFSEN est équipé de grilles d'enceintes de porte en acier inoxydable. La surface de la grille peut être chaude lorsque le véhicule est exposé à des températures élevées pendant une longue période. Tenez-vous à l'écart de la grille lorsqu'elle est chaude.

CAMÉRA INTÉGRÉE (SI ÉQUIPÉ)

La caméra intégrée enregistre les images à l'avant et à l'arrière du véhicule à l'aide de la caméra frontale intégrée et de la caméra de recul.

Réglages du système

Fonctions de réglage du système

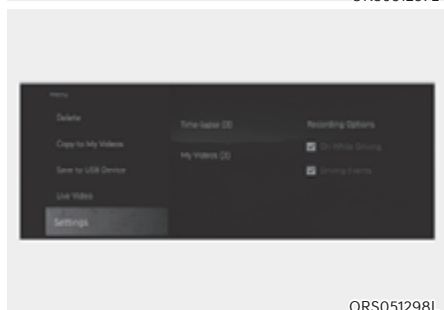
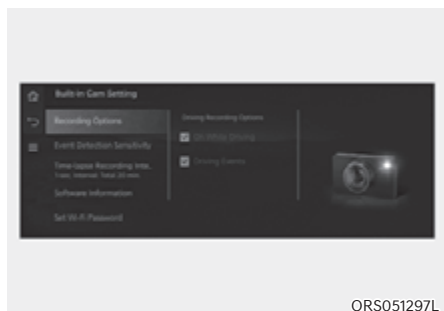

Enregistrer en conduisant

- Sélectionnez « Caméra intégrée → Réglages de caméra intégrée » dans le menu des Paramètres de l'écran du système d'infodivertissement, puis sélectionnez « Pendant la conduite » ou « Événements pendant la conduite ». Dans ce cas, vous pouvez régler également la sensibilité de la détection des événements.
- L'option « On While Driving » (Actif pendant la conduite) ou « Driving Events » (Événements pendant la conduite) est désactivée à la livraison du véhicule. Le conducteur doit configurer les conditions d'enregistrement.

Fonction d'association à un profil utilisateur

- Il est possible d'associer un profil utilisateur en sélectionnant l'option « Built-in Cam → Built-in Cam Settings → User Profile Link » (Caméra intégrée → Réglages de caméra intégrée → Lien vers profil utilisateur) dans le menu Settings (Réglages) de l'écran du système d'info-divertissement. À la livraison du véhicule, la fonction d'association à un profil utilisateur est désactivée.
- Les réglages de la caméra intégrée changeront en fonction du conducteur sélectionné via l'écran du système d'info-divertissement.
- Les paramètres suivants changent en fonction du conducteur sélectionné : enregistrement normal ou des événements pendant la conduite, sensibilité de détection des événements ou intervalle de temps. Les vidéos enregistrées ne changent pas en fonction du conducteur sélectionné.

Fonctionnement du système

Condition de fonctionnement de la caméra intégrée

La caméra intégrée fonctionne quand l'option « On While Driving » (Actif pendant la conduite) ou « Driving Events » (Événements pendant la conduite) a été sélectionnée dans le menu Settings (réglages) de l'écran du système d'info-divertissement et que le bouton de démarrage/d'arrêt du moteur est en position ON ou START.

Bouton d'activation manuel de la caméra intégrée

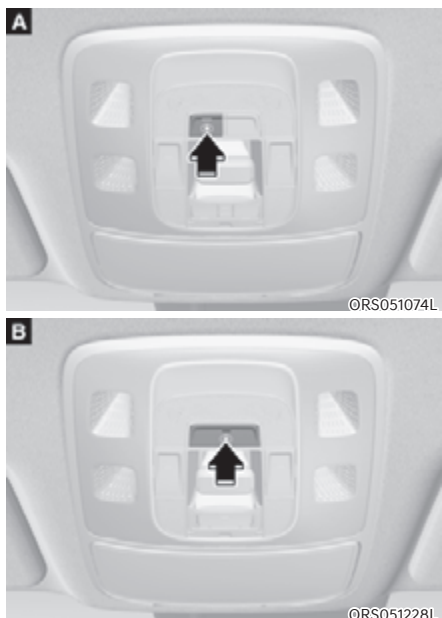

À l'aide du bouton manuel de la caméra intégrée, le conducteur peut enregistrer des situations avant et après que le bouton a été enfoncé.

Lorsque le conducteur appuie sur le bouton manuel alors que le moteur tourne, la fonction d'enregistrement est activée peu importe le réglage de la caméra intégrée.

- Enregistrement d'événements : appuyez brièvement sur le bouton pour enregistrer des événements.
- Enregistrement par intervalle : appuyez sur le bouton pendant 3 secondes ou plus pour lancer l'enregistrement de la vidéo par intervalle de temps. Appuyez à nouveau sur le bouton pendant plus de 3 secondes pour terminer l'enregistrement.
 - La fonction d'enregistrement par intervalle de temps ne peut être utilisée que lorsque le moteur tourne. Si vous coupez le moteur pendant l'enregistrement, la fonction d'enregistrement du temps écoulé se termine.
 - Le lancement ou l'arrêt de l'enregistrement par intervalle de temps, peut être réglé dans le menu de la caméra intégrée via l'écran du système d'infodivertissement.

i Informations

Qu'est-ce que la fonction intervalle de temps ?

La fonction d'enregistrement par intervalle de temps compresse les images après l'enregistrement de chaque image à des intervalles réguliers et les lit à grande vitesse.

L'intervalle d'enregistrement peut être réglé sur 1, 2 ou 5 secondes et la vidéo à grande vitesse peut être créée en enregistrant pendant 20, 40 ou 100 minutes.

État de fonctionnement du système

Bouton d'activation manuel de la caméra intégrée

Vous pouvez vérifier l'état de fonctionnement de la caméra intégrée à l'aide du témoin sur le bouton manuel de la caméra intégrée.

État de fonctionnement de la caméra intégrée	Témoin	Priorité pendant le chevauchement
Enregistrement pendant la conduite stocké	ON (marche)	4
Enregistrement d'événement via le bouton manuel	Intervalle de clignotement de 2 secondes.	3
Enregistrement d'événement suite à détection d'impact		2
Fin/début de l'enregistrement par intervalle de temps	Clignote 5 fois	1

Caméra intégrée

Vous pouvez vérifier l'état de fonctionnement de la caméra intégrée à l'aide du témoin de la caméra frontale de caméra intégrée.

État de fonctionnement de la caméra intégrée	Témoin
'On While Driving' (en marche pendant la conduite) ou 'Driving Events' (événements de conduite) est réglé	Intervalle de clignotement de 2 secondes.
'On While Driving' (en marche pendant la conduite) ou 'Driving Events' (événements de conduite) n'est pas réglé	Désactivé

Port USB de caméra intégrée

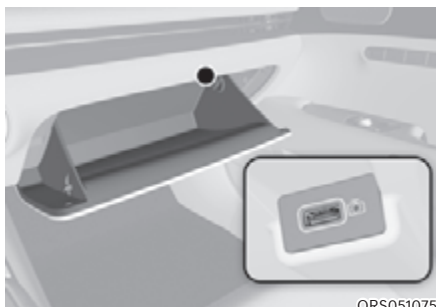

ORS051075

Le port USB dédié de la caméra intégrée permet au conducteur de télécharger les vidéos stockées sur une clé USB.

Écran de caméra intégrée



ORS051247L



ORS051248L

1. Menu : affiche les menus comme celui de la suppression de vidéo ou la copie du boîtier de stockage. Le menu de réglages permet d'ajuster les paramètres de base de la caméra intégrée.
 2. Liste de vidéos enregistrés : il est possible de vérifier les enregistrements de type « Pendant la conduite » ou « Événements pendant la conduite ».
 3. Par intervalle : l'enregistrement par intervalle de temps n'est disponible que si le moteur tourne. Si le conducteur coupe le moteur, l'enregistrement par intervalle de temps s'arrête.
 4. Vérifiez s'il existe un problème au niveau de la caméra frontale de la fonction Caméra intégrée ou de la caméra de recul.
 5. Fournit des vignettes de la vidéo enregistrée par la caméra frontale et la caméra de recul
 6. Date des fichiers enregistrés
 7. Durée des fichiers enregistrés
 8. Zoom avant et zoom arrière général
 9. Suppression, copie du boîtier de stockage et téléchargement sur une clé USB
 10. Commande de lecture et avance ou retour en arrière
 11. Sélection du moment de lecture : touchez l'écran et sélectionnez la durée de lecture.
- * Fonction de zoom : Pincez deux doigts pour réduire la taille de l'image ou écartez-les pour l'agrandir.



ATTENTION

- En cas de déconnexion pendant le chargement de la vidéo sur la clé USB, le fichier pourrait être endommagé.
- La caméra intégrée ne détecte pas et n'enregistre pas chaque situation ou impact.
- Dans le mode « Driving Events » (Événements pendant la conduite) (détection d'impact), la vidéo peut être enregistrée suite à un impact lié à l'utilisation du véhicule ou à l'utilisation d'un dispositif à l'intérieur du véhicule.
- L'enregistrement vidéo ne sera pas net si l'objectif de la caméra frontale ou de la caméra de recul ou le pare-brise ne sont pas propres. Maintenez la propreté de ces éléments.
- La clé USB est compatible avec les formats de fichier FAT16 / FAT32 / NTFS / exFAT. Dans certains cas, elle ne reconnaît pas correctement certaines clés USB.
- Lors du stockage des vidéos sur de longs trajets, en cas de détection d'impacts fréquents ou d'utilisation intensive du bouton d'enregistrement manuel, il se peut que les fichiers stockés récemment soient supprimés automatiquement pour des raisons de capacité. Téléchargez les fichiers immédiatement ou stockez-les si nécessaire.
- Les vidéos ne sont pas enregistrées pendant l'initialisation du système.
- Nous vous conseillons de sauvegarder les fichiers importants.
- Les fichiers vidéo enregistrés pourraient être supprimés suite à une mise à jour ou une réparation du logiciel. Sauvegardez les fichiers avant toute mise à jour ou réparation.

- La luminosité de la vidéo enregistrée peut s'atténuer et la qualité de la vidéo peut se détériorer en raison de la teinte excessive de la vitre.
- Si le conducteur confie le véhicule à un autre conducteur en cas de vente de véhicule d'occasion ou de location, il est conseillé de supprimer les vidéos stockées pour éviter toute fuite d'informations.
- L'ordre des fichiers stockés peut changer si le conducteur change l'heure du véhicule. Vérifiez l'ordre des fichiers stockés avant de changer l'heure.
- Il peut y avoir des différences de temps en fonction du lecteur vidéo utilisé quand le fichier a été téléchargé et lu sur un ordinateur.
- Sachez que le système peut être endommagé si la caméra frontale et la caméra de recul sont enlevés de force.
- Si un message d'avertissement « Check drive video record system » (Vérifier le disque d'enregistrement des vidéos) s'affiche dans le combiné d'instruments, nous vous recommandons de faire inspecter le véhicule par un concessionnaire agréé pour les produits de la marque HYUNDAI agréé.

Informations

La caméra intégrée comprend GPL, LGPL, MPL et d'autres logiciels en licence open source. Tous les avis de licence, y compris le code source associé, sont fournis à l'adresse

<https://www.yuracorp.co.kr>.

Si le pilote demande le code open source du logiciel embarqué via opensource@genesis.com dans les 3 ans suivant l'achat de ce produit, un CD-ROM ou un autre périphérique de stockage sera envoyé avec le coût minimum couvrant le coût du périphérique de stockage et les frais de livraison.

6. Conduite de votre véhicule

Avant de prendre la route.....	6-4
Avant d'entrer dans le véhicule	6-4
Avant de démarrer	6-4
Bouton de démarrage/d'arrêt du moteur	6-6
Positions du bouton de démarrage/arrêt du moteur	6-7
Démarrage du moteur	6-8
Arrêt du moteur	6-9
Démarrage à distance.....	6-10
Boîte de vitesses automatique	6-11
Fonctionnement de la boîte de vitesses automatique.....	6-11
Messages sur l'écran LCD (combiné).....	6-17
PaLETTE de changement de vitesse (mode de changement manuel)	6-20
Bonnes pratiques de conduite	6-21
Système de freinage	6-23
Freins assistés.....	6-23
Témoin d'usure des freins à disque.....	6-24
Frein de stationnement électronique (EPB)	6-24
Auto Hold (maintien automatique)	6-30
Système de freinage avec antiblocage (ABS)	6-33
Commande de stabilité électronique (ESC).....	6-34
Gestion de la stabilité du véhicule (VSM)	6-37
Système d'aide au démarrage en côte (HAC)	6-38
Signal d'arrêt d'urgence (ESS).....	6-39
Frein multi-collision (MCB).....	6-39
Assistance au freinage (BAS).....	6-40
Bonnes pratiques de freinage	6-41
Traction intégrale (AWD)	6-42
Fonctionnement de la traction intégrale (AWD)	6-42
Précautions en cas d'urgence	6-44
Suspension à commande électronique.....	6-46
Dysfonctionnement du système	6-46
Suspension à commande électronique avec prévisualisation de la route	6-46
Dysfonctionnement du système	6-47
Limites du système	6-47
Bouton de suspension à air multi-chambres	6-48
Réglage de hauteur du véhicule	6-48
Dysfonctionnement de suspension à air multi-chambres	6-49
Fonction de réglage de hauteur supplémentaire	6-50
Remorquage en cas de dysfonctionnements de la suspension à air	6-51

Fonction d'arrêt et de redémarrage automatique (ISG).....	6-52
Fonctionnement du système ISG.....	6-52
Désactivation du système ISG.....	6-54
Redémarrage forcé du moteur.....	6-55
Dysfonctionnement de l'ISG.....	6-55
Étalonnage du capteur de batterie.....	6-55
Conduite en roue libre.....	6-57
Réglage roue libre.....	6-57
Conditions de fonctionnement roue libre.....	6-57
Conditions de libération de roue libre.....	6-58
Système de commande intégrée de mode de conduite.....	6-59
Sélection du mode de conduite.....	6-59
Fonctions du mode ECO, COMFORT, SPORT.....	6-60
Fonctionnalités du mode CUSTOM.....	6-61
Commande active du bruit de circulation.....	6-63
Design son actif.....	6-63
Conditions spéciales de conduite.....	6-64
Conditions de conduite dangereuses.....	6-64
Désembourbement du véhicule.....	6-64
Virages en douceur.....	6-65
Conduite de nuit.....	6-65
Conduite sous la pluie.....	6-65
Conduite dans des zones inondées.....	6-66
Conduite sur autoroute.....	6-66
Conduite hivernale.....	6-67
Neige ou verglas.....	6-67
Précautions à prendre en hiver.....	6-71
Poids du véhicule.....	6-73
Surcharge.....	6-73
Traction de remorque.....	6-74



AVERTISSEMENT

Le monoxyde de carbone (CO) est un gaz toxique. Le fait de respirer du CO peut entraîner une perte de conscience et la mort.

Les gaz d'échappement contiennent du monoxyde de carbone invisible et inodore.

Ne respirez pas de gaz d'échappement.

Si vous sentez une odeur de gaz d'échappement à l'intérieur du véhicule, ouvrez immédiatement les vitres. L'exposition au CO peut entraîner une perte de connaissance et la mort par asphyxie.

Vérifiez que le système d'échappement ne présente aucune fuite.

Le système d'échappement doit être vérifié chaque fois que le véhicule est soulevé pour changer l'huile ou toute autre opération. Si vous entendez un changement de bruit émis par le système d'échappement change ou si le dessous de votre véhicule heurte un objet, nous vous conseillons de faire vérifier le système d'échappement par un concessionnaire Genesis agréé le plus rapidement possible.

Ne laissez pas le moteur tourner dans un espace clos.

Il est dangereux de laisser le moteur tourner au ralenti dans votre garage, même avec la porte du garage ouverte. Laissez tourner le moteur uniquement au démarrage et pour sortir le véhicule du garage.

Évitez de laisser le moteur tourner au ralenti pendant une durée prolongée avec des occupants à l'intérieur du véhicule.

Si vous devez laisser tourner le moteur au ralenti pendant une durée prolongée avec des occupants à l'intérieur du véhicule, assurez-vous de le faire uniquement dans un espace ouvert, avec l'admission d'air réglée sur « Frais » et la commande du ventilateur au maximum pour faire pénétrer de l'air frais à l'intérieur.

Gardez les arrivées d'air dégagées.

Pour garantir le bon fonctionnement du système de ventilation, dégagez les entrées d'air de la ventilation situées devant le pare-brise de la neige, de la glace, des feuilles ou de tout autre obstacle.

Si vous devez rouler avec le coffre ouvert :

Fermez toutes les vitres.

Ouvrez les bouches d'aération du tableau de bord.

Réglez la commande d'arrivée d'air sur "Air frais", la commande de débit d'air sur "Plancher" ou "Visage" et la commande du ventilateur au maximum.

AVANT DE PRENDRE LA ROUTE

Avant d'entrer dans le véhicule

- Assurez-vous que les vitres, le(s) rétroviseur(s) extérieur(s) et phares sont propres et dégagés.
- Retirez le givre, la neige ou la glace.
- Vérifiez visuellement l'état et l'usure des pneus.
- Vérifiez qu'aucun signe de fuite n'est visible sous le véhicule.
- Assurez-vous qu'il n'y a pas d'obstacle derrière vous si vous envisagez de reculer.

Avant de démarrer

- Assurez-vous que le capot, le hayon et les portes sont bien fermés et verrouillés.
- Réglez la position du siège et du volant.
- Réglez les rétroviseurs intérieur et extérieurs.
- Vérifiez que tous les feux fonctionnent.
- Attachez votre ceinture de sécurité. Vérifiez que tous les passagers ont bouclé leur ceinture de sécurité.
- Vérifiez les jauges et les indicateurs du tableau de bord et les messages sur le combiné d'instruments lorsque le bouton Engine Start/Stop (démarrage/arrêt du moteur) est en position ON.
- Vérifiez que tous les objets que vous transportez sont correctement rangés et solidement attachés.



AVERTISSEMENT

Pour réduire le risque de **BLESSURES GRAVES** ou **MORTELLES**, prenez les précautions suivantes :

- **Portez TOUJOURS votre ceinture de sécurité. Tous les passagers doivent attacher correctement leur ceinture de sécurité lorsque le véhicule est en mouvement. Pour plus de détails, reportez-vous à la section « Ceintures de sécurité » au chapitre 3.**
- **Conduisez toujours prudemment. Supposez que les autres conducteurs ou les piétons peuvent être imprudents et commettre des erreurs.**
- **Restez concentré sur la conduite. La distraction du conducteur peut provoquer un accident.**
- **Maintenez un espace suffisant entre votre véhicule et celui qui vous précède.**



AVERTISSEMENT

Ne buvez JAMAIS ou ne prenez pas de drogue si vous conduisez.

Il est dangereux de boire ou de prendre des drogues avant de conduire et peut provoquer des accidents et des BLESSURES GRAVES, voire MORTELLES.

La conduite en état d'ivresse est la première cause des décès sur les autoroutes chaque année. Même une petite quantité d'alcool peut diminuer vos réflexes, votre perception et votre jugement. Un seul verre peut réduire votre capacité à réagir aux changements de conditions et aux urgences, et chaque verre de plus rallonge votre temps de réaction.

Il est tout aussi dangereux, sinon plus, de conduire sous l'influence de drogues qu'en état d'ivresse.

Vous risquez beaucoup plus un accident grave si vous buvez ou si vous prenez des drogues avant de conduire. Si vous buvez ou prenez des drogues, ne conduisez pas. Ne voyagez pas si le conducteur a bu ou a pris des drogues. Choisissez un conducteur désigné ou prenez un taxi.

BOUTON DE DÉMARRAGE/D'ARRÊT DU MOTEUR



Lorsque la porte avant est ouverte, le bouton de démarrage/arrêt du moteur s'éclaire et s'éteint 30 secondes après la fermeture de la porte.



AVERTISSEMENT

Pour éteindre le moteur du véhicule en cas d'urgence :

Appuyez sur le bouton de démarrage/arrêt du moteur pendant plus de deux secondes OU enfoncez et relâchez rapidement le bouton de démarrage/arrêt du moteur trois fois de suite (en trois secondes).

Si le véhicule est encore en mouvement, vous pouvez redémarrer le véhicule sans appuyer sur la pédale de frein. Pour ce faire, appuyez sur le bouton de démarrage/d'arrêt du moteur avec la vitesse sur neutre.



AVERTISSEMENT

- N'appuyez JAMAIS sur le bouton de démarrage/arrêt du moteur lorsque le véhicule est en mouvement, sauf en cas d'urgence. Ceci entraînerait l'arrêt du moteur du véhicule et une perte de la direction assistée électrique et des systèmes de freinage. Cela peut provoquer une perte de contrôle de la direction et du fonctionnement des freins, en entraînant un accident.
- Avant de quitter le siège conducteur, assurez-vous que le mode sélectionné est P (Stationnement), serrez le frein de stationnement, appuyez sur le bouton de démarrage/arrêt du moteur pour le mettre en position OFF et prenez la clé intelligente avec vous. Le non-respect de ces précautions peut entraîner un mouvement imprévu du véhicule.
- N'activez JAMAIS le bouton de démarrage/d'arrêt du moteur ni une autre commande à travers le volant lorsque le véhicule est en mouvement. La présence de votre main ou de votre bras dans cette zone peut entraîner une perte de contrôle du véhicule et provoquer un accident.

Positions du bouton de démarrage/arrêt du moteur

Position du bouton	Action	Remarques
OFF (désactivé)	Pour couper le moteur, appuyez sur le bouton de démarrage/d'arrêt du moteur lorsque le mode sélectionné est P (Stationnement). Si vous appuyez sur le bouton de démarrage/d'arrêt du moteur alors que la vitesse est sur D (Conduite), R (Marche arrière) ou N (Point mort), la vitesse revient automatiquement sur P (Stationnement).	Si le volant n'est pas bloqué correctement lorsque vous ouvrez la porte conducteur, l'alarme se déclenche.
ACC (accessoire)	Appuyez sur le bouton de démarrage/arrêt du moteur lorsqu'il est en position OFF sans enfoncer la pédale de frein. Certains accessoires électriques peuvent être utilisés. Le volant se débloque.	<ul style="list-style-type: none"> • Si vous laissez le bouton de démarrage/arrêt du moteur en position ACC pendant plus d'une heure, la batterie se coupe automatiquement pour ne pas se décharger. • Si le volant ne se débloque pas correctement, le bouton de démarrage/arrêt du moteur ne fonctionne pas. Appuyez sur le bouton de démarrage/arrêt du moteur en tournant le volant à droite et à gauche pour le débloquent.
ON (marche)	Appuyez sur le bouton de démarrage/d'arrêt du moteur lorsqu'il est en position ACC sans enfoncer la pédale de frein. Vous pouvez vérifier les témoins d'avertissement avant de démarrer le moteur.	Ne laissez pas le bouton de démarrage/arrêt du moteur en position ON si le moteur ne tourne pas pour éviter de décharger la batterie.
START (démarrage)	Pour démarrer le moteur, enfoncez la pédale de frein et appuyez sur le bouton de démarrage/d'arrêt du moteur avec le rapport P (Stationnement) sélectionné.	Si vous appuyez sur le bouton de démarrage/d'arrêt du moteur sans enfoncer la pédale de frein, le moteur ne démarre pas et le bouton change selon la séquence suivante: OFF → ACC → ON → OFF ou ACC

* Pour éviter que la batterie du véhicule ne se décharge, le bouton de démarrage/d'arrêt du véhicule passe en position OFF lorsqu'il est en position ACC ou ON et que le rapport P (stationnement) est engagé pendant un certain temps. Lorsque la fonction est activée, les feux arrière s'éteignent. Pour utiliser à nouveau les feux arrière, mettez à nouveau le contacteur de phares situé sur la colonne de direction en position OFF et ON.

Démarrage du moteur



AVERTISSEMENT

- **Portez toujours des chaussures adaptées à la conduite. Des chaussures mal adaptées (talons hauts, bottes de ski, des sandales, des tongs, etc.) peuvent vous empêcher d'utiliser les pédales de frein et d'accélérateur.**
- **Ne démarrez pas le véhicule avec la pédale d'accélérateur enfoncée. Le véhicule peut se déplacer et provoquer un accident.**
- **Attendez que le régime moteur soit normal. Le véhicule risque de se déplacer brusquement si vous relâchez la pédale de frein alors que le régime moteur est élevé.**



Informations

- Le véhicule démarre en appuyant sur le bouton de démarrage/arrêt du moteur, uniquement lorsque la clé intelligente est dans le véhicule.
- Même si la clé intelligente se trouve à l'intérieur du véhicule, et quand elle n'est pas suffisamment proche du conducteur, il se peut que le moteur ne démarre pas.
- Lorsque le bouton de démarrage/arrêt du moteur est en position ACC ou ON, si une porte est ouverte, le système recherche la clé intelligente. Si la clé intelligente n'est pas dans le véhicule, le témoin «  » clignote et le message « La clé n'est pas dans le véhicule » s'affiche. Lorsque toutes les portes sont fermées, le carillon retentit également pendant environ 5 secondes. Conservez la clé intelligente dans le véhicule.

Démarrage du moteur à essence

1. Veillez à toujours porter la clé connectée sur vous.
2. Assurez-vous que le frein de stationnement est serré.
3. Assurez-vous que le rapport P (stationnement) ou N (point mort) est engagé.
4. Appuyez sur la pédale de frein.
5. Appuyez sur le bouton de démarrage/arrêt du moteur.



Informations

- **N'attendez pas que le moteur chauffe avec le véhicule immobilisé. Commencez à rouler à faible régime du moteur. Les accélérations et décélérations brusques doivent être évitées.**
- **Démarrez toujours avec le pied sur la pédale de frein. N'appuyez pas sur l'accélérateur lorsque vous démarrez. N'emballez pas le moteur lorsqu'il se réchauffe.**

REMARQUE

Pour ne pas endommager le véhicule :

- Si le moteur cale lorsque le véhicule est en mouvement, ne tentez pas de sélectionner le mode P (Stationnement).

Si les conditions de circulation et l'état de la route le permettent, sélectionnez le rapport N (Point mort) pendant que le véhicule est en mouvement et appuyez sur le bouton de démarrage/d'arrêt du moteur pour tenter de redémarrer ce dernier.

- Ne poussez pas ou ne tractez pas le véhicule pour le faire démarrer.

REMARQUE

Pour ne pas endommager le véhicule :

N'appuyez pas sur le bouton de démarrage/arrêt du moteur pendant plus de 10 secondes, sauf lorsque le fusible des feux stop est grillé.

Lorsque le fusible des feux stop est grillé, vous ne pouvez pas démarrer le moteur normalement. Remplacez le fusible par un neuf. Si vous ne pouvez pas remplacer le fusible, vous pouvez démarrer le moteur en maintenant le bouton de démarrage/arrêt du moteur enfoncé pendant 10 secondes lorsqu'il est en position ACC.

Pour votre sécurité, appuyez toujours sur la pédale de frein avant de démarrer le véhicule.

Démarrage d'urgence

Si la pile de la clé intelligente est faible ou si la clé intelligente ne fonctionne pas correctement, vous pouvez démarrer le véhicule en appuyant sur le bouton de démarrage/d'arrêt du moteur, avec la clé intelligente dirigée comme le montre l'image ci-dessus.

Arrêt du moteur

1. Arrêtez le véhicule et enfoncez la pédale de frein à fond.
2. Appuyez sur le bouton P pour passer en mode P (Stationnement).
3. Appuyez sur le bouton de démarrage/d'arrêt du moteur en position OFF et serrez le frein de stationnement.

Démarrage à distance



Vous pouvez démarrer le véhicule via le bouton de démarrage à distance de la clé intelligente.

Pour démarrer le véhicule à distance :

1. Appuyez sur le bouton de verrouillage de porte à 10 m (32 pieds) maximum du véhicule.
2. Appuyez sur le bouton de démarrage à distance (Ω_{HOLD}) pendant plus de 2 secondes dans les 4 secondes qui suivent le verrouillage des portes. Le moteur démarre
3. Pour désactiver la fonction de démarrage à distance, appuyez une fois sur le bouton de démarrage à distance (Ω_{HOLD}).

- Il se peut que le bouton de démarrage à distance (Ω_{HOLD}) ne fonctionne pas si la clé connectée ne se trouve pas à 10 m maximum (32 pieds).
- Le véhicule ne démarre pas à distance si le capot moteur ou le coffre est ouvert.
- Pour que la fonction de démarrage à distance soit opérationnelle, le véhicule doit être en mode P (Stationnement).
- Le moteur se coupe si vous entrez dans le véhicule sans la clé intelligente enregistrée.
- Le moteur se coupe si vous ne montez pas dans le véhicule dans les 10 minutes qui suivent le démarrage à distance.
- Ne laissez pas tourner le moteur au ralenti pendant une longue période.

BOÎTE DE VITESSES AUTOMATIQUE



Enfoncez la pédale de frein chaque fois que vous faites tourner le sélecteur rotatif pour changer de rapport ou passer en mode P.

ORS061003

[A] : Bouton P, [B] : Sélecteur rotatif (sélecteur de vitesse rotatif)

Fonctionnement de la boîte de vitesses automatique

La boîte automatique dispose de 8 vitesses en marche avant et une marche arrière. Chaque vitesse est sélectionnée automatiquement en position D (marche avant).



AVERTISSEMENT

Pour réduire le risque de blessures graves ou mortelles :

- Vérifiez **TOUJOURS** que personne ne se trouve autour de votre véhicule, en particulier des enfants, avant de passer en position D (marche avant) ou R (marche arrière).
- Avant de quitter le siège conducteur, veillez toujours à ce que le mode sélectionné soit P (Stationnement), puis serrez le frein de stationnement, appuyez sur le bouton de démarrage/arrêt du moteur pour le mettre en position OFF. Le non-respect de ces précautions peut entraîner un mouvement imprévu et brusque du véhicule.
- Lors de l'utilisation des manettes de changement de vitesse (mode de changement manuel), n'activez pas rapidement le freinage moteur (passage à un rapport inférieur) sur route glissante. Le véhicule pourrait glisser et provoquer un accident.

Sélecteur rotatif / sélecteur de vitesse rotatif

P (stationnement)

Arrêtez complètement le véhicule avant de passer en position P (stationnement).



Pour sélectionner le mode P (Stationnement), appuyez sur le bouton P tout en enfonçant la pédale de frein.

Si vous coupez le moteur alors que le sélecteur est en position R (Marche arrière), N (Point mort) ou D (Conduite), le rapport prend automatiquement la position P (Stationnement).



AVERTISSEMENT

- Si vous sélectionnez le mode P (Stationnement) lorsque le véhicule est en mouvement, vous risquez de perdre le contrôle du véhicule.
- Après l'arrêt du véhicule, assurez-vous que vous avez sélectionné le mode P (Stationnement), enclenchez le frein de stationnement et coupez le moteur.
- Si vous stationnez dans une pente, sélectionnez le mode P (Stationnement) et serrez le frein de stationnement pour empêcher le véhicule de dévaler la pente.

Sélection automatique du mode P (Stationnement)

Le rapport P (Stationnement) est sélectionné automatiquement pour des questions de sécurité dans les conditions suivantes :

- Quand le moteur est coupé alors que le sélecteur est en position R (Marche arrière), D (Conduite) ou N (Point mort).
- Quand la porte du conducteur est ouverte alors que le sélecteur est en position D (Conduite) ou R (Marche arrière) avec la ceinture de sécurité détachée et le véhicule à l'arrêt.
- Quand la porte du conducteur est ouverte avec le sélecteur en position N (Point mort) et que le véhicule est éteint.

Quand le mode sélectionné doit être P (Stationnement), confirmez toujours que c'est bien le cas en vérifiant le combiné d'instruments.

R (marche arrière)

Utilisez cette position pour effectuer une marche arrière.



ORS061005

Pour sélectionner la position R (Marche arrière), tournez le sélecteur rotatif dans le sens contraire des aiguilles d'une montre tout en enfonçant la pédale de frein.

Le sélecteur vibrera à chaque enclenchement de R (marche arrière). Ceci est pour éviter un mauvais passage de sélecteur ou pour avertir le conducteur que le sélecteur rotatif est en position R (marche arrière).

Quand le véhicule est à l'arrêt avec le sélecteur en position R (Marche arrière), le sélecteur passera automatiquement en position P (Stationnement) si vous ouvrez la porte du conducteur avec la ceinture de sécurité détachée.

Toutefois, si le véhicule est en déplacement, il se peut que le sélecteur ne passe pas automatiquement au mode P (Stationnement) pour éviter d'endommager la boîte de vitesses automatique.

REMARQUE

Arrêtez-vous toujours complètement avant d'enclencher ou de désenclencher la marche arrière (R) ; vous pourriez endommager la boîte de vitesses si vous passez en marche arrière (R) lorsque le véhicule est en mouvement.

N (point mort)

Les roues et la boîte de vitesses ne sont pas engagées.



Pour sélectionner la position N (Point mort), tournez le sélecteur rotatif dans le sens des aiguilles d'une montre depuis la position R (Marche arrière) ou dans le sens contraire depuis la position D (Conduite) tout en enfonçant la pédale de frein.

Appuyez toujours sur la pédale de frein lorsque vous passez de la position N (Point mort) à une autre vitesse.

Si vous coupez le moteur alors que le sélecteur est en position N (Point mort), le rapport prend automatiquement la position P (Stationnement).

Si toutefois vous devez sélectionner la position N (Point mort) avec le moteur coupé, consultez le point « Maintien en position N (Point mort) lorsque le véhicule est éteint » à la page suivante.



ATTENTION

Le moteur peut être démarré lorsque le rapport N (point mort) est sélectionné, mais pour votre sécurité, veillez à démarrer le moteur avec le rapport P (stationnement) engagé.

Maintien en position N (Point mort) lorsque le véhicule est éteint

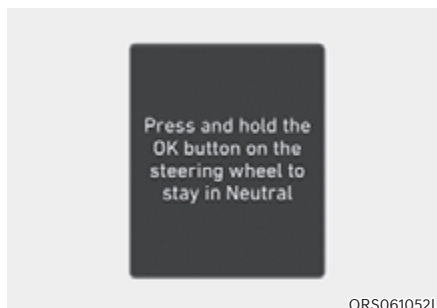

Si vous souhaitez rester en position N (Point mort) après l'arrêt du véhicule (en position ACC), procédez comme suit.

1. Désactivez la fonction AUTO HOLD (maintien automatique) et desserrez le frein de stationnement électronique quand le moteur tourne.
2. Amenez le sélecteur rotatif en position N (Point mort) tout enfonçant la pédale de frein.
3. Quand vous lâchez la pédale de frein, le message "Maintenez le bouton OK enfoncé pour rester au point mort quand le véhicule est éteint" (ou "Restez appuyer sur OK pour maintenir le véhicule en neutre quand il est éteint") s'affiche sur l'écran LCD du combiné.

4. Maintenez le bouton OK (A) sur le volant enfoncé pendant plus d'une seconde.
5. Quand le message « Le véhicule reste en position (N). Change gear to cancel (Changez rapport pour annuler) » (ou « N will stay engaged when the vehicle is Off (La vitesse restera sur N pendant l'arrêt du véhicule) ») apparaîtra sur l'écran LCD du combiné, appuyez sur le bouton de démarrage/d'arrêt du moteur tout en enfonçant la pédale de frein.

Toutefois, si vous ouvrez la porte du conducteur et celle du passager avant, le rapport revient automatiquement sur P (Stationnement) et le bouton de démarrage/d'arrêt du moteur passe en position OFF.

REMARQUE

Quand le rapport sélectionné est N (Point mort), le bouton de démarrage/d'arrêt du moteur sera en position ACC. Sachez que les portes ne peuvent pas être verrouillées en position ACC ou la batterie pourrait se décharger si la position ACC est sélectionnée pendant longtemps.

D (marche avant)

C'est la position normale de conduite.

La boîte de vitesses active automatiquement les 8 vitesses, pour une meilleure économie de carburant et la puissance optimale.

Pour obtenir davantage de puissance en dépassant un autre véhicule ou dans une montée, appuyez davantage sur l'accélérateur jusqu'à ce que vous sentiez que la transmission rétrograde.



Pour sélectionner la position D (Conduite), tournez le sélecteur rotatif dans le sens des aiguilles d'une montre tout en enfonçant la pédale de frein.

Quand le véhicule est à l'arrêt avec le sélecteur en position D (Conduite), le sélecteur passera automatiquement en mode P (Stationnement) si vous ouvrez la porte du conducteur avec la ceinture de sécurité détachée.

Toutefois, si le véhicule est en déplacement, il se peut que le sélecteur ne passe pas automatiquement au mode P (Stationnement) pour éviter d'endommager la boîte de vitesses automatique.

REMARQUE

Attendez que le véhicule soit complètement à l'arrêt avant de passer en D (Conduite).



ATTENTION

Si vous démarrez après un arrêt dans une forte pente, même si le sélecteur est sur D (Conduite), le véhicule pourrait rouler en arrière si vous n'appuyez pas sur l'accélérateur ou le frein. Cela provoquerait un accident.

Quand la batterie est déchargée

Il n'est pas possible de changer de rapport quand la batterie est déchargée.

En cas d'urgence, procédez comme suit pour passer à la position N (Point mort) sur un sol plat.

1. Connectez les câbles de batterie d'un autre véhicule ou d'une autre batterie aux bornes à l'intérieur du compartiment moteur pour démarrer.

Pour de plus amples détails, reportez-vous à la section « Démarrage à l'aide de câbles de démarrage » au chapitre 8

2. Desserrez le frein de stationnement électronique quand le bouton de démarrage/d'arrêt du moteur est en position ON.
3. Engagez ensuite le rapport N (point mort). Reportez-vous à la section « Pour rester en position N (point mort) lorsque le véhicule est arrêté » dans ce chapitre.



Informations

Pour les situations où le levier de changement de vitesse doit passer de la position P (stationnement) à la position N (point mort) lorsque le bouton de démarrage/d'arrêt du moteur est en position OFF, reportez-vous à la section « Pour rester en position N (point mort) lorsque le véhicule est arrêté » de ce chapitre.

Système de verrouillage du levier de vitesses

Pour votre sécurité, la boîte de vitesses automatique dispose d'un système de verrouillage qui empêche le passage de la boîte de vitesses du mode P (stationnement) à la position R (Marche arrière) ou D (Conduite) lorsque la pédale de frein n'est pas enfoncée.

Pour passer du mode P (Stationnement) ou N (Point mort) à la position R (Marche arrière) ou D (Conduite) :

1. Appuyez sur la pédale de frein et maintenez-la enfoncée.
2. Démarrez le moteur.
3. Changez de vitesse tout en enfonçant la pédale de frein.

Stationnement

Arrêtez-vous toujours complètement et continuez à appuyer sur la pédale de frein. Choisissez le mode P (Stationnement), serrez le frein de stationnement, puis appuyez sur le bouton de démarrage/d'arrêt du moteur pour le mettre en position OFF. Emmenez la clé avec vous lorsque vous quittez le véhicule.



AVERTISSEMENT

- **Si vous restez dans le véhicule avec le moteur en marche, veillez à ne pas enfoncer la pédale d'accélérateur pendant une période prolongée. Le moteur ou le système d'échappement peuvent surchauffer et déclencher un incendie.**
- **Les gaz et le système d'échappement sont très chauds. Éloignez-vous des composants du système d'échappement.**
- **Ne vous arrêtez pas et ne stationnez pas sur des matériaux inflammables, tels que de l'herbe sèche, du papier ou des feuilles. Ils pourraient prendre feu et déclencher un incendie.**

Messages sur l'écran LCD (combiné)

Appuyez sur la pédale de frein puis maintenez enfoncé le bouton N

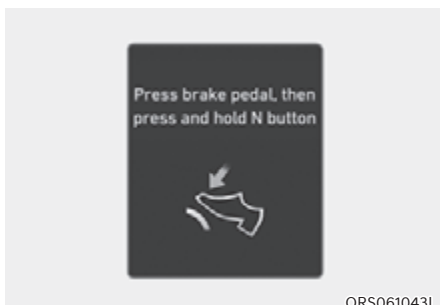

Lorsque vous stationnez le véhicule au point mort, le message d'avertissement ci-dessus s'affiche si vous n'appuyez pas sur la pédale de frein ou si vous ne maintenez pas suffisamment longtemps le sélecteur lorsque vous le tournez à droite ou à gauche. Appuyez sur la pédale de frein ou maintenez tourné le sélecteur pendant assez longtemps.

Appuyez sur la pédale de frein pour changer de vitesse

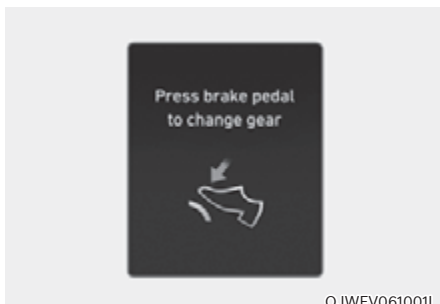

Ce message s'affiche quand vous n'avez pas enfoncé la pédale de frein pour changer de vitesse.

Enfoncez la pédale de frein, puis changez de vitesse.

Shift to P after stopping

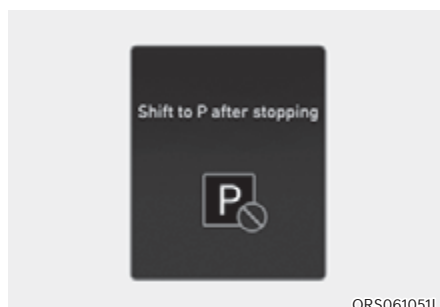

Ce message s'affiche quand le mode P (Stationnement) est sélectionné alors que le véhicule est en mouvement.

Arrêtez le véhicule avant de passer au mode P (Stationnement).

Gear already selected

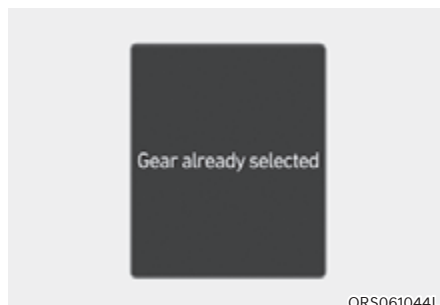

Si vous sélectionnez le rapport dans lequel se trouve déjà le véhicule, l'avertissement ci-dessus s'affiche.

Sélecteur de vitesse tourné avec P appuyé

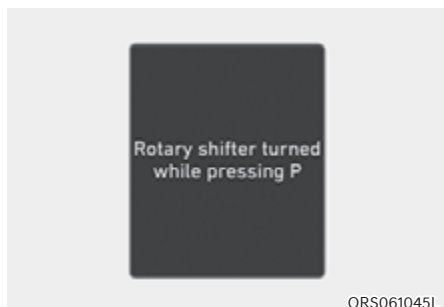

Si vous tournez le sélecteur alors que le bouton P est enfoncé, l'avertissement ci-dessus s'affiche.

Shifting conditions not met

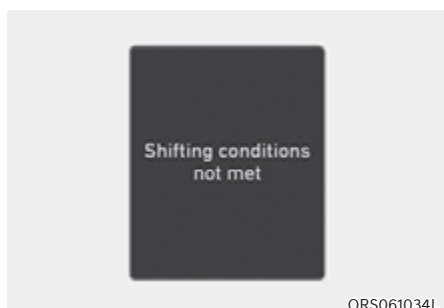

Ce message s'affiche quand le régime moteur est trop élevé ou quand la vitesse de conduite est trop rapide pour le changement de vitesse.

Ralentissez avant de changer de vitesse.

Shifter system malfunction



Ce message s'affiche quand la transmission ou le sélecteur de changement de vitesse ne fonctionne pas correctement en position P (Stationnement).

Nous vous conseillons de faire inspecter le véhicule par un concessionnaire agréé pour les produits de la marque Genesis.

Rotary shifter stuck (Bouton de changement de vitesse bloqué)

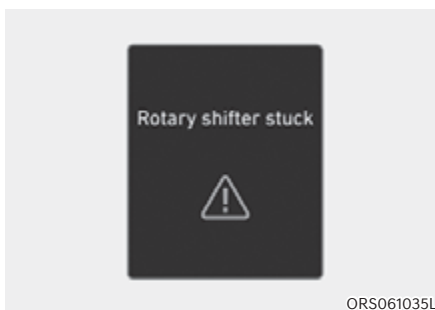

Si le sélecteur ne revient pas à sa position d'origine après avoir tourné le sélecteur, le message d'avertissement ci-dessus s'affiche. Nous vous recommandons de contacter un concessionnaire agréé pour les produits de la marque Genesis.

Vérifiez le cadran du sélecteur

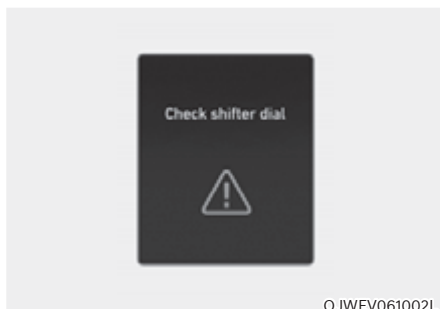

Ce message s'affiche en cas de dysfonctionnement du sélecteur rotatif. Nous vous conseillons de faire inspecter le véhicule par un concessionnaire agréé pour les produits de la marque Genesis.

Check P button

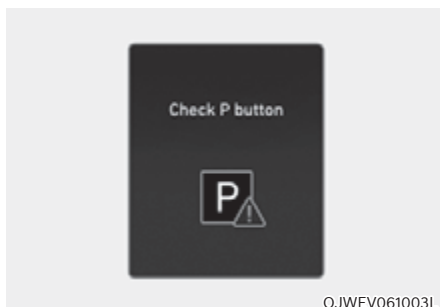

Ce message s'affiche en cas de problème au niveau du bouton P.

Nous vous conseillons de faire inspecter le véhicule par un concessionnaire agréé pour les produits de la marque Genesis.

Avertissement de surchauffe de la boîte de vitesses

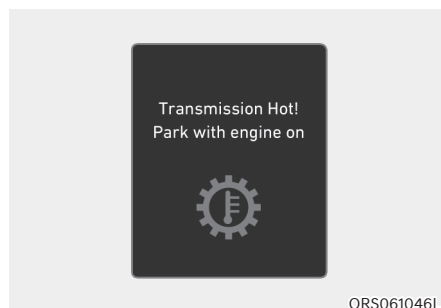

Transmission surchauffée! Arrêtez-vous avec le moteur en marche

Une accélération soudaine et un démarrage rapide répétés peuvent entraîner une surchauffe de la boîte de vitesses. Si la boîte de vitesses surchauffe, le mode de protection automatique en informe le conducteur au moyen d'un message d'avertissement sonore.

- Déplacez la véhicule vers un lieu sûr et engagez le rapport P (stationnement), puis arrêtez le véhicule lorsque le moteur est en marche. Attendez que la boîte de vitesses ait suffisamment refroidi.

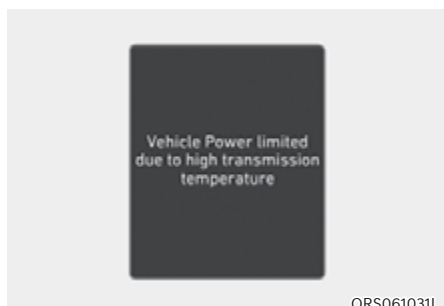

Puissance du véhicule limitée en raison de la température élevée de la boîte de vitesses

Si vous continuez à rouler alors que la boîte de vitesses surchauffe, le message d'avertissement indiqué ci-dessus s'affiche et le mode d'auto-protection limite la puissance de sortie du véhicule.

- Déplacez la véhicule vers un lieu sûr et engagez le rapport P (stationnement), puis arrêtez le véhicule lorsque le moteur est en marche. Attendez que la boîte de vitesses ait suffisamment refroidi.
- Si le message ci-dessus continue de s'afficher, nous vous recommandons de faire appel à un concessionnaire agréé de produits Genesis.

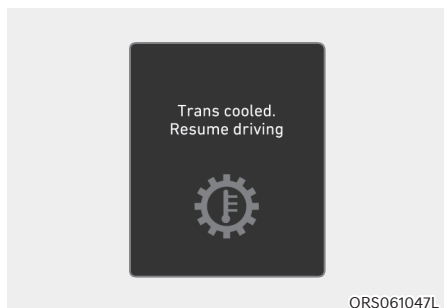

Transmission cooled and safe to drive

Il est sûr de conduire le véhicule si le message ci-dessus s'affiche.

Palette de changement de vitesse (mode de changement manuel)



La manette de changement de vitesse permet au conducteur de changer de vitesse en gardant les mains sur le volant.

La manette de changement de vitesse fonctionne comme suit.

- Tirez une fois sur la manette de changement de vitesse [+] ou [-] pour passer au rapport supérieur ou inférieur et le système passe du mode automatique au mode manuel.
- Pour repasser au mode de changement automatique, procédez comme suit :
 - Tirez la manette de changement de vitesse au volant [+] pendant plus d'une seconde.
 - Roulez à moins de 7 km/h (4 mi/h).
 - Enfoncez doucement la pédale d'accélérateur pendant plus de 6 secondes.
 - Amenez le sélecteur rotatif en position D (Conduite).

Informations

Si les manettes de changement de vitesse [+] et [-] sont tirées en même temps, le changement de rapport ne se fait pas.

Bonnes pratiques de conduite

- Ne passez jamais du mode P (stationnement) ou N (point mort) à une autre position lorsque la pédale d'accélération est enfoncée.
- Ne passez jamais au mode P (stationnement) lorsque le véhicule est en mouvement.
Attendez d'être totalement à l'arrêt avant d'essayer de passer en position R (Marche arrière) ou D (Conduite).
- Ne passez jamais à la position N (Point mort) pendant la conduite. Si la position N (Point mort) est sélectionnée pendant la conduite, le véhicule perd la capacité de freiner avec le frein moteur. Cela peut augmenter le risque d'accident.
Également, le fait de sélectionner à nouveau la position D (Conduite) lorsque le véhicule est en mouvement peut gravement endommager la boîte de vitesses.
- Lorsque vous roulez dans une côte ou dans une descente, mettez toujours le levier de vitesses en position D (conduite) pour avancer ou en position R (marche arrière) pour reculer. Après avoir sélectionné D (conduite) ou R (marche arrière), vérifiez la position du rapport indiquée sur le combiné avant de conduire. Si le véhicule se déplace dans la direction opposée au rapport sélectionné, le moteur peut s'arrêter et un accident grave peut se produire en raison de la dégradation des performances des freins.
- Ne conduisez pas avec le pied sur la pédale de frein. Une pression constante sur la pédale de frein, même légère, peut entraîner une surchauffe, une usure, voire une défaillance des freins.
- Serrez toujours le frein de stationnement avant de quitter le véhicule. Ne vous contentez pas de mettre la boîte de vitesses en mode P (Stationnement) pour empêcher le véhicule de se déplacer.
- Soyez extrêmement prudent en conduisant sur une surface glissante. Faites spécialement attention en freinant, en accélérant ou en changeant de vitesse. Sur une surface glissante, un changement brusque de la vitesse du véhicule peut entraîner une perte d'adhérence des roues motrices et une perte de contrôle du véhicule, ce qui peut entraîner un accident.
- Pour des performances et des économies optimales, évitez d'enfoncer et de relâcher brusquement l'accélérateur.



AVERTISSEMENT

Pour réduire le risque de **BLESSURES GRAVES** ou **MORTELLES** :

- Portez **TOUJOURS** votre ceinture de sécurité. En cas d'accident, un passager non attaché risque davantage de blessures graves, voire mortelles, qu'un passager correctement attaché.
- Évitez de rouler trop vite dans les virages ou lorsque vous tournez.
- Évitez les mouvements brusques du volant, tels que les changements de voie brutaux ou les virages serrés rapides.
- Le risque de tonneau augmente fortement si vous perdez le contrôle de votre véhicule à vitesse élevée.
- Une perte de contrôle se produit fréquemment lorsque deux roues au moins quittent la route et que le conducteur donne un coup de volant trop prononcé pour redresser le véhicule.
- Si votre véhicule quitte la route, ne donnez pas de coups de volant violents. Au lieu de cela, ralentissez avant de revenir sur les voies de circulation.
- Genesis vous recommande de respecter toutes les limitations de vitesse.

REMARQUE

Rétrogradation forcée

Utilisez la rétrogradation forcée pour atteindre la vitesse maximale. Appuyez sur la pédale d'accélérateur au-delà du point de pression. La transmission automatique passe à un rapport inférieur en fonction du régime moteur.

SYSTÈME DE FREINAGE

Freins assistés

Votre véhicule est équipé d'un système de freinage assisté qui se règle automatiquement en utilisation normale.

En cas de panne d'alimentation du véhicule, l'assistance électrique au freinage ne fonctionne pas. Vous pouvez toujours arrêter le véhicule, mais cela nécessitera une force plus importante et vous devez appuyez plus fort sur la pédale. La distance d'arrêt sera toutefois plus longue qu'avec le freinage assisté.

Informations

- Lorsque la pédale de frein est enfoncée dans certaines conditions de conduite ou météorologiques, vous pouvez entendre provisoirement un bruit. Ceci est normal et n'indique pas un problème de freins.
- Lorsque vous roulez sur une route sur laquelle des produits chimiques dégivrants ont été répandus, des bruits de frein ou une usure anormale des pneus peuvent apparaître à cause des produits chimiques dégivrants. Dans des conditions de circulation sécurisée, utilisez davantage les freins pour retirer les produits chimiques dégivrants qui se trouvent sur les disques et plaquettes de frein.



AVERTISSEMENT

Prenez les précautions suivantes :

- **Ne conduisez pas avec le pied sur la pédale de frein.** Cela entraînerait des températures de freinage anormalement élevées, une usure excessive des garnitures et des plaquettes de frein et une augmentation des distances d'arrêt.
- Dans les pentes longues ou abruptes, utilisez la manette de changement de vitesse et rétrogradez manuellement pour contrôler votre vitesse sans freiner de manière excessive. L'utilisation continue des freins provoque une surchauffe des freins et peut entraîner une perte temporaire des performances de freinage.
- Des freins mouillés peuvent réduire à la capacité du véhicule à ralentir en toute sécurité ; le véhicule peut aussi tirer sur un côté lorsque les freins sont serrés. Une légère pression sur les freins vous indiquera s'ils ont été affectés de cette façon. Testez toujours vos freins de cette façon après avoir roulé dans de l'eau profonde. Pour sécher les freins, tapez légèrement sur la pédale de frein pour réchauffer les freins tout en maintenant une vitesse prudente jusqu'à ce que les freins retrouvent leur performance normale. Évitez de conduire à grande vitesse tant que les freins ne fonctionnent pas correctement.

Témoin d'usure des freins à disque

Lorsque vos plaquettes de frein sont usées et que vous avez besoin de nouvelles plaquettes, vous entendrez un signal sonore aigu provenant de vos freins avant ou arrière. Vous pouvez entendre ce bruit aller et venir ou se produire chaque fois que vous appuyez sur la pédale de frein.

REMARQUE

Pour éviter des réparations coûteuses des freins, ne roulez pas avec des plaquettes de frein usées.

Informations

Remplacez toujours vos plaquettes de frein avant ou arrière en même temps.

Frein de stationnement électronique (EPB)

Activation du frein de stationnement



Pour activer l'EPB (frein de stationnement électronique) :

1. Appuyez sur la pédale de frein et maintenez-la enfoncée.
2. Tirez sur le bouton de l'EPB.

Assurez-vous que le témoin d'avertissement du frein de stationnement s'allume.

L'EPB (frein de stationnement électronique) peut être activé automatiquement lorsque :

- D'autres systèmes le demandent
- Le conducteur coupe le moteur alors que la fonction Auto Hold est activée.

Freinage d'urgence

En cas de dysfonctionnement de la pédale de frein lors de la conduite, il est possible d'effectuer un freinage d'urgence en tirant sur le commutateur de l'EPB et en le maintenant dans cette position. Le freinage est possible uniquement si vous maintenez le commutateur de l'EPB. Cependant, la distance de freinage sera plus longue que la normale.



AVERTISSEMENT

Pour réduire le risque de BLESSURES GRAVES ou MORTELLES, n'actionnez pas l'EPB lorsque le véhicule est en mouvement, sauf en cas d'urgence. Cela pourrait endommager le système de freinage et provoquer un accident.



Informations

Lorsque vous effectuez un freinage d'urgence, le témoin d'avertissement du frein de stationnement s'allume pour indiquer que le système est actif.

REMARQUE

Si vous remarquez un bruit ou une odeur de brûlé persistant lors de l'utilisation de l'EPB pour le freinage d'urgence, nous vous conseillons de faire contrôler le système par un concessionnaire agréé pour les produits de la marque Genesis.

Désactivation du frein de stationnement



Pour désactiver l'EPB (frein de stationnement électronique) :

1. Appuyez sur le bouton de démarrage/arrêt du moteur pour le mettre en position ON ou START.
2. Appuyez sur le commutateur EPB tout en enfonçant la pédale de frein.

Assurez-vous que le témoin d'avertissement du frein de stationnement s'éteint.

Pour désactiver l'EPB (frein de stationnement électronique) automatiquement, effectuez l'une des étapes suivantes :

- Lorsque le moteur tourne, enfoncez la pédale de frein et passez de la position P (stationnement) ou N (Point mort) à la position R (Marche arrière) ou D (Conduite). Retirez votre pied de la pédale de frein lorsque le témoin d'avertissement du frein de stationnement est éteint.
- Appuyez sur la pédale d'accélérateur quand toutes les conditions ci-après sont remplies.
 - Le moteur est en marche.
 - La ceinture de sécurité est bouclée
 - La porte du conducteur, le capot et le coffre sont fermés
 - Le rapport R (Marche arrière) ou D (conduite) est engagé

Avant de rouler, vérifiez que le témoin d'avertissement du frein de stationnement est éteint.

i Informations

- **Pour votre sécurité, vous pouvez activer l'EPB même si le bouton de démarrage/d'arrêt du moteur est en position OFF (seulement si la batterie est chargée), mais vous ne pouvez pas le désactiver.**
- **Pour votre sécurité, appuyez sur la pédale de frein et désactivez manuellement le frein de stationnement à l'aide du contacteur d'EPB lorsque vous êtes en descente ou en marche arrière.**

REMARQUE

- **Si le témoin d'avertissement du frein de stationnement reste allumé même lorsque l'EPB est désactivé, nous vous conseillons de faire contrôler le système par un concessionnaire agréé pour les produits de la marque Genesis.**
- **Ne conduisez pas avec l'EPB activé. Cela pourrait entraîner une usure excessive des plaquettes et des disques de frein.**

Messages d'avertissement

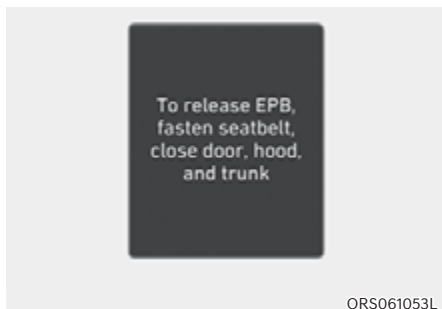

Pour libérer l'EPB, attachez la ceinture de sécurité, fermez la porte, le capot et le hayon

- Si vous tentez de rouler lorsque l'EPB est actif, une alarme retentit et un message s'affiche.
- Si le conducteur n'a pas attaché sa ceinture et que le capot ou le hayon de la voiture est ouvert, une alarme retentit et un message s'affiche.
- En cas de dysfonctionnement du véhicule, une alarme peut retentir et un message apparaître.

Si cette situation se produit, appuyez sur la pédale de frein et désactivez l'EPB en appuyant sur le commutateur de l'EPB.



AVERTISSEMENT

- Lorsque vous quittez ou stationnez le véhicule, attendez toujours d'être complètement arrêté et maintenez la pédale de frein enfoncée.

Choisissez le mode P (Stationnement), appuyez sur le commutateur EPB, puis appuyez sur le bouton de démarrage/d'arrêt du moteur pour le mettre en position OFF. Emmenez la clé avec vous lorsque vous quittez le véhicule.

Un véhicule dont le mode P (stationnement) n'est pas bien enclenché avec le frein de stationnement serré risque de se déplacer par inadvertance et de vous blesser ou de blesser d'autres personnes.

- Ne laissez **JAMAIS** une personne qui n'est pas familiarisée avec le véhicule toucher le contacteur d'EPB. Si l'EPB est désactivé involontairement, de graves blessures peuvent se produire.
- Ne désactivez l'EPB que lorsque vous êtes assis dans le véhicule et que votre pied repose fermement sur la pédale de frein.

REMARQUE

- N'appuyez pas sur la pédale d'accélérateur lorsque le frein de stationnement est engagé. Si vous appuyez sur la pédale d'accélérateur avec l'EPB activé, un avertissement retentit et un message apparaît. Le frein de stationnement risque alors d'être endommagé.
- Le fait de conduire avec le frein de stationnement serré peut surchauffer le système de freinage et causer une usure prématurée ou endommager des pièces du frein. Avant de rouler, vérifiez que l'EPB est désactivé et que le témoin d'avertissement du frein de stationnement est éteint.

i Informations

- Un cliquetis peut s'entendre en utilisant ou en désactivant l'EPB. Ces conditions sont normales et indiquent que l'EPB fonctionne correctement.
- Lorsque vous confiez vos clés à un gardien de parking ou un voiturier, expliquez-lui le fonctionnement de l'EPB.

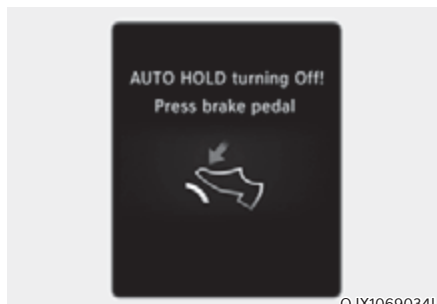

AUTO HOLD désactivé ! (Pente ! Appuyez sur le frein)

Lorsque le passage de la fonction Auto Hold à l'EPB ne fonctionne pas correctement, une alarme retentit et un message s'affiche.

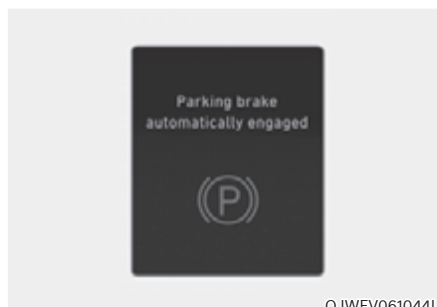

Frein de stationnement verrouillé automatiquement

Quand l'EPB est activé en même temps que la fonction Auto Hold, une alarme retentit et un message s'affiche.

Dysfonctionnement de l'EPB

Le témoin d'avertissement du frein de station électronique (EPB) s'allume quand le bouton de démarrage/d'arrêt du moteur est mis en position ON et s'éteint après environ 3 secondes quand le système n'est pas défectueux.

S'il reste allumé, s'allume pendant que vous conduisez ou ne s'allume pas lorsque le bouton de démarrage/d'arrêt du moteur passe en position ON, cela indique un dysfonctionnement de l'EPB.

Dans ce cas, nous vous conseillons de faire inspecter le système par un concessionnaire Genesis agréé.

Le témoin d'avertissement de l'EPB peut s'allumer en même temps que le témoin de dysfonctionnement de l'ESC ; cela n'indique pas pour autant un dysfonctionnement de l'EPB.

REMARQUE

- **Si le témoin d'avertissement EPB est toujours allumé, nous vous conseillons de faire inspecter le système par un concessionnaire agréé pour les produits de la marque Genesis.**
- **Si le témoin d'avertissement du frein de stationnement ne s'allume pas ou clignote même lorsque vous avez tiré sur le commutateur de l'EPB, ce dernier peut ne pas être activé.**
- **Si le témoin d'avertissement du frein de stationnement clignote lorsque le témoin d'avertissement de l'EPB est allumé, appuyez sur le commutateur, puis tirez-le vers le haut. Répétez cette opération encore une fois. Si le témoin d'avertissement EPB ne s'éteint pas, nous vous conseillons de faire inspecter le système par un concessionnaire agréé pour les produits de la marque Genesis.**

Témoin d'avertissement du frein de stationnement



Pour vérifier le témoin d'avertissement du frein de stationnement, poussez le bouton de démarrage/d'arrêt du moteur en position ON.

Ce témoin s'allume si le frein de stationnement est serré lorsque le bouton de démarrage/d'arrêt du moteur est en position START ou ON.

Avant de rouler, confirmez que le frein de stationnement est desserré et que le témoin d'avertissement correspondant est éteint.

Si le témoin d'avertissement du frein de stationnement reste allumé après avoir desserré le frein de stationnement alors que le moteur tourne, il peut y avoir un dysfonctionnement du système de freins. Une attention immédiate est nécessaire.

Dans la mesure du possible, cessez immédiatement de conduire le véhicule. Sinon, roulez prudemment jusqu'à un lieu où vous pourrez stationner en toute sécurité.

Lorsque l'EPB (frein de stationnement électronique) ne se désactive pas

Si l'EPB ne se désactive pas normalement, nous vous conseillons de faire remorquer votre véhicule par une remorque-plateau chez un concessionnaire agréé pour les produits de la marque Genesis pour qu'il puisse effectuer la vérification du système.

Auto Hold (maintien automatique)

La fonction Auto Hold maintient le véhicule à l'arrêt même si la pédale de frein n'est pas enfoncée après que le conducteur a complètement arrêté le véhicule en appuyant sur la pédale de frein.

i Informations

Le réglage Auto Hold On ou Off est maintenu lorsque le véhicule est éteint. Lorsque le véhicule est redémarré, le dernier réglage pour Auto Hold est appliqué.

Pour activer :



1. Lorsque la portière du conducteur et le capot moteur sont fermés, enfoncez la pédale de frein, puis sur le commutateur AUTO HOLD. Le témoin AUTO HOLD blanc s'allume et le système se met en veille.

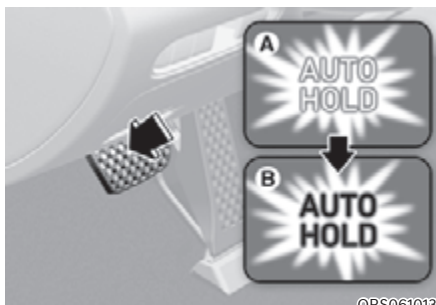

[A] : Blanc, [B] : Vert

2. Lorsque vous arrêtez complètement le véhicule en enfonçant la pédale de frein, la fonction Auto Hold maintient la pression de freinage pour maintenir le véhicule à l'arrêt. Le voyant passe du blanc au vert.
3. Le véhicule reste à l'arrêt même lorsque vous relâchez la pédale de frein.
4. Si l'EPB est activé, la fonction Auto Hold est désactivée.

Pour desserrer le frein de stationnement :

Si vous enfoncez la pédale d'accélérateur lorsque le sélecteur de vitesses est en position D (Conduite) ou en mode de changement de vitesses manuel, la fonction Auto Hold est automatiquement désactivée et le véhicule commence à se déplacer. Le voyant AUTO HOLD passe du vert au blanc.

⚠ AVERTISSEMENT

Lorsque la fonction Auto Hold est automatiquement désactivée par un appui sur la pédale d'accélérateur, n'oubliez pas de bien regarder autour de votre véhicule.

Appuyez doucement sur la pédale d'accélérateur pour un démarrage sans à-coups.

Pour annuler :



1. Appuyez sur la pédale de frein et maintenez-la enfoncée.
2. Appuyez sur le commutateur AUTO HOLD.

Le témoin de la fonction Auto Hold s'éteint.



AVERTISSEMENT

Pour éviter tout mouvement soudain et inattendu du véhicule, enfoncez **TOUJOURS** la pédale de frein pour désactiver la fonction Auto Hold avant les manœuvres suivantes :

- Descente d'une pente.
- Conduite en marche arrière (R).
- Stationnement.



Informations

- La fonction Auto Hold ne s'active pas dans les situations suivantes :
 - La porte du conducteur est ouverte
 - Le capot du moteur est ouvert
 - La position P (Stationnement) est sélectionnée.
 - L'EPB est activé
- Pour votre sécurité, la fonction Auto Hold est remplacée par l'EPB dans les situations suivantes :
 - La porte du conducteur est ouverte
 - Le capot du moteur est ouvert
 - Le véhicule est à l'arrêt depuis plus de 10 minutes
 - Le véhicule est stationné sur pente abrupte
 - Le véhicule a été déplacé plusieurs fois

Dans ces cas, le témoin d'avertissement du frein de stationnement s'allume, le témoin AUTO HOLD passe du vert au blanc, un signal sonore retentit et un message s'affiche pour vous informer que l'EPB a été automatiquement activé. Avant de repartir, appuyez sur la pédale de frein, vérifiez les environs près de votre véhicule et desserrez le frein de stationnement manuellement avec l'interrupteur d'EPB.

- En utilisant la fonction Auto Hold, il se peut que vous entendiez un bruit mécanique. Ce bruit de fonctionnement est normal.

REMARQUE

Si le témoin AUTO HOLD passe au jaune, cela indique un dysfonctionnement de la fonction de maintien automatique. Nous vous recommandons de contacter un concessionnaire agréé pour les produits de la marque Genesis.



AVERTISSEMENT

- Appuyez lentement sur la pédale d'accélérateur lorsque vous démarrez le véhicule.
- Pour votre sécurité, désactivez la fonction Auto Hold en descente, en marche arrière et lors du stationnement.

REMARQUE

En cas de dysfonctionnement du système de détection de l'ouverture de la porte conducteur ou du capot, la fonction Auto Hold peut ne pas fonctionner correctement.

Nous vous recommandons de contacter un concessionnaire agréé pour les produits de la marque Genesis.

Messages d'avertissement

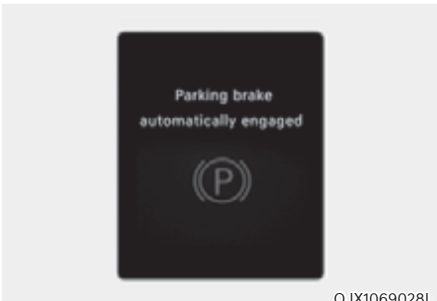

Frein de stationnement verrouillé automatiquement

Quand l'EPB est activé en même temps que la fonction Auto Hold, une alarme retentit et un message s'affiche.

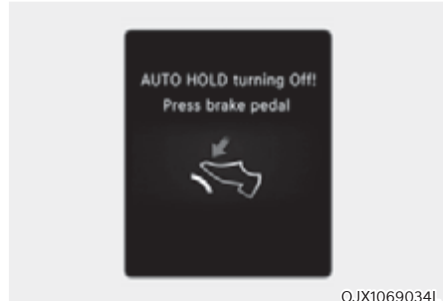

AUTO HOLD désactivé ! (Pente ! Appuyez sur le frein)

Lorsque le passage de la fonction Auto Hold à l'EPB ne fonctionne pas correctement, une alarme retentit et un message s'affiche.

Lorsque ce message s'affiche, il se peut que la fonction Auto Hold et l'EPB ne fonctionnent pas. Pour votre sécurité, appuyez sur la pédale de frein.

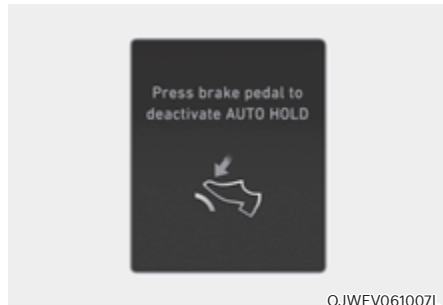

Press brake pedal to deactivate AUTO HOLD (Appuyez sur frein pour désactiver AUTO HOLD)

Si vous n'avez pas enfoncé la pédale de frein au moment de désactiver la fonction Auto Hold via le commutateur AUTO HOLD, un avertissement sonore retentit et un message s'affiche.

Système de freinage avec antiblocage (ABS)



AVERTISSEMENT

Le système de freins antiblocage (ABS) ou un système de contrôle électronique de la stabilité (ESC) n'empêchent pas les accidents dus à des manœuvres de conduite inappropriées ou dangereuses. Même si le contrôle du véhicule est amélioré pendant le freinage d'urgence, gardez toujours une distance de sécurité entre vous et les objets qui vous précèdent. La vitesse des véhicules doit toujours être réduite en cas de conditions de circulation extrêmes. La distance de freinage des véhicules équipés de l'ABS ou de l'ESC peut être plus longue que pour ceux qui ne sont pas équipés de ces systèmes dans les conditions de circulation suivantes.

Roulez à vitesse réduite dans les conditions suivantes :

- Routes cahoteuses, gravier ou routes enneigées.
- Routes jonchées de nids de poule ou non nivelées.
- Des chaînes sont installées sur votre véhicule.

Ne testez pas les fonctions de sécurité d'un véhicule équipé de l'ABS ou de l'ESC dans des virages ou à vitesse élevée. Vous pourriez compromettre votre sécurité et celle d'autres personnes.

L'ABS est un système de freinage électronique qui permet d'éviter un dérapage au freinage. L'ABS permet au conducteur de diriger et de freiner en même temps.

Utilisation de l'ABS

Pour un fonctionnement optimal de l'ABS en situation d'urgence, n'essayez pas de moduler votre pression sur le frein ou d'appuyer à plusieurs reprises sur la pédale. Enfoncez la pédale de frein au maximum.

Lorsque vous freinez dans des conditions susceptibles de bloquer les roues, vous pouvez entendre le bruit des freins ou sentir des vibrations dans la pédale de frein. Ceci est normal et indique que votre ABS est activé.

L'ABS ne réduit ni le temps ni la distance nécessaires pour arrêter le véhicule.

Maintenez toujours une distance de sécurité suffisante entre votre véhicule et celui qui vous précède.

L'ABS n'empêche pas les dérapages liés à des changements de direction brusques, tels qu'une prise de virage trop rapide ou un changement de file soudain. Conduisez toujours à une vitesse adaptée à la route et aux conditions météorologiques.

L'ABS ne peut pas empêcher une perte de stabilité. Tournez toujours le volant modérément lorsque vous freinez brusquement. Des mouvements violents ou brusques du volant peuvent quand même faire dévier votre véhicule vers la circulation en sens inverse ou hors de la route.

Sur des surfaces meubles ou irrégulières, le système de freins antiblocage peut allonger les distances d'arrêt par rapport à un système de freinage traditionnel.

Le témoin d'avertissement d'ABS () reste allumé pendant plusieurs secondes après que le bouton de démarrage/d'arrêt du moteur a été mis en position ON.

Pendant ce temps, l'ABS effectue un auto-diagnostic et le témoin s'éteint si tout est normal. Si le témoin reste allumé, vous avez peut-être un problème avec votre ABS. Nous vous conseillons de contacter un concessionnaire agréé pour les produits de la marque Genesis dès que possible.

AVERTISSEMENT

Si le témoin d'avertissement d'ABS ((ABS)) reste allumé, vous avez peut-être un problème d'ABS. Vos freins assistés fonctionneront normalement. Pour limiter le risque de blessures graves, voire mortelles, nous vous recommandons de contacter votre concessionnaire agréé pour les produits de la marque Genesis dès que possible.

REMARQUE

Lorsque l'adhérence sur la route est faible, par exemple sur une route verglacée, et que vous appuyez continuellement sur le frein, l'ABS est actif en permanence et le témoin d'avertissement d'ABS ((ABS)) peut s'allumer. Stationnez votre véhicule dans un endroit sûr et éteignez le véhicule.

Redémarrez le véhicule. Si le témoin de l'ABS est éteint, votre système ABS fonctionne normalement.

Sinon, vous pourriez avoir un problème sur votre système ABS. Nous vous conseillons de contacter un concessionnaire agréé pour les produits de la marque Genesis dès que possible.

Informations

Lorsque vous faites démarrer votre véhicule avec une batterie d'appoint, le témoin d'avertissement d'ABS ((ABS)) peut s'allumer en même temps. Cela est dû à la faible tension de la batterie. Cela ne signifie pas que votre ABS ne fonctionne pas correctement. Faites recharger la batterie avant d'utiliser le véhicule.

Commande de stabilité électronique (ESC)



Le contrôle électronique de stabilité (ESC) assure la stabilité de votre véhicule dans les virages. L'ESC vérifie l'angle de braquage et la trajectoire du véhicule.

L'ESC contrôle votre volant et où le véhicule se dirige réellement. L'ESC exerce une pression de freinage sur l'un des freins du véhicule et intervient dans le système de gestion du moteur pour aider le conducteur à maintenir le véhicule sur la trajectoire prévue. Il ne remplace pas des pratiques de conduite prudente. Adaptez toujours votre vitesse et votre conduite aux conditions de circulation.

AVERTISSEMENT

Ne roulez jamais trop vite pour les conditions de circulation dans les virages. ESC ne permet pas d'éviter les accidents.

Une vitesse excessive dans les virages, des manœuvres brusques et l'aquaplaning sur des surfaces mouillées peuvent entraîner des accidents graves.

Fonctionnement ESC

Activation du ESC

Lorsque le bouton de démarrage/d'arrêt du moteur est en position ON, les témoins ESC et ESC OFF s'allument pendant environ trois secondes. Une fois les deux témoins éteints, l'ESC est activé.

Pendant du fonctionnement



Lorsque l'ESC est actif, le témoin correspondant clignote :

- Lorsque vous freinez dans des conditions susceptibles de bloquer les roues, vous pouvez entendre le bruit des freins ou sentir des vibrations dans la pédale de frein. Ceci est normal et indique que votre ESC est activé.
- Lorsque l'ESC est activé, il est possible que le moteur ne réponde pas à l'accélérateur comme il le fait dans des conditions normales.
- Si le régulateur de vitesse était utilisé lorsque l'ESC est activé, le régulateur de vitesse se désactive automatiquement. Le régulateur de vitesse peut être réactivé lorsque les conditions de circulation le permettent. Reportez-vous à la section « Régulateur de vitesse » du chapitre 7 (si équipé).
- Lorsque vous sortez d'un terrain boueux ou que vous conduisez sur une route glissante, le régime moteur (tr/min) peut ne pas augmenter, même si vous appuyez à fond sur la pédale d'accélérateur. Il s'agit d'un comportement normal destiné à maintenir la stabilité et l'adhérence du véhicule.

Désactivation du ESC



Pour annuler le fonctionnement de l'ESC :

- **État 1**
Appuyez brièvement sur le bouton ESC OFF. Le témoin ESC OFF et/ou le message « Contrôle traction et stabilité limité » s'allument. Dans cet état, la fonction antipatinage de l'ESC (gestion du moteur) est désactivée, mais la fonction de contrôle des freins de l'ESC (gestion du freinage) fonctionne toujours.
- **État 2**
Maintenez le bouton ESC OFF enfoncé pendant plus de 3 secondes. Le témoin ESC OFF et/ou le message 'Traction & Stability Control disabled' (Contrôle traction et stabilité désactivé) s'allument. Dans cet état, la fonction antipatinage de l'ESC (gestion du moteur) et la fonction de contrôle des freins de l'ESC (gestion du freinage) sont désactivées.
Si le bouton de démarrage/d'arrêt du moteur est mis en position OFF alors que l'ESC est désactivé, celui-ci reste désactivé. Au redémarrage du véhicule, l'ESC se rallume automatiquement.

Témoins d'information

- ESC indicator light (blinks)



- ESC OFF indicator light (comes on)



Lorsque le bouton de démarrage/d'arrêt du moteur mis en position ON, le témoin de l'ESC s'allume, puis s'éteint si le système ESC fonctionne correctement.

Le témoin de l'ESC clignote tant que l'ESC fonctionne.

Si le témoin ESC reste allumé, il se peut que votre véhicule présente un dysfonctionnement du système ESC. Si ce témoin d'avertissement s'allume, nous vous conseillons de faire vérifier le véhicule par un concessionnaire agréé pour les produits de la marque Genesis le plus tôt possible.

Le témoin ESC OFF s'allume lorsque vous désactivez l'ESC.



AVERTISSEMENT

Lorsque ESC clignote, cela signifie que le système est actif :

Roulez lentement et n'essayez JAMAIS d'accélérer. Ne désactivez JAMAIS l'ESC lorsque le témoin clignote ; vous risqueriez de perdre le contrôle du véhicule et de provoquer un accident.

REMARQUE

La conduite avec des roues et des pneus de dimensions différentes peut entraîner un dysfonctionnement du système ESC. Avant de remplacer les pneus, assurez-vous que les quatre pneus et les roues sont de la même taille. N'utilisez jamais le véhicule avec des roues et des pneus de tailles différentes.

Désactivation de l'ESC

Lors de la conduite

Le mode ESC OFF ne doit être utilisé que momentanément pour dégager le véhicule s'il est bloqué dans la neige ou dans la boue, en arrêtant temporairement le fonctionnement de l'ESC pour maintenir le couple des roues.

Pour désactiver la fonction ESC en roulant, appuyer sur le bouton ESC OFF en roulant sur une chaussée horizontale.

REMARQUE

Pour éviter d'endommager la boîte de vitesses :

- Ne pas laisser la ou les roues d'un essieu patiner excessivement lorsque les témoins d'avertissement d'ESC, d'ABS et de frein de stationnement sont allumés. Les réparations ne seraient pas couvertes par la garantie du véhicule. Réduisez la puissance du moteur et ne faites pas patiner la ou les roues de façon excessive lorsque ces témoins sont allumés.
- Lors d'un essai sur banc dynamométrique, vérifiez que le système ESC du véhicule est désactivé (témoin ESC OFF allumé).



Informations

La désactivation du système ESC n'affecte pas le fonctionnement de l'ABS ou du système de freinage standard.

Gestion de la stabilité du véhicule (VSM)

La gestion de la stabilité du véhicule (VSM) est une fonction du système de contrôle électronique de la stabilité (ESC). Elle assure la stabilité du véhicule lors des accélérations et des freinages brusques sur des routes humides, glissantes et cahoteuses, sur lesquelles l'adhérence des quatre roues peut subitement devenir inégale.



AVERTISSEMENT

Prenez les précautions suivantes lorsque vous utilisez la gestion de la stabilité du véhicule :

- Vérifiez **TOUJOURS** la vitesse et la distance par rapport au véhicule qui vous précède. **VSM ne remplace pas des pratiques de conduite prudente.**
- **Ne roulez jamais trop vite pour les conditions de circulation. VSM ne permet pas d'éviter les accidents. Une vitesse excessive par mauvais temps, sur des routes glissantes et inégales peut entraîner des accidents graves.**

Fonctionnement VSM

Pendant du fonctionnement

Lorsque vous freinez dans des conditions susceptibles d'activer l'ESC, vous pouvez entendre le bruit des freins ou sentir des vibrations dans la pédale de frein. Ceci est normal et indique que votre VSM est activé.



Informations

Le VSM ne fonctionne pas dans les cas suivants :

- **Conduite sur des routes en pente ou à forte pente.**
- **En marche arrière.**
- **Le témoin ESC OFF est allumé.**
- **Le témoin MDPS (direction assistée entraînée par le moteur) () est allumé ou clignote.**



Désactivation du VSM

Pour désactiver le VSM, appuyez sur le bouton ESC OFF. Le témoin ESC OFF  s'allume.

Pour activer le VSM, appuyez à nouveau sur le bouton ESC OFF. Le témoin ESC OFF s'éteint.



AVERTISSEMENT

Si le témoin d'ESC  ou le témoin d'avertissement de MDPS  reste allumé ou clignote, il se peut que le système VSM de votre véhicule ne fonctionne pas correctement. Si le témoin d'avertissement s'allume, nous vous conseillons de faire vérifier le véhicule par un concessionnaire agréé pour les produits de la marque Genesis le plus tôt possible.

REMARQUE

La conduite avec des roues et des pneus de dimensions différentes peut entraîner un dysfonctionnement du système VSM. Avant de remplacer les pneus, assurez-vous que les quatre pneus et les roues sont de la même taille. N'utilisez jamais le véhicule avec des roues et des pneus de tailles différentes.

Système d'aide au démarrage en côte (HAC)

La commande d'aide au démarrage en côte (HAC) permet d'empêcher le véhicule de reculer lorsqu'il démarre sur une pente. Le système actionne les freins automatiquement pendant environ 2 secondes (5 secondes maximum lorsque la pédale d'accélérateur est légèrement enfoncée en mode HAC) et relâche le frein après 2 secondes ou lorsque la pédale d'accélérateur est enfoncée.



AVERTISSEMENT

Soyez toujours prêt à appuyer sur la pédale d'accélérateur lorsque vous démarrez sur une pente. La commande d'assistance au démarrage en côte ne s'active que pendant environ 2 secondes (5 secondes maximum lorsque la pédale d'accélérateur est légèrement enfoncée en mode HAC).



Informations

- La commande d'aide au démarrage en côte ne fonctionne pas lorsque le mode sélectionné est P (Stationnement) ou N (Point mort).
- La commande d'aide au démarrage en côte s'active lorsque l'ESC (commande de stabilité électronique) est désactivée. Cependant, elle ne s'active pas si l'ESC ne fonctionne pas normalement.

Signal d'arrêt d'urgence (ESS) (si équipé)

Le système de signal d'arrêt d'urgence avertit le conducteur qui vous suit en faisant clignoter les feux stop lors des freinages brusques et violents.

Le système s'active dans les situations suivantes :

- Le véhicule s'arrête brusquement. (La puissance de décélération dépasse 7 m/s^2 , et la vitesse de conduite dépasse 55 km/h (34 mi/h)).
- L'ABS est activé et la vitesse de conduite dépasse 55 km/h (34 mi/h).

Les feux de détresse sont automatiquement activés après le clignotant des feux stop :

- Lorsque la vitesse est inférieure à 40 km/h (25 mi/h),
- Lorsque l'ABS est désactivé, et
- Lorsque le freinage brusque est terminé.

Les feux de détresse s'éteignent :

- Lorsque le véhicule roule à faible vitesse pendant un certain temps. Le conducteur peut éteindre manuellement les feux de détresse en appuyant sur le bouton.



Informations

Le système de signal d'arrêt d'urgence ne s'active pas si les feux de détresse sont déjà allumés.

Frein multi-collision (MCB) (si équipé)

La fonction de Freinage multi-collision commande le freinage automatiquement en cas d'accident avec déploiement de l'airbag afin de réduire le risque d'accidents additionnels qui pourraient survenir.

Fonctionnement du système

- Dès le déploiement de l'airbag, la fonction Freinage multi-collision contrôle la force appliquée sur la pédale de frein et sur la pédale d'accélérateur pendant une brève période. Le système fonctionne lorsque les conditions suivantes sont remplies :
 - Vitesse du véhicule inférieure à 180 km/h (112 mi/h) au moment de la collision.
 - Les pédales de frein et d'accélérateur sont fortement enfoncées.
- Lorsque le conducteur appuie sur la pédale de frein à un certain niveau alors que le frein multi-collision est actif, la puissance de freinage est prioritaire sur le freinage automatique par le système de freinage multi-collision. Cependant, si le conducteur retire son pied de la pédale de frein, le freinage automatique par système de freinage multi-collision maintient le freinage automatique.

Système désactivé

Le freinage multi-collision est annulé dans les situations suivantes :

- La pédale d'accélérateur est enfoncée au-delà d'un certain niveau.
- Le véhicule s'arrête.
- Il y a eu un dysfonctionnement de l'ESC (contrôle électronique de stabilité) ou des appareils électroniques.
- Dans une situation, le système ne peut pas fonctionner correctement.
- Dix secondes se sont écoulées depuis que le frein a été contrôlé automatiquement par le système de freinage multi-collision.



AVERTISSEMENT

- **Le frein multi-collision diminue la vitesse du véhicule après une collision et réduit le risque d'une deuxième collision, mais il n'empêche pas une deuxième collision. Vous pouvez vous éloigner du point de collision pour éviter une situation dangereuse en appuyant sur la pédale d'accélérateur.**
- **Une fois que le Freinage multi-collision a arrêté le véhicule, le système suspend le contrôle du freinage. Selon la situation, le conducteur doit appuyer sur la pédale de frein ou la pédale d'accélérateur pour éviter d'autres accidents.**

Assistance au freinage (BAS)

Le système d'assistance au freinage fournit une pression supplémentaire lorsque la pédale de frein est momentanément et fortement enfoncée dans une situation où un freinage soudain est nécessaire pendant la conduite.

Le système d'assistance au freinage réduit le temps d'intervention de l'ABS (système de freinage antiblocage) et, par conséquent, la distance de freinage, en fournissant une pression supplémentaire jusqu'au point d'intervention de l'ABS.

Fonctionnement BAS

- Lorsque la vitesse du véhicule est supérieure à 30 km/h (19 mi/h) et que la commande ABS n'est pas entrée.
- Lorsque la pédale de frein est fortement enfoncée au-delà d'un certain niveau.
- Lorsque la friction de la surface de la route est supérieure à un certain niveau.

Fonctionnement de l'ABS désactivé

- La vitesse du véhicule est inférieure à 10 km/h (6 mi/h).
- La pédale de frein est légèrement appuyée ou enfoncée au-delà de certaines conditions.
- La friction de la surface de la route est inférieure à un certain niveau.



AVERTISSEMENT

Le système peut ne pas fonctionner selon les habitudes de conduite du conducteur, le degré d'enfoncement de la pédale de frein et l'état de la chaussée.

Bonnes pratiques de freinage



AVERTISSEMENT

Lorsque vous quittez ou stationnez le véhicule, attendez toujours d'être complètement arrêté et maintenez la pédale de frein enfoncée. Choisissez le mode P (Stationnement), serrez le frein de stationnement, puis appuyez sur le bouton de démarrage/d'arrêt du moteur pour le mettre en position OFF.

Les véhicules stationnés avec le frein de stationnement non serré ou pas complètement serré peuvent rouler par inadvertance et blesser le conducteur et d'autres personnes. Serrez TOUJOURS le frein de stationnement avant de quitter le véhicule.

Des freins humides peuvent être dangereux ! Les freins peuvent être mouillés si le véhicule roule dans l'eau ou s'il est lavé. Votre véhicule ne s'arrêtera pas aussi rapidement si les freins sont mouillés, et peuvent faire dériver le véhicule sur un côté.

Pour sécher les freins, appuyez légèrement sur les freins jusqu'à ce que le freinage redevienne normal. Si le freinage ne redevient pas normal, arrêtez-vous dès que vous pouvez le faire en toute sécurité et nous vous recommandons d'appeler un concessionnaire agréé pour les produits de la marque Genesis pour obtenir de l'aide.

Ne conduisez pas avec le pied sur la pédale de frein. Une pression constante sur la pédale de frein, même légère, peut entraîner une surchauffe, une usure, voire une défaillance des freins.

Si un pneu se dégonfle en roulant, appuyez doucement sur les freins et maintenez le véhicule en ligne droite pendant que vous ralentissez. Lorsque vous roulez assez lentement, sortez de la route et arrêtez-vous dans un endroit sûr.

Gardez votre pied fermement appuyé sur la pédale de frein une fois le véhicule à l'arrêt pour ne pas avancer.

TRACTION INTÉGRALE (AWD) (SI ÉQUIPÉ)

La traction intégrale (AWD) transmet la puissance du moteur aux roues avant et arrière pour garantir la traction maximale. La fonction AWD est utile quand un supplément de traction est requis, par exemple en cas de conduite sur des roues boueuses, mouillées ou enneigées.



AVERTISSEMENT

Pour réduire le risque de BLESSURES GRAVES ou MORTELLES :

- Ne conduisez pas dans des conditions auxquelles le véhicule n'est pas adapté, telles que des conditions tout terrain extrêmes.
- Évitez de rouler trop vite dans les virages ou lorsque vous tournez.
- Évitez les mouvements brusques du volant, tels que les changements de voie brutaux ou les virages serrés rapides.
- Le risque de tonneau augmente fortement si vous perdez le contrôle de votre véhicule à vitesse élevée.
- Une perte de contrôle se produit fréquemment lorsque deux roues au moins quittent la route et que le conducteur donne un coup de volant trop prononcé pour redresser le véhicule.
- Si votre véhicule quitte la route, ne donnez pas de coups de volant violents. Au lieu de cela, ralentissez avant de revenir sur les voies de circulation.

REMARQUE

- Ne traversez pas l'eau si son niveau est plus élevé que le bas du véhicule.
- Vérifiez l'état des freins quand vous avez quitté la boue ou l'eau. Enfoncez la pédale de frein à plusieurs reprises en avançant doucement jusqu'à ce que vous sentiez que le freinage normal a été rétabli.
- Réduisez l'intervalle entre les entretiens planifiés si vous conduisez sur des surfaces telles que le sable, la boue ou l'eau (voir la section « Entretien en cas de conditions d'utilisation extrêmes » du chapitre 9).
- Nettoyez toujours minutieusement votre véhicule après une utilisation tout terrain, en insistant sur la partie basse.
- Équiper votre véhicule de quatre pneus du même type et de mêmes dimensions.
- Un véhicule à quatre roues motrices permanentes doit être dépanné uniquement à l'aide d'un camion à plateforme.

Fonctionnement de la traction intégrale (AWD)

Mode AWD auto (conduite normale)

Si le système détermine la nécessité de la traction intégrale, la puissance d'entraînement du moteur est répartie vers les quatre roues automatiquement.

Pour un fonctionnement de la transmission intégrale AWD en toute sécurité

Avant de prendre la route

- Confirmez que tous les passagers ont attaché leur ceinture.
- Redressez-vous dans le siège et rapprochez du volant plus que de coutume. Ajustez la position du volant pour une conduite confortable.

Conduite sur route enneigée ou verglacées

- Démarrez doucement en enfonçant doucement la pédale d'accélérateur.
- Utilisez des pneus neige ou des chaînes.
- Maintenez une distance de sécurité suffisante entre votre véhicule et celui qui vous précède.
- Utilisez le frein moteur pour ralentir en activant la manette de changement de vitesse (mode de transmission manuelle) pour sélectionner un rapport inférieur.
- Évitez de rouler à grande vitesse, les accélérations rapides, les freinages brusques et les virages serrés pour éviter de dérapier.

Conduite dans le sable et la boue

- Maintenez une vitesse réduite et constante.
- Utilisez des chaînes pour rouler dans la boue si nécessaire.
- Maintenez une distance de sécurité suffisante entre votre véhicule et celui qui vous précède.
- Ralentissez et vérifiez toujours l'état de la route.
- Évitez de rouler vite, d'accélérer rapidement, de freiner brusquement et de prendre des virages serrés pour éviter de vous embourber.

REMARQUE

Si le véhicule est coincé dans la neige, le sable ou la boue, placez un matériau anti-dérapant sur les roues arrière pour donner de l'accroche **OU** faites tourner lentement les roues en marche avant et en marche arrière afin de provoquer un mouvement de balancier qui pourrait dégager le véhicule.

Évitez toutefois de faire tourner longtemps le moteur à régime élevé, ce qui pourrait endommager le système AWD.

i Informations

- Si vous utilisez des pneus neige, veillez à les monter sur les quatre roues.
- Si vous utilisez des chaînes, montez-les sur les roues arrière. Toutefois, la vitesse de conduite doit être inférieure à 30 km/h (18 mi/h) et réduire la conduite avec les chaînes installée car sinon cela peut entraîner des dysfonctionnements ou endommager le système AWD.
- Si des chaînes doivent être utilisées, utilisez des chaînes Autosock (chaîne à neige en tissu) et montez-les après avoir lu les instructions fournies.

Pour en savoir plus sur les pneus neige et les chaînes, consultez la section « Conduite hivernale » dans ce chapitre.

Conduite en montée ou en descente

- Conduite en montée
 - Avant de démarrer, confirmez s'il est possible de monter.
 - Roulez le plus droit possible.
- Conduite en descente
 - Ne changez pas de rapport pendant la conduite en descente. Sélectionnez le rapport avant de commencer à descendre.
 - Roulez doucement en exploitant le frein moteur dans la descente.
 - Roulez le plus droit possible.

AVERTISSEMENT

Soyez extrêmement prudent lors de la conduite dans une côte ou une descente inclinée. Le véhicule pourrait basculer en fonction du degré d'inclinaison, du terrain, de l'humidité ou de la boue.

AVERTISSEMENT

Évitez de rouler en travers d'une forte côte. Le moindre changement dans l'angle de la roue pourrait déstabiliser le véhicule ou un véhicule stable pourrait se déstabiliser en cas d'arrêt de la progression en marche avant. Votre véhicule pourrait faire des tonneaux, ce qui pourrait provoquer des blessures graves, voire mortelles.

Précautions en cas d'urgence

Pneus

Lorsque vous remplacez les pneus, veillez à équiper les quatre roues de pneus de mêmes dimensions, type, sculpture, marque et capacité de charge.

AVERTISSEMENT

N'utilisez pas des pneus et des roues qui diffèrent des roues et pneus d'origine du véhicule. Pour préserver la sécurité et les performances de votre véhicule, ce qui peut provoquer une défaillance de la direction ou un tonneau avec de graves blessures.

En cas d'urgence, vous pouvez utiliser une roue de secours compacte ou une trousse de réparation des pneus (si équipé). Toutefois, n'utilisez pas le pneu de secours compact de façon prolongée. Réparez ou remplacez le pneu d'origine dès que possible pour éviter toute panne du différentiel autobloquant ou de la traction intégrale.

AVERTISSEMENT



Ne démarrez jamais ou ne faites pas tourner le moteur sur un véhicule AWD monté sur un cric. Le véhicule peut glisser ou tomber du cric et entraîner des blessures graves ou mortelles pour vous ou les personnes qui se trouvent à proximité.

Remorquage

Pour remorquer un véhicule AWD, il faut utiliser un chariot porte-roue ou le plateau de la dépanneuse. Les roues ne peuvent être en contact avec le sol. Pour plus de détails, consultez la section "Remorquage" au chapitre 8.

Inspection du véhicule

- Si le véhicule doit fonctionner sur une plateforme élévatrice, n'essayez pas d'empêcher n'importe quelle roue de tourner. Cela pourrait endommager le système 4 roues motrices.
- Ne serrez jamais le frein de stationnement pour faire tourner le moteur sur une plateforme élévatrice. Cela pourrait endommager le système 4 roues motrices.

Essais sur banc dynamométrique

Un véhicule à traction intégrale (AWD) doit être testé sur un dynamomètre spécial pour châssis de quatre roues motrices.

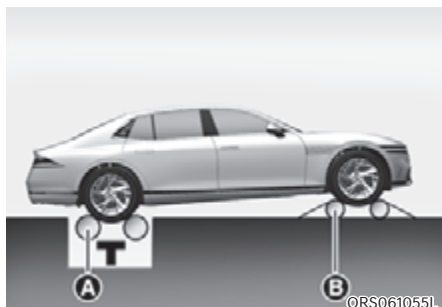

[A] : Rouleaux (compteur de vitesse),

[B] : Rouleaux en roue libre temporaire

Un véhicule à traction intégrale (AWD) ne doit pas être testé sur un testeur à rouleaux pour 2 roues motrices. Si l'utilisation d'un banc pour deux roues motrices est inévitable, procédez comme suit :

1. Confirmez que les pneus affichent la pression de gonflage prescrite.
2. Positionnez les roues arrière sur le rouleau pour le test de vitesse comme illustré.
3. Relâchez le frein de stationnement.
4. Positionnez les roues avant sur les rouleaux en roue libre temporaire comme illustré.



AVERTISSEMENT

Maintenez-vous à l'écart de l'avant du véhicule quand celui-ci est sur le banc dynamométrique avec un rapport sélectionné. Le véhicule pourrait bondir en avant et provoquer des blessures graves, voire mortelles.

SUSPENSION À COMMANDE ÉLECTRONIQUE (SI ÉQUIPÉ)

La suspension à commande électronique contrôle automatiquement la suspension du véhicule à l'aide de capteurs afin d'optimiser le confort de conduite en tenant compte des conditions telles que la vitesse, la surface de la route, les virages, les exigences de freinage et l'accélération.

Dysfonctionnement du système

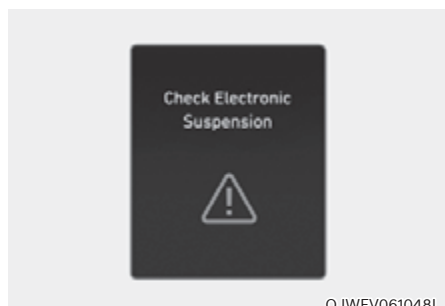

Vérifiez ECS

Lorsque la suspension à commande électronique ne fonctionne pas correctement, ce message s'affiche sur l'écran LCD du combiné. Dans ce cas, nous vous recommandons de faire inspecter le système par un concessionnaire agréé pour les produits de la marque Genesis.

SUSPENSION À COMMANDE ÉLECTRONIQUE AVEC PRÉVISUALISATION DE LA ROUTE (SI ÉQUIPÉ)

La suspension à commande électronique avec fonction visuelle de la route contrôle automatiquement la suspension du véhicule à l'aide de la caméra avant et des capteurs du véhicule afin d'optimiser le confort de conduite en tenant compte des conditions de conduite telles que la vitesse, la surface de la route, les virages, les exigences de freinage et l'accélération.

Caméra avant



[1] : Caméra avant

La caméra frontale est un capteur qui détecte la route devant le véhicule. Si le pare-brise ou la caméra avant est recouvert(e) par de la neige, la pluie ou un corps étranger, les données récoltées par la caméra sont réduites vu la dégradation des performances de la caméra. Veillez à ce que la caméra frontale soit toujours propre.

REMARQUE

- N'installez JAMAIS d'accessoires ou d'autocollants sur le pare-brise avant ou ne teintez jamais le pare-brise.
- Ne placez JAMAIS d'objets réfléchissants (par exemple, du papier blanc, un miroir) sur le tableau de bord. La réflexion de lumière peut empêcher le système de fonctionner correctement.
- Veillez à ce que la caméra reste sèche.
- Ne démontez jamais l'ensemble de caméra ou ne le heurtez pas.

i Informations

Nous vous recommandons de faire inspecter le système par un concessionnaire agréé pour les produits de la marque Genesis quand :

- La vitre du pare-brise a été remplacée.
- La caméra frontale ou le cache ont été endommagés.

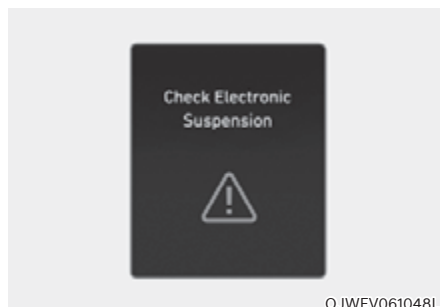
Dysfonctionnement du système

OJWEV061048L

Vérifiez ECS

Lorsque la suspension à commande électronique avec fonction visuelle de la route ne fonctionne pas correctement, ce message d'avertissement s'affiche sur l'écran LCD du combiné d'instruments. Dans ce cas, nous vous recommandons de faire inspecter le système par un concessionnaire agréé pour les produits de la marque Genesis.

REMARQUE

Si le niveau de charge de la batterie est trop élevé ou trop bas, la suspension à commande électronique à fonction visuelle de la route peut se désactiver temporairement pour protéger le système. Dans ce cas, le message d'avertissement 'Vérifiez ECS' s'affiche.

Limites du système

La suspension à commande électronique avec fonction visuelle de la route fonctionne toujours pendant la conduite en fonction du mouvement du véhicule et la fonction visuelle commence à s'activer quand la caméra avant détecte l'état de la route, comme la présence de ralentisseurs. Par conséquent, la fonction visuelle est limitée dans les conditions extrêmes qui peuvent empêcher le fonctionnement normal de la caméra frontale. Dans ce cas, la suspension à commande électronique fonctionne sans l'apport visuel conformément aux mouvements du véhicule.

BOUTON DE SUSPENSION À AIR MULTI-CHAMBRES (SI ÉQUIPÉ)



La suspension à air multi-chambres utilise le ressort pneumatique contenant de l'air comprimé pour ajuster et maintenir la hauteur verticale du véhicule, manuellement ou automatiquement, selon le nombre de passagers et la capacité de charge. Elle contrôle la valve à l'intérieur du ressort pneumatique pour ajuster la rigidité du ressort pneumatique et de l'amortisseur pour maximiser le confort de conduite.

Chaque mode de conduite fournit différents confort de conduite.

Réglage de hauteur du véhicule

- Appuyez sur le bouton de réglage de hauteur du véhicule pour ajuster la hauteur. L'appui sur le bouton élèvera la carrosserie du véhicule et le témoin s'allume. L'appui une nouvelle fois sur le bouton remet le véhicule à sa hauteur d'origine et le témoin s'éteint.
- Si le véhicule est conduit à vive allure, le réglage de hauteur du véhicule est ajusté sur le mode automatique et la hauteur du véhicule revient à sa position d'origine même si vous appuyez sur le bouton.
 - Tant qu'une certaine vitesse est maintenue, la hauteur sera configurée automatiquement en fonction de la vitesse de conduite.
 - La hauteur du véhicule peut varier selon le mode de conduite.
- Selon les conditions du véhicule, le réglage de la hauteur ne fonctionnera pas ou arrêtera de fonctionner, et le témoin clignote.
 - Lorsque la suspension à air multi-chambres fonctionne mal.
 - Lorsque le véhicule est levé.
 - Lorsque le véhicule n'est pas stable en raison d'un freinage ou d'une accélération brusque.
 - Lorsque le compresseur d'air est surchauffé.
 - Lorsque le véhicule n'est pas garé au niveau du sol.
- La hauteur du véhicule peut être réglée automatiquement après 2/4/8/16 heures d'avoir éteint le moteur. Cela se doit aux changements de température de l'air.

ATTENTION

Si le filtre à air du compresseur sous la carrosserie du véhicule est submergé dans l'eau, ne faites pas fonctionner la suspension à air. L'apport d'humidité peut endommager le système.

Dysfonctionnement de suspension à air multi-chambres

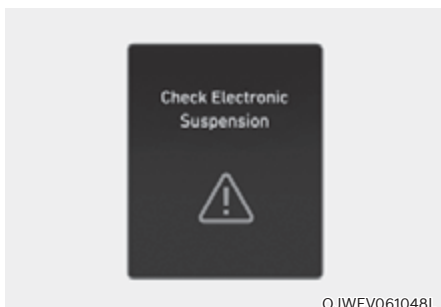

Ce message s'affiche en cas de dysfonctionnement du système de suspension à air multi-chambres.

Nous vous conseillons de faire inspecter le véhicule par un concessionnaire agréé pour les produits de la marque Genesis.

ATTENTION

- Lors du réglage de la hauteur du véhicule, vérifiez s'il y a des obstacles sous ou sur le véhicule.
- Si l'air à l'intérieur de la suspension est déchargé, un message d'avertissement s'affichera. Dans ce cas, arrêtez de conduire et utilisez un véhicule de remorquage. Comme la hauteur du véhicule sera très basse, les projections de la route pourraient endommager le véhicule. Consultez « Remorquage en cas de dysfonctionnements de la suspension à air » avant de remorquer le véhicule.

Informations

- L'utilisation de la suspension à air peut faire un peu de bruit pendant la charge et la décharge de l'air.
- La hauteur réglée du véhicule peut varier selon la température et l'environnement.
- Lorsque le message d'avertissement de la suspension s'affiche, le système active le mode de sécurité pour empêcher une défaillance secondaire et les performances du véhicule peuvent être affichées différemment.
- Lorsque le véhicule est garé en côte, ou quand le véhicule se trouve en situation instable en raison d'une brusque accélération, décélération ou changement de direction, le réglage de hauteur du véhicule sera provisoirement désactivé. Si le véhicule s'échappe d'une telle situation dangereuse, le réglage de hauteur du véhicule est activé de nouveau.
- Quand le véhicule est levé à l'aide d'un chariot ou d'un cric, le réglage de la hauteur peut être désactivé pour protéger le système. Si le moteur du véhicule est démarré ou si vous commencez à conduire, la fonction est activée de nouveau.
- Laisser le véhicule stationné pendant une longue période de temps peut abaisser la hauteur du véhicule. La hauteur du véhicule revient à sa position d'origine au démarrage du moteur.
- Si la batterie est trop chargée ou déchargée, le réglage de hauteur du véhicule est désactivé pour protéger le système et un message d'avertissement provisoire peut s'afficher.
- Si le réglage de hauteur du véhicule est utilisé de manière répétée, la fonction peut être désactivée temporairement à cause de la surchauffe du compresseur. Cela sert à éviter de casser les pièces connexes.

Fonction de réglage de hauteur supplémentaire

La suspension à air multi-chambres reconnaît la condition de conduite pour régler automatiquement la hauteur du véhicule, la rigidité du ressort et la force d'amortissement des amortisseurs pour un meilleur confort de conduite et protection du véhicule. Le réglage de hauteur du véhicule supplémentaire fonctionne automatiquement selon différentes conditions et n'est pas nécessairement affiché au conducteur.

Conduite tout-terrain

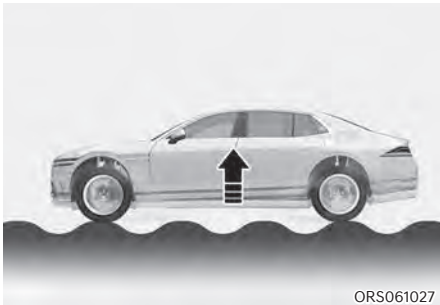

Le véhicule ajuste la hauteur du véhicule, la rigidité du ressort et la force d'amortissement des amortisseurs pendant la conduite sur terrain irrégulier comme une route non pavée, pour optimiser le confort et protéger le véhicule.

Conduite en pente

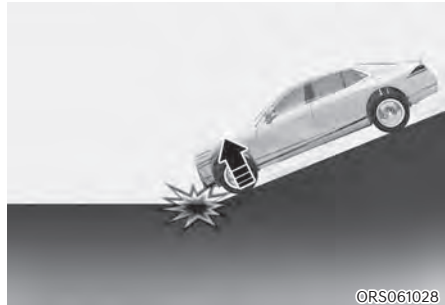

Le véhicule ajuste la hauteur du véhicule, la rigidité du ressort et la force d'amortissement des amortisseurs pendant la conduite sur terrain irrégulier comme une route non pavée, pour optimiser le confort et protéger le véhicule.

i Informations

- **La fonction de réglage supplémentaire de hauteur du véhicule fonctionne différemment selon les différentes conditions de conduite et du système. Dans certains cas, son fonctionnement et sa vitesse d'action peuvent varier.**
- **Lorsque la vitesse du véhicule est inférieure à 10 km/h (6 mi/h) ou supérieure à 60 km/h (40 mi/h), la fonction de conduite d'amortissement de sécurité peut être désactivée.**
- **Lorsque la vitesse du véhicule dépasse environ 30 km/h (18 mi/h), les fonctions de conduite tout-terrain et en pente peuvent être désactivées.**

Remorquage en cas de dysfonctionnements de la suspension à air

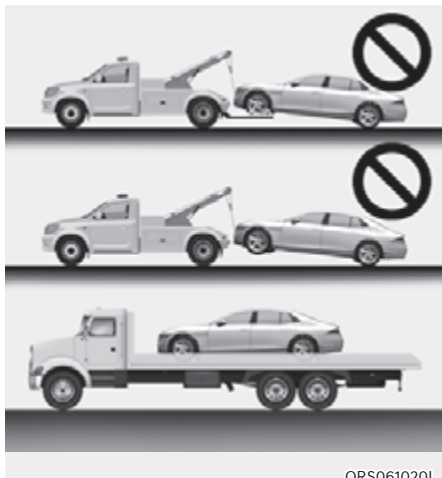

Conduire lorsque la suspension fonctionne mal et que l'air à l'intérieur de la suspension est déchargée peut endommager le véhicule.

Faites remorquer le véhicule et nous vous recommandons de faire inspecter le système par un concessionnaire Genesis agréé.

N'utilisez que des camions de remorquage à plateau. Les autres méthodes de remorquage peuvent endommager le véhicule.



La dépanneuse à plateau doit être d'un type de charge sûr avec un angle de charge (1) inférieur à 6°.

Effectuer un remorquage avec un angle de charge supérieur à 6° peut endommager le véhicule.

FONCTION D'ARRÊT ET DE REDÉMARRAGE AUTOMATIQUE (ISG) (SI ÉQUIPÉ)

La fonction d'arrêt et de redémarrage automatique contribue à la réduction de la consommation de carburant en coupant le moteur lorsque le véhicule est à l'arrêt (par exemple, à un feu rouge, devant un signal stop ou dans un embouteillage, sous réserve que certaines conditions préalables soient remplies, comme indiqué ci-dessous).

Le moteur redémarrage automatiquement quand les conditions de démarrage sont remplies.

Le système ISG est toujours active quand le moteur tourne.

Informations

Lorsque le système ISG démarre automatiquement le moteur, des témoins d'avertissement (par exemple, ABS, ESC, ESC OFF, MDPS et le témoin de frein de stationnement) peuvent s'allumer pendant quelques secondes parce que la tension de la batterie est faible.

Cela n'indique toutefois pas un dysfonctionnement du système ISG.

Fonctionnement du système ISG

Conditions requises pour l'activation

Le système ISG fonctionne dans les situations suivantes.

- La ceinture de sécurité du conducteur est attachée.
- La porte du conducteur et le capot sont fermés.
- Le capteur de batterie est activé et la batterie est suffisamment chargée.
- La température extérieure n'est ni trop basse, ni trop élevée.
- Le véhicule roule à une vitesse constante et s'arrête.
- Le système de climatisation remplit les conditions.
- Le véhicule est mis à température.
- Les composants en rapport avec l'ISG fonctionnent correctement.
- L'inclinaison est progressive.
- Le volant est tourné de moins de 180°, puis le véhicule s'arrête

i Informations



Le système ISG n'est pas activé quand les prérequis d'activation du système ne sont pas remplis.

Arrêt automatique

Lorsqu' ISG est activé, le moteur s'arrête automatiquement lorsque les deux éléments suivants apparaissent :

1. La vitesse du véhicule baisse à 0 km/h (0 mi/h). Arrêt complet.
2. La pédale de frein est enfoncée et le rapport D (conduite) ou N (point mort) est engagé.

Le témoin Arrêt auto ((A)) s'allume en vert dans le combiné d'instruments quand le moteur s'arrête.

Le véhicule essence 3,5 turbo à superchargeur électrique de 48 V peut arrêter le moteur automatiquement lorsque la vitesse du véhicule est inférieure à 25 km/h (16 mi/h) et la pédale de frein est enfoncée. À ce stade, le témoin ISG s'allume en vert sur le combiné d'instruments.

i Informations

L'arrêt automatique ne peut pas se produire à nouveau tant que le véhicule roule à une vitesse supérieure à 8 km/h (5 mi/h) et revient aux conditions d'arrêt automatiquement comme indiqué précédemment.

En mode Arrêt auto, si le capot du moteur est ouvert, le système ISG se désactive.

Quand le système est désactivé, un message « L'arrêt automatique est désactivé. Passer sur P ou N pour démarrage manuel du moteur. » s'affiche sur le LCD du combiné avec un son d'avertissement.

Dans ce cas, enfoncez la pédale de frein et redémarrez le moteur manuellement.

Démarrage auto

Quand la fonction ISG arrête automatiquement le moteur, celui-ci redémarre si une des opérations suivantes est réalisée.

- Relâcher la pédale de frein.
- Quand la fonction Auto Hold est activée, levez le pied de la pédale de frein, puis enfoncez la pédale d'accélérateur.
- Tout en enfonçant la pédale de frein, amenez le sélecteur rotatif de la position N (Point mort) ou D (Conduite) sur R (Marche arrière) ou P (Stationnement).
- Tout en enfonçant la pédale de frein, amenez le sélecteur rotatif de la position N (Point mort) à D (Conduite).

Le témoin Arrêt auto ((A)) devient blanc sur le combiné d'instruments quand le moteur redémarre.

Messages sur l'écran LCD

Les messages sont affichés dans le combiné d'instruments pour faciliter l'utilisation du système ISG.

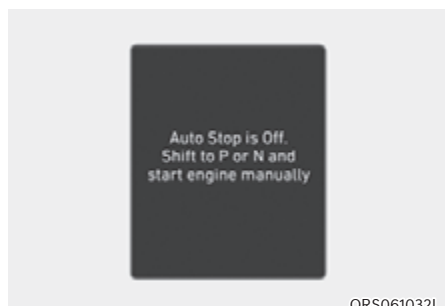

L'arrêt automatique est désactivé. Réglez le levier sur P ou N pour démarrer manuellement le moteur

Quand le système est désactivé, un message s'affiche sur l'écran LCD du combiné avec un avertissement sonore dans les situations suivantes.

- Quand le capot moteur est ouvert.
- Quand le système ISG ne fonctionne pas normalement.

Dans ce cas, enfoncez la pédale de frein et redémarrez le moteur manuellement. Pour votre sécurité, redémarrez le véhicule avec le mode P (Stationnement) sélectionné.

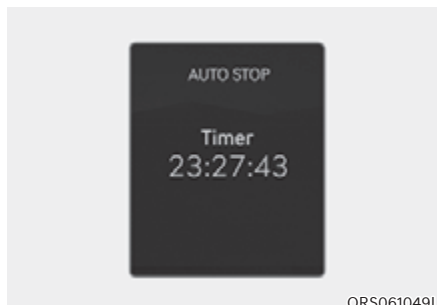

Durée ARRÊT AUTO écoulée

ARRÊT AUTO affiche la durée écoulée d'arrêt du moteur imputable à la fonction d'arrêt et de redémarrage automatique

Vous pouvez vérifier la durée écoulée d'ARRÊT AUTO dans la vue normale du combiné d'instruments.

Consultez la section "Modes d'affichage" au Chapitre 4.

Désactivation du système ISG



Appuyez sur le bouton de désactivation ISG OFF pour désactiver le système ISG. Le témoin du bouton de désactivation du système ISG s'allume. Pour utiliser le système, appuyez à nouveau sur le bouton ISG OFF.

Redémarrage forcé du moteur

Le moteur redémarre automatiquement dans les conditions suivantes.

- Le moteur est arrêté depuis 5 minutes environ.
- La climatisation est activée et le ventilateur de soufflage est réglé à un certain niveau élevé.
- Le dégivreur avant est activé.
- la batterie est faible.
- Les performances de réchauffement et de refroidissement de la climatisation ne sont pas satisfaisantes.
- Le rapport P (Stationnement), N (point mort) ou R (marche arrière) est sélectionné lorsque la fonction Auto Hold est activée.
- La porte est ouverte ou la ceinture de sécurité est détachée quand la fonction Auto Hold est activée.
- Le commutateur EPB est enfoncé lorsque la fonction Auto Hold est activée.

Le témoin Arrêt auto ((A)) clignote en vert pendant 5 secondes dans le combiné d'instruments quand le moteur redémarre.



AVERTISSEMENT

Quand le moteur est en mode d'arrêt automatique, le moteur peut redémarrer sans aucune action de la part du conducteur. Avant de quitter le véhicule ou avant d'accéder au compartiment moteur, coupez le moteur en plaçant le bouton de démarrage/d'arrêt du moteur en position OFF.

Dysfonctionnement de l'ISG

Le système ISG peut ne pas fonctionner en cas de dysfonctionnement des capteurs ISG ou du système ISG.

Les situations suivantes se présenteront en cas de dysfonctionnement du système ISG :

- Le voyant Arrêt auto ((A)) clignote en jaune dans le combiné d'instruments.

Nous vous recommandons de contacter un concessionnaire agréé pour les produits de la marque Genesis.

Étalonnage du capteur de batterie

Si la batterie AGM est reconnectée ou remplacée, le système ISG ne fonctionne pas immédiatement. Si vous voulez utiliser le système, le capteur de batterie doit être calibré conformément à la procédure décrite ci-dessous.

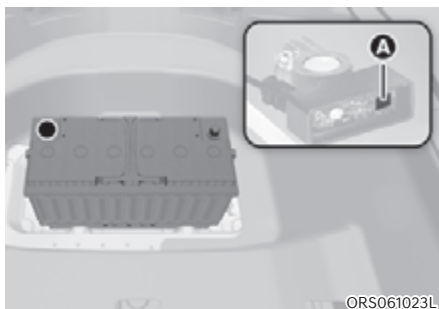

[A] : Capteur de batterie

1. Coupez le moteur.
2. Débranchez tous les appareils électriques qui ont été installés en plus une fois le véhicule livré, comme le système de navigation, la caméra de tableau de bord, etc.
3. Après que le moteur a été coupé pendant 4 heures, allumez et coupez le moteur 3 à 4 fois.

i Informations

Le système ISG peut ne pas fonctionner dans les situations suivantes.

- En cas de dysfonctionnement du système ISG.
- La batterie est faible.
- La dépression de frein est basse.
- Dans ce cas, nous vous conseillons de faire inspecter le système ISG par un concessionnaire agréé pour les produits de la marque Genesis.

REMARQUE

- Remplacez la batterie par une batterie Genesis ISG d'origine uniquement. Sinon, le système ISG peut ne pas fonctionner correctement.
- Ne rechargez pas la batterie ISG avec un chargeur de batterie ordinaire. Cela pourrait endommager ou faire exploser la batterie ISG.
- Ne retirez pas le couvercle de la batterie. L'électrolyte de la batterie, qui est nocif pour le corps humain, peut s'échapper.

CONDUITE EN ROUE LIBRE (SI ÉQUIPÉ)

Quand certaines conditions sont remplies, le moteur est découplé automatiquement de la boîte de vitesses alors que D (Conduite) demeure le rapport sélectionné. Pendant la conduite en roue libre, le moteur se maintient au régime de ralenti pour réduire la consommation de carburant et augmentez la distance en roue libre.

Réglage roue libre

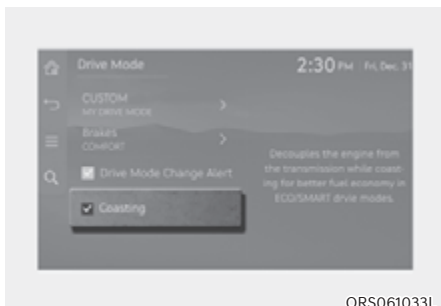

ORS061033L

- La fonction Roue libre doit être activée dans le menu Réglages de l'écran du système d'info-divertissement. Sélectionnez :
 - Configuration → Véhicule → Mode conduite → Mode roue libre

Pour en savoir plus, lisez le code QR dans le manuel élémentaire fourni séparément.

- Quand la fonction Roue libre est activée et si les conditions sont remplies, le message "Roue libre" s'affiche dans le combiné d'instruments.

Conditions de fonctionnement roue libre

La fonction Roue libre est opérationnelle quand la pédale d'accélérateur est enfoncée et relâchée sous certaines conditions.

- Le mode de conduite sélectionné est ECO.
- L'option ECO ou Smart a été sélectionné pour le groupe motopropulseur dans le menu PERSONNALISÉ de l'écran du système d'info-divertissement. Si l'option Smart est sélectionnée, l'accélération doit être légère.
- Le rapport D (conduite) est engagé
- Le bouton de vitesse de croisière intelligente est en position OFF.
- La pédale de frein ou d'accélérateur n'est pas enfoncée.
- La vitesse du véhicule est comprise entre 50 et 160 km/h (30 à 100 mi/h).
- Le degré d'inclinaison de la route est compris entre -5 et +5 %.

i Informations

- **Si le radar avant du régulateur de vitesse adaptatif ne peut pas fonctionner normalement, la distance entre véhicules et la vitesse relative sont automatiquement ignorées.**
- **La fonction Roue libre fonctionne après que le moteur a démarré, que la boîte de vitesses a été mise à température et que le diagnostic automatique du capteur de moteur est terminé.**
- **En fonction des conditions de conduite, la fonction Roue libre peut être reportée temporairement si les conditions suivantes sont remplies.**

Conditions de libération de roue libre

La fonction Roue libre est suspendu automatiquement quand les conditions suivantes sont remplies.

- Le mode de conduite sélectionné est Comfort ou Sport.
- Le conducteur utilise la manette de changement de vitesse.
- Le régulateur de vitesse intelligent est activé (la vitesse sélectionnée apparaît sur le combiné d'instruments).
- La vitesse du véhicule est au-delà de la plage comprise entre 50 et 160 km/h (30 à 100 mi/h).
- Le degré d'inclinaison de la route est inférieur à -5 % ou supérieur à +5 %.
- Si la distance par rapport au véhicule qui précède est trop courte ou si la vitesse relative change temporairement en mode Smart.
- Si un changement de voie est prévu en mode Smart (par exemple, le signal de clignotant est activé ou un avertissement LKA s'affiche suite à un mouvement du volant, etc.)

Informations

Il est conseillé de couper la fonction Roue libre si vous roulez avec des arrêts et des démarrages fréquents. Sélectionnez le mode de conduite Comfort ou Sport ou désélectionnez la fonction Roue libre dans l'écran du système d'info-divertissement.

REMARQUE

- **Si la pédale d'accélérateur est enfoncée rapidement pour une accélération alors que la fonction Roue libre est activée, l'accélération peut se produire après l'engagement de l'embrayage à l'intérieur de la boîte de vitesse. De même, il se peut que le conducteur continue à sentir l'accélération même après la désactivation du système.**
- **Il faudra peut-être parfois conduire sans la fonction Roue libre car le freinage moteur n'est pas appliqué quand la fonction Roue libre est opérationnelle.**
- **La manipulation de l'écran du système d'info-divertissement pour activer ou désactiver la fonction Roue libre pendant la conduite peut être dangereux étant la distraction du conducteur.**

SYSTÈME DE COMMANDE INTÉGRÉE DE MODE DE CONDUITE

Sélection du mode de conduite

Vous pouvez sélectionner le mode drive en fonction de vos préférences ou de l'état de la route.

Changement du mode de conduite (ECO, COMFORT, SPORT)

Appuyez brièvement sur le bouton DRIVE MODE pour changer entre ECO, COMFORT et SPORT.



©RS061024

Le mode de conduite change comme indiqué ci-dessous, à chaque pression sur le bouton DRIVE MODE.

- ECO → COMFORT → SPORT

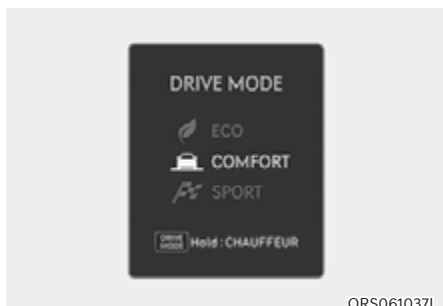

ORS061037L

Passer au mode CUSTOM

Maintenez le bouton DRIVE MODE enfoncé pour passer au mode CUSTOM (Personnaliser). Le mode de conduite passera du mode CO, COMFORT, SPORT puis au mode présélectionné CUSTOM.

- ECO → COMFORT → SPORT → Mode présélectionné CUSTOM

Pour sélectionner un mode personnalisé, allez dans « Configuration → Véhicule → Mode conduite → CUSTOM » dans le système d'infodivertissement.

- SMART
- CHAUFFEUR
- MY DRIVE

Réglage du mode de freinage

Pour régler le mode de FREINAGE afin d'ajuster la réponse des freins, gardez le véhicule et engagez P (stationnement). Allez dans « Configuration → Véhicule → Mode Conduite → Freins » dans le système d'infodivertissement et sélectionnez un mode.

- COMFORT : réponse des freins appropriée pour une conduite confortable.
- SPORT : réponse des freins appropriée pour une conduite dynamique.
- CHAUFFEUR : réponse des freins appropriée pour le confort des sièges arrière.

Fonctions du mode ECO, COMFORT, SPORT

Mode ECO (si équipé)

ECO

Le mode ECO contribue à l'amélioration de la consommation de carburant pour une conduite respectueuse de l'environnement.

L'optimisation de la consommation de carburant dépend des habitudes de conduite et de l'état de la route.

- Quand le mode ECO est sélectionné, le témoin ECO s'allume dans le combiné d'instruments.
- Lorsque le mode ECO est activé :
 - L'accélération peut être légèrement réduite lorsque vous appuyez sur l'accélérateur sans forcer.
 - Les performances de la climatisation peuvent être limitées.
 - L'emplacement des vitesses sur la boîte automatique peut varier.
 - Le bruit du moteur peut être plus fort lors de certains changements de rapport car la rétrogradation requiert une pression plus forte sur l'accélérateur.

Les situations décrites ci-dessus sont normales : elles se produisent lorsque le système ECO est activé pour réduire la consommation de carburant.

Mode COMFORT

Le mode COMFORT garantit une conduite confortable et souple.

Mode sport

SPORT

Le mode SPORT favorise une conduite sportive, mais ferme.

En mode SPORT, la consommation de carburant peut augmenter.

- Quand le mode SPORT est sélectionné, le témoin SPORT s'allume dans le combiné d'instruments.
- Le mode COMFORT est rétabli à chaque redémarrage du moteur. Si vous souhaitez utiliser le mode SPORT, sélectionnez à nouveau le mode SPORT.
- Lorsque le mode SPORT est activé :
 - Le régime moteur tend à rester élevé au-delà d'une certaine période, même après avoir relâché l'accélérateur
 - Les passages au rapport supérieur sont retardés pendant l'accélération

REMARQUE

En mode de conduite Sport, la consommation de carburant peut augmenter.

Fonctionnalités du mode CUSTOM

Mode SMART

Le mode SMART sélectionne le mode de conduite approprié entre SMART ECO, SMART COMFORT et SMART SPORT en évaluant les habitudes de conduite du conducteur (par exemple en douceur ou dynamique) d'après la pression sur la pédale de frein ou l'actionnement du volant.

Diverses situations de conduite que vous pouvez rencontrer lorsque le mode SMART est activé

- Le mode de conduite passe automatiquement au mode ECO après un moment, lorsque vous appuyez légèrement sur la pédale d'accélérateur (votre conduite est considérée comme plus douce).
- Le mode de conduite passe automatiquement du mode SMART ECO au mode SMART CONFORT au bout d'un moment, lorsque vous appuyez brusquement ou de manière répétée sur la pédale d'accélérateur.
- Le mode de conduite change automatiquement pour passer au mode SMART COMFORT avec les mêmes modèles de conduite lorsque le véhicule commence à rouler dans une côte présentant un certain angle. Le mode de conduite revient automatiquement au mode SMART ECO, lorsque le véhicule roule sur une route de niveau.
- Le mode de conduite passe automatiquement sur SMART MODE uniquement dans des situations de conduite difficiles. Dans la plupart des situations de conduite normale, le mode de conduite se règle sur le mode SMART ECO ou SMART COMFORT.
- Le mode de conduite passe automatiquement sur SMART SPORT, lorsque vous faites brusquement accélérer le véhicule ou que vous actionnez le volant de façon répétée (votre conduite est alors considérée comme sportive). Lorsque ce mode est activé, votre véhicule roule selon un rapport inférieur pour les accélérations/décélérations brusques ou augmente les performances du frein moteur.

Pour avoir une description générale des modes SMART ECO, SMART COMFORT et SMART SPORT, reportez-vous à la section « Fonctionnalités des modes ECO, COMFORT, SPORT ».

Limite du mode SMART

Le mode SMART peut être limité dans les situations suivantes. Fonctions du mode ECO, COMFORT, SPORT

- Le conducteur utilise la manette de changement de vitesse pour changer de vitesse manuellement. (Le système donne la priorité au changement de vitesse manuelle du conducteur)
- Le régulateur de vitesse intelligent est activé.
- La température d'huile de boîte est soit extrêmement faible ou extrêmement élevée.

Informations

- **Lorsque vous conduisez en douceur en mode SMART, le mode de conduite passe au mode ECO pour améliorer le rendement en carburant. Cependant, le rendement énergétique réel peut différer en fonction des situations de conduite comme l'angle d'une pente et la vitesse du véhicule.**
- **Lorsque vous conduisez de façon dynamique en mode SMART, en accélérant brusquement ou en prenant des virages serrés, le mode de conduite passe au mode SPORT. Cependant, cela peut affecter la consommation de carburant.**

Mode CHAUFFEUR

Le mode CHAUFFEUR contrôle la suspension, le moteur, la transmission et la direction pour fournir une expérience de conduite toute en confort aux passagers des sièges arrière.

MON MODE DE CONDUITE

MON MODE DE CONDUITE permettra au conducteur de personnaliser les paramètres de transmission, de direction, de la suspension et de traction tout-terrain.

Pour sélectionner MON MODE DE CONDUITE, allez dans « Configuration → Véhicule → Mode conduite → CUSTOM → MA CONDUITE » dans le système d'infodivertissement.

- Transmission : ECO/COMFORT/
SPORT
- Direction : COMFORT/SPORT
- Suspension : COMFORT/SPORT
- AWD (si équipé) : ECO/COMFORT/
SPORT

COMMANDE ACTIVE DU BRUIT DE CIRCULATION (SI ÉQUIPÉ)

La commande active du bruit de circulation contribue à diminuer le niveau de bruit généré par la conduite.

Le système est susceptible de ne pas fonctionner correctement dans les conditions suivantes :

- Une fenêtre est ouverte
- Une porte est ouverte
- Le toit ouvrant est ouvert
- Le coffre est ouvert
- Le micro et le haut-parleur du véhicule sont obstrués.

REMARQUE

Si de la vapeur haute température ou haute pression est pulvérisée sur le microphone, il peut mal fonctionner.

DESIGN SON ACTIF (SI ÉQUIPÉ)

- La fonction Design son actif offre un son de moteur virtuel amélioré lorsque le conducteur enfonce la pédale d'accélérateur.
- Vous pouvez activer ou désactiver la fonction Design son actif depuis le menu Réglages du système d'infodivertissement. Sélectionnez :
 - Configuration → Véhicule → Design son actif ou
 - Configuration → Son → Design son actif
- Tout remplacement non autorisé du haut-parleur et de l'amplificateur du véhicule peut provoquer le dysfonctionnement du Design son actif.

CONDITIONS SPÉCIALES DE CONDUITE

Conditions de conduite dangereuses

En cas de conditions de conduite dangereuses, telles que sur l'eau, la neige, le verglas, la boue ou le sable, prenez les précautions suivantes :

- Roulez prudemment et augmentez la distance de sécurité.
- Évitez les freinages ou coups de volant brusques.
- Si votre véhicule est coincé dans la neige, la boue ou le sable, utilisez la seconde. Accélérez lentement pour éviter de faire patiner inutilement les roues.
- Mettez du sable, du gros sel, des chaînes pour pneus ou tout autre type de matériau antidérapant sous les roues pour améliorer l'adhérence lorsque le véhicule est bloqué dans la neige, sur le verglas ou dans la boue.



AVERTISSEMENT

Le fait de rétrograder avec une boîte de vitesses automatique en roulant sur des surfaces glissantes peut provoquer un accident. Le changement brusque de vitesse de rotation des pneus peut les faire patiner. Soyez prudent en rétrogradant sur des surfaces glissantes.

Désembourbement du véhicule

S'il est nécessaire de faire balancer le véhicule pour le dégager de la neige, du sable ou de la boue, commencez par tourner le volant vers la droite, puis la gauche, afin de dégager l'espace autour des roues avant. Alternez ensuite entre la marche arrière (R) et une vitesse en marche avant.

Évitez de faire patiner les roues et d'emballer le moteur.

Pour éviter d'user la boîte de vitesses, attendez que les roues cessent de patiner avant de changer de rapport. Relâchez la pédale d'accélérateur pendant les changements de rapport et appuyez légèrement sur la pédale d'accélérateur lorsqu'une vitesse est enclenchée. La rotation lente des roues en avant et en arrière provoque un mouvement de basculement qui peut dégager le véhicule.



AVERTISSEMENT

Si le véhicule est bloqué et que les roues patinent excessivement, la température des pneus peut augmenter très rapidement. Si les pneus sont endommagés, ils peuvent éclater ou exploser. Cette situation est dangereuse : vous pourriez être blessé, ainsi que d'autres personnes. N'utilisez pas cette technique si des personnes ou des objets se trouvent à proximité du véhicule.

Si vous tentez de dégager le véhicule, celui-ci peut surchauffer rapidement et provoquer un départ de feu dans le compartiment moteur ou d'autres dommages. Essayez de ne pas faire patiner les roues autant que possible pour éviter la surchauffe des pneus ou du moteur. NE laissez pas les roues patiner à plus de 56 km/h (35 mi/h).



Informations

Vous devez désactiver le système ESC avant de faire basculer le véhicule.

REMARQUE

Si vous êtes toujours bloqué après avoir fait basculé le véhicule, faites remorquer le véhicule pour éviter la surchauffe du moteur et d'éventuels dommages à la boîte de vitesses ou aux pneus. Voir la section « Remorquage » au chapitre 8.

Virages en douceur

Évitez de freiner ou de changer de vitesse dans les virages, surtout lorsque les routes sont mouillées. Idéalement, les virages doivent être toujours pris en accélérant légèrement.

Conduite de nuit

La conduite de nuit présente plus de dangers que la conduite de jour. Vous devez vous souvenir de certains points importants :

- ralentissez et augmentez la distance qui vous sépare des autres véhicules, car la visibilité est moins bonne de nuit, en particulier dans les zones disposant de peu d'éclairages publics.
- Réglez vos rétroviseurs de façon à réduire l'éblouissement causé par les phares des autres conducteurs.
- Gardez vos phares propres et correctement réglés. Des phares sales ou mal réglés réduisent la visibilité de nuit.
- Évitez de regarder directement les phares des véhicules en sens inverse. Cela pourrait vous aveugler momentanément et vos yeux auraient besoin de plusieurs secondes pour se réadapter à l'obscurité.

Conduite sous la pluie

La pluie et les routes mouillées peuvent rendre la conduite dangereuse. Gardez les points suivants en mémoire lorsque vous conduisez sous la pluie ou sur une chaussée glissante :

- Ralentissez et augmentez la distance de suivi. Une forte pluie réduit la visibilité et augmente les distances de freinage.
- Désactivez le régulateur de vitesse. (si équipé)
- Remplacer vos balais d'essuie-glaces lorsqu'ils laissent des traces ou n'essuient plus correctement une partie du pare-brise.
- Assurez-vous que vos pneus ont une bande de roulement suffisante. Si la profondeur de bande de roulement de vos pneus est insuffisante, un freinage brusque sur une chaussée mouillée peut vous faire déraiper et provoquer un accident. Consultez la section " Bande de roulement des pneus " au chapitre 9.
- Allumez vos phares pour que les autres automobilistes puissent vous voir plus facilement.
- Le fait de rouler trop vite dans de grandes flaques peut affecter vos freins. Si vous devez passer dans des flaques, essayez de rouler lentement.
- Si vous pensez que vos freins sont mouillés, appuyez légèrement sur la pédale de frein tout en conduisant jusqu'à ce que le freinage redevienne normal.

Aquaplaning

Si vous conduisez trop vite sur une route humide, votre véhicule risque de perdre le contact avec la surface de la route et de rouler en fait sur l'eau. Le meilleur conseil est de **RALENTIR** lorsque la route est mouillée.

Le risque d'aquaplaning augmente avec l'usure des pneus. Reportez-vous à la section "Bande de roulement des pneus" au chapitre 9.

Conduite dans des zones inondées

Évitez de traverser les zones inondées à moins d'être sûr que l'eau n'est pas plus haute que le bas du moyeu de la roue. Conduisez lentement dans l'eau. Prévoyez une distance d'arrêt adéquate car les performances des freins peuvent être réduites.

Après avoir roulé dans l'eau, séchez les freins en appuyant légèrement sur la pédale de frein plusieurs fois tout en conduisant lentement.

Conduite sur autoroute

Pneus

Gonflez les pneus comme indiqué. Un sous-gonflage peut faire surchauffer ou endommager les pneus.

Ne montez pas des pneus usés ou endommagés pour préserver les performances d'adhérence et de freinage.

***i* Informations**

Ne gonflez en aucun cas vos pneus à une pression supérieure aux spécifications.

Carburant, liquide de refroidissement et huile moteur

La conduite à des vitesses plus élevées sur l'autoroute consomme plus de carburant et est moins efficace que la conduite à une vitesse plus lente et plus modérée. Maintenez une vitesse modérée afin d'économiser le carburant lorsque vous roulez sur l'autoroute.

Assurez-vous de vérifier le niveau du liquide de refroidissement du moteur et de l'huile moteur avant de conduire.

Courroie d'entraînement

Une courroie distendue ou endommagée peut entraîner une surchauffe du moteur.

CONDUITE HIVERNALE

Les mauvaises conditions météo en hiver usent rapidement les pneus et causent d'autres problèmes. Pour minimiser les problèmes de conduite en hiver, vous devez prendre les précautions suivantes :

Neige ou verglas

Vous devez maintenir une distance de sécurité suffisante entre votre véhicule et celui qui vous précède.

Appuyez doucement sur les freins.

Les vitesses élevées, les accélérations rapides, les freinages brusques et les virages serrés sont des pratiques potentiellement très dangereuses. Pour décélérer, utilisez le frein moteur dans la mesure du possible. Les freinages brusques sur des routes enneigées ou verglacées peuvent faire glisser le véhicule.

L'utilisation de pneus neige ou de chaînes peut être nécessaire pour conduire sur la neige.

Emportez toujours un équipement d'urgence. Il est conseillé de se munir des équipements suivants : chaînes, sangles ou chaînes de remorquage, lampe de poche, dispositif de signalisation d'urgence, sable, pelle, câbles de démarrage, grattoir pour pare-brise, gants, toile de sol, combinaison, couverture, etc.

Pneus d'été (si équipé)

- Les pneus d'été sont utilisés pour maximiser les performances de conduite sur routes sèches.
- Si la température est inférieure à 7 °C ou si vous conduisez sur des routes enneigées ou verglacées, les pneus d'été perdent leurs performances de freinage et leur adhérence car l'adhérence des pneus s'affaiblit considérablement.
- Si la température est inférieure à 7 °C ou si vous conduisez sur des routes enneigées ou verglacées, montez des pneus neige ou des pneus toutes saisons de la même taille que le pneu standard de votre véhicule pour une conduite sûre. Les pneus neige et toutes saisons portent les inscriptions M+S.
- Lorsque vous utilisez des pneus M+S, utilisez des pneus avec la même bande de roulement et produits par le même fabricant pour une conduite sûre.
- Lorsque vous roulez avec des pneus M+S avec une vitesse maximale autorisée inférieure à celle du pneu été standard du véhicule, veillez à ne pas dépasser la vitesse autorisée pour les pneus M+S.

Pneus neige



AVERTISSEMENT

Les pneus neige doivent être de taille et de type équivalents aux pneus standard du véhicule. Sinon, la sécurité et la maniabilité de votre véhicule pourraient en être affectées.

Nous vous conseillons d'utiliser des pneus neige quand la température est inférieure à 7°C (45°F). Consultez le tableau ci-dessous et montez les pneus neige recommandés pour votre véhicule.

Pneu standard		Pneu neige recommandé	
Dimensions du pneu	Dimensions de la roue	Dimensions du pneu	Dimensions de la roue
245/45R20	8,5J x 20	245/45R20	8,5J x 20
275/40R20	9,5J x 20	275/40R20	9,5J x 20

Si vous montez des pneus neige sur votre véhicule, assurez-vous d'utiliser la même pression de gonflage que pour les pneus d'origine. Montez des pneus neige sur les quatre roues pour équilibrer la tenue de route de votre véhicule dans toutes les conditions météorologiques. L'adhérence des pneus neige sur les routes sèches peut ne pas être aussi élevée que celle des pneus d'origine de votre véhicule. Vérifiez les recommandations de vitesse maximale avec le distributeur de pneus.

Chaînes de pneu



ORS061025L

Étant donné que les flancs de certains pneus radiaux sont plus minces que ceux des autres types de pneus, ils peuvent être endommagés en montant certains types de chaînes. Par conséquent, il est recommandé d'utiliser des pneus neige plutôt que des chaînes. Ne montez pas de chaînes sur les véhicules équipés de jantes en aluminium ; si possible, utilisez des modèles AutoSock (chaîne à neige en tissu). Installez les chaînes après avoir examiné les instructions fournies avec celles-ci. Les dommages causés à votre véhicule par une mauvaise utilisation des chaînes pour pneus ne sont pas couverts par la garantie du fabricant de votre véhicule.

Désactivation du système de direction des roues arrière pour installer des chaînes à neige (si équipé)

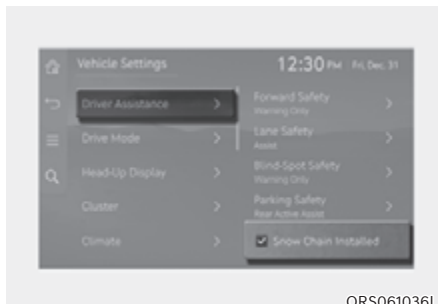

ORS061036L

Si le système de direction des roues arrière est activé, désactivez le système afin de protéger le véhicule lorsque des chaînes à neige sont installées.

- Sélectionnez « Paramètres → Véhicule → Assistance au conducteur → Chaînes à neige installées » dans le système d'infodivertissement pour désactiver le système de direction des roues arrière.
- Après avoir sélectionné « Chaînes à neige installées » dans le système d'infodivertissement, tournez le volant à 180 degrés vers la gauche et la droite 2 à 3 fois pendant que le véhicule est arrêté et vérifiez si les roues arrière sont droites avant de conduire.

Après avoir retiré les chaînes à neige, désélectionnez « Chaînes à neige installées » dans le système d'infodivertissement avant de conduire.



ATTENTION

- Pour votre sécurité, modifiez les réglages après avoir garé le véhicule dans un endroit sûr.
- Après avoir retiré les chaînes à neige, veillez à désélectionner « Chaînes à neige installées » dans le système d'infodivertissement afin de pouvoir utiliser à nouveau le système de direction des roues arrière.

REMARQUE

- Si vous conduisez sans désactiver le système de direction des roues arrière dans le système d'infodivertissement après avoir installé des chaînes à neige, les chaînes à neige peuvent endommager les pièces de la carrosserie ou du châssis de votre véhicule. Lorsque vous entendez les chaînes à neige heurter le véhicule, arrêtez le véhicule et vérifiez si les chaînes à neige sont correctement installées et si le système de direction des roues arrière est désactivé.



AVERTISSEMENT

L'utilisation de chaînes AutoSock (chaîne à neige en tissu) peut affecter la tenue de route du véhicule :

- Roulez à moins de 30 km/h (20 mi/h) ou à la vitesse recommandée par le fabricant des chaînes si celle-ci est inférieure.
- Conduisez prudemment et évitez les ralentisseurs, les trous, les virages serrés et les routes dangereuses, qui peuvent secouer le véhicule.
- Évitez les virages serrés et les freinages brusques.



Informations

- Installez les AutoSock (chaîne à neige en tissu) **uniquement par paires et sur les pneus arrière**. Il convient de noter que l'installation d'AutoSock (chaîne à neige en tissu) sur les pneus fournira une plus grande force motrice, mais n'empêchera pas les dérapages latéraux.
- Avant de monter des pneus à clous, prenez connaissance des réglementations locales et municipales afin d'être informé des restrictions possibles d'utilisation.

Installation des chaînes

Lors de l'installation d'AutoSock (chaîne à neige en tissu), suivez les instructions du fabricant et montez-les aussi étroitement que possible. Roulez lentement (moins de 30 km/h (20 mi/h)) avec des chaînes. Si vous entendez les chaînes cogner contre la carrosserie ou le châssis, arrêtez-vous et serrez-les. Si elles cognent toujours, ralentissez jusqu'à ce que le bruit s'arrête. Retirez le système AutoSock (chaîne de neige textile) dès que vous commencez à rouler sur des chaussées dégagées.

Lors du montage des AutoSock (chaussottes à neige), garez le véhicule sur un sol plat à l'écart de la circulation. Allumez les feux de détresse et placez si possible un triangle de signalisation derrière le véhicule (s'il est disponible). Placez toujours le véhicule en position P (stationnement), serrez le frein de stationnement et coupez le moteur avant d'installer les chaînes.

REMARQUE

Lors de l'utilisation d'AutoSock (chaîne à neige en tissu) :

- Des chaînes de mauvaise dimension ou mal installées peuvent endommager les conduites de frein, les suspensions, la carrosserie ou les roues.
- Si vous entendez les chaînes cogner contre la carrosserie, arrêtez-vous et resserrez-les.
- Pour éviter d'endommager la carrosserie, resserrez les chaînes après avoir parcouru 0,5 à 1,0 km (0,3~0,6 miles).

Précautions à prendre en hiver

Utilisez un liquide de refroidissement éthylène glycol de grande qualité

Votre véhicule est livré avec un liquide de refroidissement à l'éthylène-glycol de haute qualité dans le circuit de refroidissement. C'est le seul type de liquide de refroidissement qui doit être utilisé parce qu'il aide à prévenir la corrosion dans le système de refroidissement, lubrifie la pompe à eau et empêche le gel. Veillez à remplacer ou à refaire le plein de liquide de refroidissement conformément au calendrier d'entretien du chapitre 9. Avant l'hiver, faites tester votre liquide de refroidissement pour vous assurer que son point de congélation est suffisant pour les températures prévues en hiver.

Vérifier la batterie et les câbles

Les températures hivernales ont une incidence sur les performances des batteries. Inspectez la batterie et les câbles conformément à la procédure décrite au chapitre 9. Il est possible de faire vérifier le niveau de charge de la batterie chez un concessionnaire Genesis agréé ou dans une station-service.

Utilisez une huile pour « hiver » si nécessaire

Dans certaines régions en hiver, il est recommandé d'utiliser de l'huile « poids hiver » avec une viscosité plus faible. De plus, remplacez l'huile moteur et le filtre si la prochaine maintenance est proche. L'huile moteur neuve assure un fonctionnement optimal du moteur pendant les mois d'hiver. Pour d'autres informations, reportez-vous au chapitre 2. En cas de doute quant à la viscosité de l'huile à utiliser en hiver, nous vous recommandons de consulter un concessionnaire Genesis agréé.

Vérifier les bougies d'allumage et le circuit d'allumage

Inspectez les bougies conformément à la procédure décrite au chapitre 9.

Remplacez-les au besoin. Vérifiez également tous les câbles et composants d'allumage pour détecter des fissures, une usure et des dommages éventuels.

Pour éviter que les serrures ne gèlent

Pour éviter que les serrures soient gelées, vaporisez du liquide dégivrante approuvé ou de la glycérine dans les trous de serrure. Lorsqu'un trou de serrure est déjà recouvert de glace, vaporisez du liquide dégivrante approuvé sur la glace pour l'éliminer. Lorsqu'une pièce interne d'une serrure est gelée, essayez de la dégeler à l'aide d'une clé chauffée. Utilisez prudemment la clé chauffée pour éviter de vous blesser.

Utilisez une solution d'antigel pour lave-glace agréée dans le circuit

Pour empêcher le lave-glace de geler, ajoutez une solution antigel pour lave-glace autorisée, comme indiqué sur le récipient du lave-glace. Une solution d'antigel pour lave-glace est disponible chez un concessionnaire Genesis agréé et dans la plupart des points de vente d'accessoires automobiles. N'utilisez pas de liquide de refroidissement du moteur ou d'autres types de solution antigel pour éviter d'endommager la peinture du véhicule.

Protégez le frein de stationnement contre le gel

Dans certaines conditions, votre frein de stationnement peut geler lorsqu'il est serré. Cette situation est davantage susceptible de se produire en cas d'accumulation de neige ou de glace autour des freins arrière ou lorsque les freins sont humides. Lorsque votre frein de stationnement risque de geler, serrez-le temporairement avec le mode P (Stationnement) sélectionné. Placez également des cales au niveau des roues arrière afin que le véhicule ne roule pas. Relâchez ensuite le frein de stationnement.

Ne laissez pas la glace et la neige s'accumuler dessous

Dans certaines conditions, la neige et la glace peuvent s'accumuler sous les ailes et gêner la direction. Lorsque vous conduisez dans ces conditions d'hiver rigoureux, vous devez vérifier régulièrement sous le véhicule pour vous assurer que les roues avant et les composants de la direction ne sont pas bloqués.

Emportez un équipement d'urgence

En fonction des conditions météorologiques, vous devez emporter un équipement d'urgence approprié lorsque vous conduisez. Il est conseillé de se munir des équipements suivants : chaînes pour pneus, sangles ou chaînes de remorquage, lampe de poche, dispositif de signalisation d'urgence, sable, pelle, câbles de démarrage, grattoir pour vitres, gants, toile de sol, combinaison, couverture, etc.

N'introduisez pas d'objets ou de matériaux étrangers dans le compartiment moteur

Tout corps étranger placé dans le compartiment moteur pourrait bloquer le refroidissement du moteur et causer une panne ou une combustion du moteur. Ces dommages ne sont pas couverts par la garantie du constructeur.

Conduisez votre véhicule lorsque la vapeur d'eau se condense et s'accumule à l'intérieur des tuyaux d'échappement

Si le véhicule est arrêté pendant une longue période en hiver lorsque le moteur tourne, la condensation peut s'accumuler dans les tuyaux d'échappement. De l'eau dans les tuyaux d'échappement peut provoquer du bruit, etc., mais peut s'écouler après la conduite à vitesse moyenne ou la conduite à grande vitesse.

POIDS DU VÉHICULE

Deux étiquettes sur la porte du conducteur indiquent le poids pour lequel votre véhicule a été conçu : l'étiquette informative relative aux pneus et au chargement et l'étiquette de certification.

Avant de charger votre véhicule, vous devez vous familiariser avec les termes suivants concernant les limites de poids, selon les spécifications et l'étiquette de certification du véhicule :

Poids à vide en ordre de marche

Poids du véhicule incluant le réservoir de carburant plein et tous les équipements standard. N'inclut pas les passagers, le chargement ou les équipements en option.

Poids à vide du véhicule

Poids du véhicule neuf à la sortie de la concession avec tous les équipements supplémentaires.

Poids du chargement

Comprend toutes les charges ajoutées au poids à vide en ordre de marche, dont le chargement et les équipements en option.

PBE (poids brut sur l'essieu)

Poids total placé sur chaque essieu (avant et arrière) : comprend le poids à vide du véhicule et la charge utile.

PNBE (poids nominal brut sur l'essieu)

Poids maximum admissible supporté par un seul essieu (avant ou arrière). Ces chiffres sont indiqués sur l'étiquette de certification. La charge totale sur chaque essieu ne doit jamais dépasser son GAWR.

PBV (poids brut du véhicule)

Poids à vide en ordre de marche plus poids réel du chargement et des passagers.

PNBV (poids nominal brut du véhicule)

Poids maximum admissible du véhicule complètement chargé (incluant toutes les options, les équipements, les passagers et le chargement). Le PNBV est indiqué sur l'étiquette de certification située sur le seuil de la portière du conducteur.

Surcharge



AVERTISSEMENT

Le poids nominal brut sur essieu (PNBE) et le poids nominal brut du véhicule (PNBV) sont indiqués sur l'étiquette de certification fixée sur la porte du conducteur (ou du passager avant). Si ces valeurs sont dépassées, vous risquez de provoquer un accident ou d'endommager le véhicule. Vous pouvez calculer le poids de votre chargement en pesant les objets (et les personnes) avant de les mettre dans le véhicule. Veillez à ne pas surcharger le véhicule.

TRACTION DE REMORQUE

Ce véhicule n'est pas conseillé pour tracter une remorque.

7. Système d'assistance au conducteur

En raison de la version logicielle du système d'infodivertissement ou de celui d'assistance au conducteur, la description de chaque fonction peut différer de celle du manuel d'utilisation.

Sécurité de conduite

Aide à l'évitement de collision avant (FCA).....	7-2
Assistance au maintien de la voie (LKA).....	7-32
Aide à l'évitement de collision d'angle mort (BCA)	7-41
Aide à la sortie sécurisée (SEA).....	7-53
Aide manuelle à la limite de vitesse (MSLA)	7-60
Aide connectée à la limite de vitesse (ISLA)	7-63
Avertissement de l'attention du conducteur (DAW)	7-70
Moniteur de l'angle mort (BVM)	7-77

Confort de conduite

Régulateur de vitesse	7-79
Régulateur de vitesse intelligent (SCC).....	7-83
Régulateur de vitesse intelligent associé à la navigation (NSCC).....	7-102
Assistance centre de voie (LFA)	7-108
Aide à la conduite sur autoroute (HDA)	7-112

Sécurité de stationnement

Écran de recul (RVM)	7-125
Système de vue panoramique (SVM)	7-132
Assistance à l'évitement de collision de circulation transversale arrière (RCCA)	7-138
Avertissement de distance de stationnement en marche avant/arrière (PDW)	7-150
Avertissement de distance de stationnement avant/transversal/arrière (PDW)	7-156
Assistant de stationnement avant/transversal/arrière PCA)	7-164

Commodité de stationnement

Aide au stationnement intelligent à distance 2 (RSPA 2)	7-172
Déclaration de conformité	7-205

AIDE À L'ÉVITEMENT DE COLLISION AVANT (FCA) (SI ÉQUIPÉ)

Fonction de base

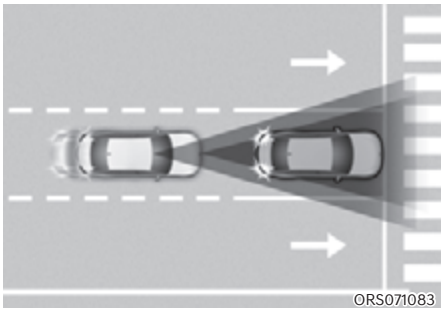

L'assistance à l'évitement de collision avant aide à détecter un véhicule, un deux-roues à moteur, un piéton ou un cycliste devant sur la route et peut vous avertir d'une éventuelle collision avec un message d'avertissement sur le combiné d'instruments et un son d'avertissement. De même, l'assistance à l'évitement de collision avant peut aider à freiner votre véhicule pour aider à diminuer la vitesse de collision voire aider à éviter une collision.

De plus, s'il est équipé de radars d'angle avant, lors de la conduite à grande vitesse, l'assistance à l'évitement de collision avant aidera à détecter les véhicules dans les voies à l'avant et adjacentes. Si une collision est imminente lors d'un changement de voie, l'assistance d'évitement de collision avant amorcera un freinage d'urgence pour aider à réduire la vitesse de collision voire aider à prévenir une collision (si équipé).

Fonction pour tourner à une intersection

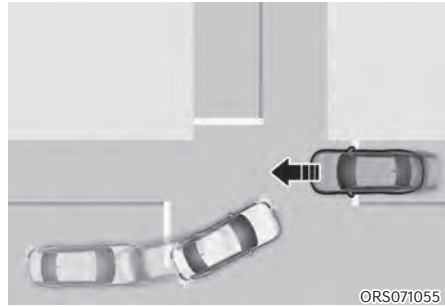

La fonction de virage aux croisements permet d'éviter une collision avec un véhicule venant en sens inverse et tournant à gauche (véhicule à conduite à gauche) ou à droite (véhicule à conduite à droite) dans un carrefour quand le clignotant est activé, en appliquant un freinage d'urgence. De même, la fonction Virage de jonction peut aider à freiner votre véhicule pour aider à diminuer la vitesse de collision voire éviter une collision.

Fonction de traversée de croisement (si équipé)

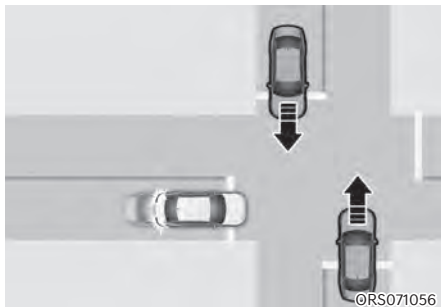

La fonction de traversée de croisement peut permettre d'éviter une collision avec des véhicules venant en sens inverse à gauche ou à droite lors de la traversée d'un carrefour en amorçant un freinage d'urgence. De même, la fonction de Croisement de jonction peut aider à freiner votre véhicule pour aider à diminuer la vitesse de collision voire éviter une collision.

Fonction Direction sens inverse

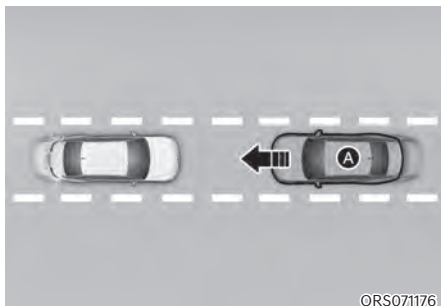

[A] : Véhicule venant en sens inverse

La fonction Direction sens inverse vous aide à réduire la vitesse d'une collision lorsqu'un véhicule s'approchant à l'opposé est détecté.

Fonction d'interdiction de changement de voie en présence de trafic opposé (si équipé)

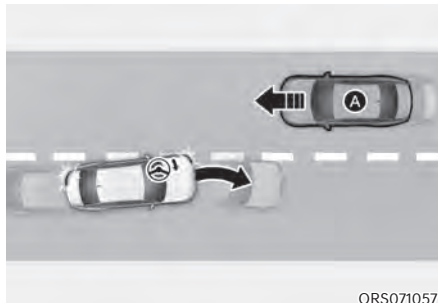

[A] : Véhicule venant en sens inverse

La fonction d'interdiction de changement de voie en présence de trafic opposé permet d'éviter une collision avec un véhicule venant en sens inverse lors d'un changement de voie en prenant en main la direction du véhicule. De même, la fonction de changement de voie en sens inverse peut aider à freiner votre véhicule pour aider à diminuer la vitesse de collision voire éviter une collision.

Fonction latérale de changement de voie (si équipé)

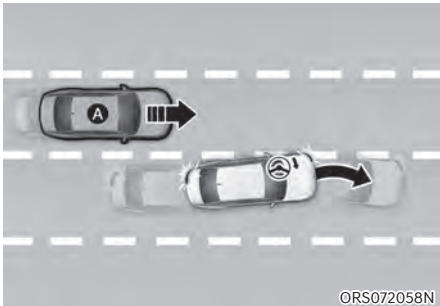
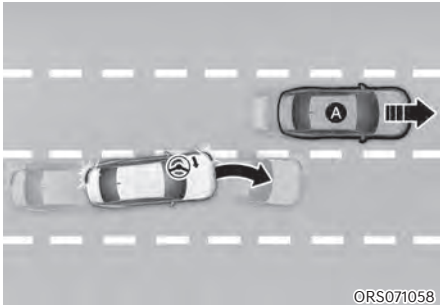

[A] : Véhicule latéral avant

La fonction latérale de changement de voie permet d'éviter une collision avec le véhicule qui vous précède dans la voie adjacente lors du changement de voie en assistant la direction du conducteur. De même, la fonction de changement de voie latérale peut aider à freiner votre véhicule pour aider à diminuer la vitesse de collision voire éviter une collision.

Fonction active de braquage d'évitement (si équipé)

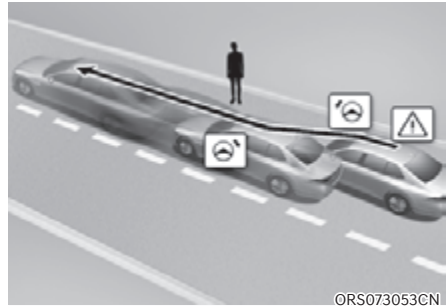

- Aide au braquage
La fonction active de braquage d'évitement permet d'éviter une collision avec un véhicule, un piéton ou un cycliste se trouvant devant dans la même voie. Lorsqu'un risque de collision est détecté, la fonction active de braquage d'évitement alerte le conducteur et, si ce dernier braque pour éviter la collision, elle l'aide à tourner le volant.
- Aide au braquage d'évitement
La fonction active de braquage d'évitement permet d'éviter une collision avec un piéton ou un cycliste se trouvant devant dans la même voie. Lorsqu'un risque de collision est détecté, la fonction active de braquage d'évitement alerte le conducteur et s'il y a de la place sur la voie pour éviter l'impact, elle l'aide à tourner le volant.

Capteur de détection



ORS071001



ORS071002



ORS071003

[1] : Caméra avant,

[2] : Radar avant,

[3] : Radar d'angle avant (si équipé),

[4] : Radar d'angle arrière (si équipé)

Reportez-vous à l'image ci-dessus pour la position détaillée des capteurs de détections.



ATTENTION

Prenez les précautions suivantes pour maintenir les performances optimales des capteurs :

- Ne démontez JAMAIS le détecteur ou l'ensemble de détecteurs. Ne les endommagez pas non plus.
- Si les capteurs ont été remplacés ou réparés, nous vous conseillons de faire inspecter votre véhicule par un concessionnaire Genesis agréé.
- Si le radar ou la zone autour de celui-ci ont été endommagés ou touchés de quelque façon, l'aide à l'évitement de collision avant pourrait ne pas fonctionner correctement même si un message d'avertissement n'apparaît pas dans le combiné d'instruments. Nous vous conseillons de faire inspecter le véhicule par un concessionnaire agréé pour les produits de la marque Genesis.
- N'installez jamais d'accessoires ou d'autocollants sur le pare-brise avant ou ne teintez jamais le pare-brise.
- Veillez à ce que la caméra avant reste sèche.
- Ne placez jamais d'objets réfléchissants (par exemple, du papier blanc, un miroir) sur le tableau de bord.
- Ne placez aucun objet près du pare-brise avant et n'installez aucun accessoire sur le pare-brise avant. Cela peut affecter les performances de la fonction de désembuage et de dégivrage du système de climatisation, ce qui peut empêcher les systèmes d'aide à la conduite de fonctionner.
- Ne posez pas de cadre de plaque d'immatriculation ou d'objets tels qu'un autocollant de pare-chocs ou une protection de pare-chocs à proximité du cache de radar avant.

- **Gardez toujours le radar avant et le cache propres et exempts de saleté et de débris.**

Utilisez uniquement un chiffon doux pour laver le véhicule. Ne pulvérisez pas d'eau sous pression directement sur le capteur ou sur le cache du capteur.

- **Utilisez uniquement des pièces d'origine pour réparer ou remplacer un cache de radar avant endommagé. Ne mettez pas de peinture sur le cache du radar avant.**
- **Véhicules équipés d'un radar d'angle avant et/ou d'un radar d'angle arrière**
 - **N'appliquez pas de cadre de plaque d'immatriculation ou d'objets, tels qu'un autocollant de pare-chocs, un film ou une protection de pare-chocs, à proximité du radar d'angle avant ou du radar d'angle arrière.**
 - **La fonction peut ne pas fonctionner correctement lorsque le pare-chocs a été remplacé, ou lorsque l'environnement du radar d'angle avant ou du radar d'angle arrière a été endommagé ou si de la peinture a été appliquée.**
 - **Si une remorque, un porte-vélos, etc. est installé, cela peut nuire aux performances du radar d'angle arrière et empêcher l'Assistance évitement collision avant de fonctionner correctement.**

Paramètres de l'aide à l'évitement de collision avant *Sécurité anti-collision avant*

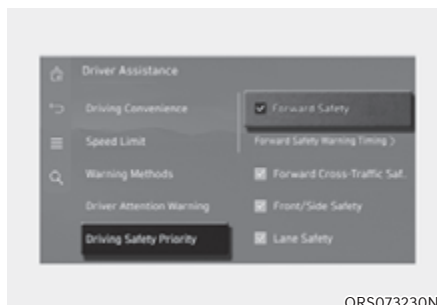

Avec le moteur en marche, sélectionnez ou désélectionnez « Assistance au conducteur → Sécurité de conduite » dans le menu Réglages pour déterminer s'il faut ou non utiliser chaque fonction.

- Si Sécurité à l'avant est sélectionné, l'aide à l'évitement de collision avant avertira le conducteur à l'aide d'un message et d'un signal sonore en fonction des niveaux de risque de collision. L'assistance au freinage s'activera en fonction des niveaux des risques de collision. Si Sécurité à l'avant n'est plus sélectionné, la sécurité avant est désactivée. Le témoin d'avertissement  s'allume sur le combiné d'instruments.

Sécurité latérale avant

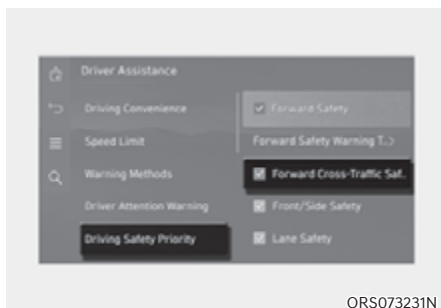

ORS073231N

Avec le moteur en marche, sélectionnez « Assistance au conducteur → Sécurité de conduite → Sécurité latérale avant » dans le menu des paramètres pour activer la fonction de croisement de jonction et désélectionnez pour désactiver la fonction.

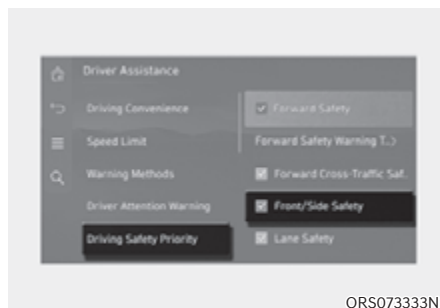

Sécurité avant / latérale (si équipé)



ORS073333N

Moteur allumé, sélectionnez ou désélectionnez « Assistance au conducteur → Sécurité de conduite → Sécurité avant/latérale » depuis le menu des Paramètres pour activer ou désactiver la fonction d'interdiction de changement de voie de face, d'interdiction de changement de voie latérale et la fonction d'aide au braquage d'évitement.

- Si Sécurité avant / latérale est sélectionné, l'aide à l'évitement de collision avant avertira le conducteur à l'aide d'un message, d'une vibration du volant et d'un signal sonore en fonction des niveaux de risque de collision. La direction assistée s'activera en fonction des niveaux des risques de collision. Si Sécurité avant / latérale n'est plus sélectionné, la fonction de Sécurité avant / latérale est désactivée. Le témoin d'avertissement  s'allume sur le combiné d'instruments.

Le conducteur peut surveiller l'état activé ou désactivé de l'aide à l'évitement de collision avant à partir du menu Paramètres. Si le témoin lumineux  ou  reste allumé lorsque l'assistant à l'évitement de collision avant est activé, faites inspecter le véhicule par un concessionnaire agréé pour les produits de la marque Genesis.



AVERTISSEMENT

Lorsque le moteur est redémarré, l'aide à l'évitement de collision avant est toujours activée. Cependant, si « Sécurité à l'avant », « Sécurité latérale avant » et « Sécurité avant/latérale » n'est plus sélectionné, le conducteur doit toujours être attentif aux alentours et conduire de manière sûre.



ATTENTION

- Les paramètres de la sécurité avant incluent « Fonction de base » et « Tourner à un croisement ».
- Le réglage de la sécurité latérale avant inclut le « croisement de jonction »
- Le réglage de la sécurité avant / latérale inclut « interdiction de changement de voie en présence de trafic opposé », « interdiction de changement de voie en présence de trafic latéral » et « Assistance de braquage d'évitement » (si équipé).
- Si l'option « Sécurité à l'avant » est désélectionné, la fonction de croisement de jonction ne fonctionnera pas même lorsque « Sécurité latérale avant » et « Sécurité avant / latérale » sont sélectionnées.
- Les vibrations dans le volant peuvent être activées ou désactivées.
- Si une remorque ou un support monté sur attelage sont fixés, cela peut affecter négativement les performances de l'assistance à l'évitement de collision avant.

Moment de l'avertissement de sécurité avant

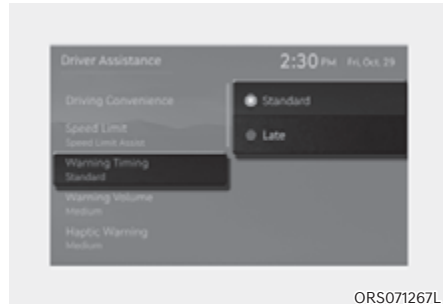

ORS071267L

Avec le moteur en marche, sélectionnez « Assistance au conducteur → Sécurité de conduite → Temps de réaction de l'avertissement » dans le menu Réglages pour modifier le délai d'activation initial de l'avertissement de l'assistance d'évitement de collision avant. Le temps de réaction peut être réglé sur « Normal » ou « Tard ».

- Utilisez « Normal » dans des conditions de conduite normales. Si le minutage de l'avertissement semble sensible, mettez-le sur « Tard »
- Si vous sélectionnez « Tard », l'assistance à l'évitement des collisions avant avertit le conducteur plus lentement.



ATTENTION

- Le réglage du délai d'avertissement s'applique à toutes les fonctions de l'assistance d'évitement de collision avant.
- Même si « Normal » est sélectionné pour le temps de réaction de l'avertissement, si un véhicule détecté devant s'arrête soudainement, l'avertissement peut sembler tardif.
- Sélectionnez « Tard » comme délai d'avertissement lorsque la circulation est fluide et lente.
- Les paramètres du temps de réaction ne s'appliquent pas à l'option Sécurité avant / latérale.
- En cas de redémarrage du véhicule, le temps de réaction de l'avertissement conservera le dernier réglage.

Méthodes d'avertissement

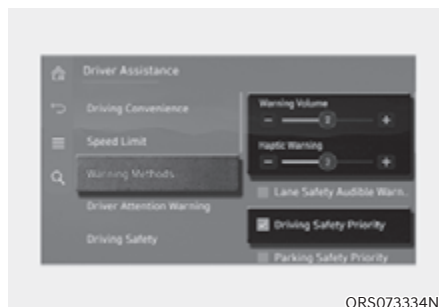

ORS073334N

Véhicule allumé, allez dans « Assistance au conducteur → Méthodes d'avertissement » depuis les paramètres du système d'infodivertissement pour sélectionner ce qui suit :

- Volume du signal sonore : le volume du signal sonore peut être ajusté. Si vous éteignez le volume du signal sonore, pour votre sécurité, la fonction peut vous avertir d'un bas volume.
- Avertissement tactile : la vibration du volant peut être ajustée (si équipé).
- Priorité à la sécurité de conduite : votre véhicule baisse tous les autres volumes audio lorsque l'avertissement du système d'assistance au conducteur retentit.

i Informations

- Si vous changez les méthodes d'avertissement, les méthodes d'avertissement des autres systèmes d'assistance au conducteur peuvent changer.
- La méthode d'avertissement conservera son dernier réglage même si le véhicule est redémarré.
- Le menu des réglages peut ne pas être disponible pour votre véhicule selon les caractéristiques et les spécifications du véhicule.
- Le volume du signal sonore et l'avertissement tactile ne peuvent pas être éteints en même temps. Lorsque l'un des avertissements est éteint, l'autre s'allume.

Fonctionnement de l'aide à l'évitement de collision avant

Fonction de base

La fonction de base de l'assistant d'évitement de collision avant est d'avertir et d'aider à contrôler le véhicule en fonction du niveau de risque de collision : « Avertissement de collision », « Freinage d'urgence » et « Arrêt du véhicule et arrêt de la commande de frein ».

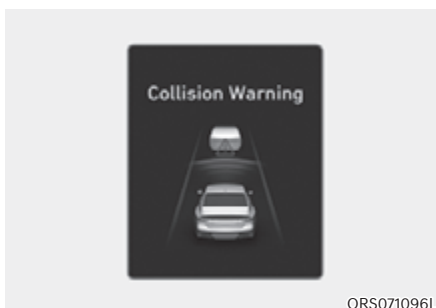

Avertissement de collision

- Pour avertir le conducteur d'une collision, le témoin de sécurité à l'avant  clignotera et le message d'avertissement « Avert. collis. » s'affichera sur le combiné d'instruments. De même, un signal sonore retentira et le volant se mettra à vibrer (si équipé).
- Si un véhicule ou un deux roues motorisés est détecté à l'avant, la fonction est opérationnelle lorsque la vitesse de votre véhicule est comprise entre 10 et 200 km/h (6 et 124 mi/h) environ.
- Si un piéton ou un cycliste est détecté à l'avant, la fonction se déclenche lorsque la vitesse de votre véhicule est comprise entre 10 et 85 km/h environ (6 et 53 mi/h).

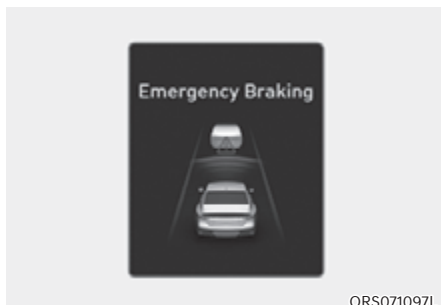

ORS071097L

Freinage d'urgence

Pour avertir le conducteur d'une aide au Freinage d'urgence, le témoin  clignotera et le message d'avertissement « Avert. collis. » s'affichera sur le combiné d'instruments. De même, un signal sonore retentira et le volant se mettra à vibrer (si équipé).

Le freinage d'urgence fonctionne dans les conditions suivantes.

- Véhicule ou deux roues motorisé :

	Conduite du véhicule	Véhicules arrêtés
Faible puissance de freinage	Environ 10-200 km/h (6-125 mi/h)	
Forte puissance de freinage	Environ 10-130 km/h (6-81 mi/h)	Environ 10-75 km/h (6-47 mi/h) (10-100 km/h (6-62 mi/h))*

*: Si l'assistant de prévention des collisions avant juge qu'il est difficile d'éviter une collision, même en changeant de voie de circulation. La plage de fonctionnement de la fonction peut diminuer en raison de l'environnement du véhicule. (si équipé)

- Détection des piétons et des cyclistes
La fonction est opérationnelle à une vitesse de votre véhicule comprise entre 10 et 65 km/h (6-40 mi/h) environ.

ATTENTION

- Le système d'aide à l'évitement de collision avant peut se désactiver ou ne pas fonctionner correctement ou peut fonctionner inutilement en fonction des conditions de l'environnement.
- Lorsque vous conduisez de nuit, les performances de reconnaissance des deux roues motorisés sont dégradées. L'assistance à l'évitement de collision avant peut donc être provisoirement limitée voire ne pas fonctionner.



ORS071102L

Arrêt du véhicule et fin du contrôle de freinage

- Lorsque le véhicule est immobilisé à la suite d'un freinage d'urgence, le message d'avertissement « Conduisez prudemment » s'affiche sur le combiné d'instruments.
Pour votre sécurité, le conducteur doit appuyer immédiatement sur la pédale de frein et vérifier les alentours.
- Le contrôle du freinage se terminera une fois que le véhicule sera immobilisé à la suite d'un freinage d'urgence après environ 2 secondes.

Informations

L'avertissement sonore peut être désactivé quand l'avertissement de collision ou le freinage d'urgence fonctionne en appuyant sur le bouton de commande des feux de détresse.

Fonction pour tourner à une intersection

La fonction pour tourner à une intersection avertit et contrôle le véhicule en fonction du niveau de risque de collision : « Avertissement de collision », « Freinage d'urgence » et « Arrêt du véhicule et arrêt de la commande de frein ».

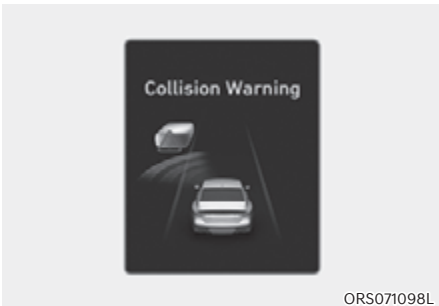

Avertissement de collision

- Pour avertir le conducteur d'une collision, le témoin de sécurité à l'avant  clignotera et le message d'avertissement « Avert. collis. » s'affichera sur le combiné d'instruments. De même, un signal sonore retentira et le volant se mettra à vibrer (si équipé).
- La fonction est opérationnelle lorsque la vitesse de votre véhicule est comprise entre 10 et 30 km/h (6 et 19 mi/h) environ et que la vitesse du véhicule en sens inverse ou du deux-roues motorisé est comprise entre 30 et 70 km/h (19 et 44 mi/h) environ.

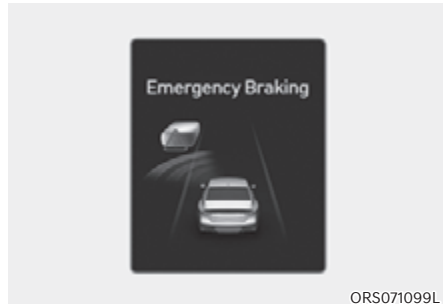

Freinage d'urgence

- Pour avertir le conducteur d'une aide au Freinage d'urgence, le témoin  clignotera et le message d'avertissement « Avert. collis. » s'affichera sur le combiné d'instruments. De même, un signal sonore retentira et le volant se mettra à vibrer (si équipé).
- En situation de freinage d'urgence, la fonction opère un freinage maximal pour aider à éviter la collision avec le véhicule venant en sens inverse.
- La fonction est opérationnelle lorsque la vitesse de votre véhicule est comprise entre 10 et 30 km/h (6 et 19 mi/h) environ et que la vitesse du véhicule en sens inverse ou du deux-roues motorisé est comprise entre 30 et 70 km/h (19 et 44 mi/h) environ.

Informations

Si le siège du conducteur est du côté gauche, la fonction de virage en croisement ne fonctionnera que lorsque vous tournez à gauche.

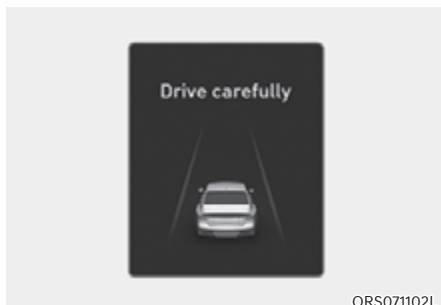

ORS071102L

Arrêt du véhicule et fin du contrôle de freinage

- Lorsque le véhicule est immobilisé à la suite d'un freinage d'urgence, le message d'avertissement « Conduisez prudemment » s'affiche sur le combiné d'instruments.

Pour votre sécurité, le conducteur doit appuyer immédiatement sur la pédale de frein et vérifier les alentours.

- Le contrôle du freinage se terminera une fois que le véhicule sera immobilisé à la suite d'un freinage d'urgence après environ 2 secondes.

i Informations

L'avertissement sonore peut être désactivé quand l'avertissement de collision ou le freinage d'urgence fonctionne en appuyant sur le bouton de commande des feux de détresse.

Fonction de traversée de croisement (si équipé)

La fonction de croisement de jonction avertit et contrôle le véhicule en fonction du niveau de risque de collision :

« Avertissement de collision », « Freinage d'urgence » et « Arrêt du véhicule et arrêt de la commande de frein ».



ORS071100L

ORS071282L

Avertissement de collision

- Pour avertir le conducteur d'une collision, le témoin de sécurité à l'avant  clignotera et le message d'avertissement « Avert. collis. » s'affichera sur le combiné d'instruments. De même, un signal sonore retentira et le volant se mettra à vibrer (si équipé).
- La fonction est opérationnelle lorsque la vitesse de votre véhicule est comprise entre 10 et 55 km/h (6 et 34 mi/h) environ et que la vitesse du véhicule traversant est comprise entre 10 et 60 km/h (6 et 37 mi/h) environ.



Freinage d'urgence

- Pour avertir le conducteur d'une aide au Freinage d'urgence, le témoin  clignotera et le message d'avertissement « Avert. collis. » s'affichera sur le combiné d'instruments. De même, un signal sonore retentira et le volant se mettra à vibrer (si équipé).
- En situation de freinage d'urgence, la fonction opère un freinage maximal pour aider à éviter la collision avec le véhicule traversant.
- La fonction est opérationnelle lorsque la vitesse de votre véhicule est comprise entre 10 et 55 km/h (6 et 34 mi/h) environ et que la vitesse du véhicule traversant est comprise entre 10 et 40 km/h (6 et 25 mi/h) environ.



Arrêt du véhicule et fin du contrôle de freinage

- Lorsque le véhicule est immobilisé à la suite d'un freinage d'urgence, le message d'avertissement « Conduisez prudemment » s'affiche sur le combiné d'instruments.
Pour votre sécurité, le conducteur doit appuyer immédiatement sur la pédale de frein et vérifier les alentours.
- Le contrôle du freinage se terminera une fois que le véhicule sera immobilisé à la suite d'un freinage d'urgence après environ 2 secondes.



ATTENTION

Si l'angle entre le véhicule croisé et votre trajectoire de conduite est supérieure à un certain angle, l'avertissement et le contrôle de la fonction de Croisement de jonction peuvent être tardifs, voire ne pas fonctionner.



Informations

L'avertissement sonore peut être désactivé quand l'avertissement de collision ou le freinage d'urgence fonctionne en appuyant sur le bouton de commande des feux de détresse.

Fonction Direction sens inverse (si équipé)

La fonction Direction sens inverse avertit et aide à contrôler le véhicule en fonction du niveau de risque de collision :

« Avertissement de collision », « Freinage d'urgence » et « Arrêt du véhicule et arrêt de la commande de frein ».

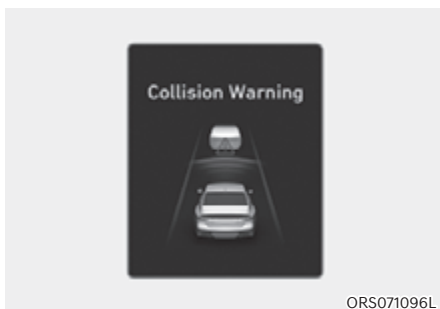

Avertissement de collision

- Pour avertir le conducteur d'une collision, le témoin de sécurité à l'avant  clignotera et le message d'avertissement « Avert. collis. » s'affichera sur le combiné d'instruments. De même, un signal sonore retentira et le volant se mettra à vibrer (si équipé).
- La fonction est opérationnelle lorsque la vitesse de votre véhicule est comprise entre 10 et 130 km/h (6 et 80 mi/h) environ et que la vitesse détectée du véhicule en sens inverse est supérieure à 10 km/h (6 mi/h) environ.

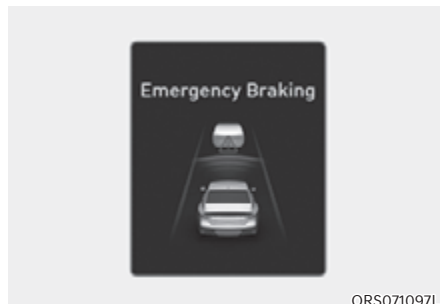

Freinage d'urgence

- Pour avertir le conducteur d'une aide au Freinage d'urgence, le témoin  clignotera et le message d'avertissement « Avert. collis. » s'affichera sur le combiné d'instruments. De même, un signal sonore retentira et le volant se mettra à vibrer (si équipé).
- En situation de freinage d'urgence, la fonction opère un freinage maximal pour aider à éviter la collision avec le véhicule venant en sens inverse.
- La fonction est opérationnelle lorsque la vitesse de votre véhicule est comprise entre 30 et 130 km/h (19 et 80 mi/h) environ et que la vitesse détectée du véhicule en sens inverse est supérieure à 10 km/h (6 mi/h) environ.

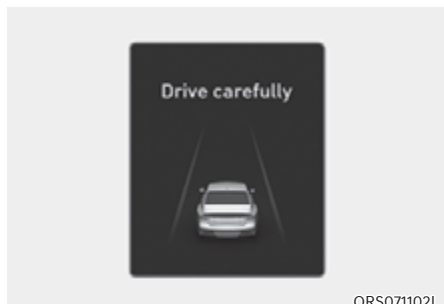

ORS071102L

Arrêt du véhicule et fin du contrôle de freinage

- Lorsque le véhicule s'arrête en raison d'un freinage d'urgence, le message d'avertissement « Conduisez prudemment » s'affiche sur le combiné d'instruments. Pour votre sécurité, vous devez enfoncer immédiatement la pédale de frein et vérifier les alentours.
- Le contrôle du freinage se terminera une fois que le véhicule sera immobilisé à la suite d'un freinage d'urgence après environ 2 secondes.



ATTENTION

- **Si votre véhicule ou le véhicule venant en sens inverse ne roule pas droit, l'avertissement et la commande de la fonction Direction sens inverse peuvent être différés ou ne pas fonctionner.**
- **Lorsque vous conduisez de nuit, les performances de reconnaissance des deux roues motorisés sont dégradées. L'assistance à l'évitement de collision avant peut donc être provisoirement limitée voire ne pas fonctionner.**



Informations

L'avertissement sonore peut être désactivé quand l'avertissement de collision ou le freinage d'urgence fonctionne en appuyant sur le bouton de commande des feux de détresse.

Fonction d'interdiction de changement de voie en présence de trafic opposé (si équipé)

La fonction d'interdiction de changement de voie en présence de trafic opposé avertit et aide à contrôler le véhicule en fonction du niveau de risque de collision : « Avertissement de collision » et « Braquage d'urgence »

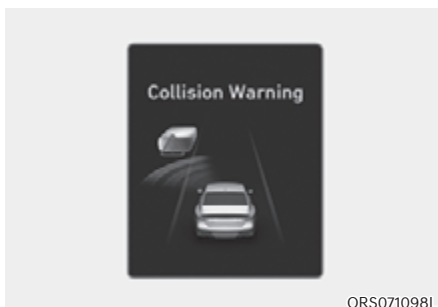

ORS071098L

Avertissement de collision

- Pour avertir le conducteur d'une collision, le témoin  clignotera et le message d'avertissement « Braquage d'urgence » s'affichera sur le combiné d'instruments. De même, un signal sonore retentira et le volant se mettra à vibrer (si équipé).
- La fonction est opérationnelle lorsque la vitesse de votre véhicule se situe entre environ 40 et 145 km/h (25-90 mi/h) et que la vitesse du véhicule ou de la moto venant en sens inverse est supérieure à 10 km/h (6 mi/h) environ, et que la vitesse relative avec votre véhicule est approximativement inférieure à 200 km/h (124 mi/h).

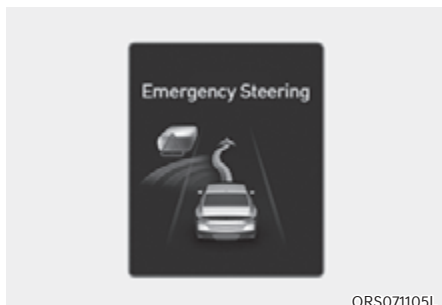

ORS071105L

Braquage d'urgence

- Pour avertir le conducteur d'une aide au braquage d'urgence, le témoin  clignotera et le message d'avertissement « Braquage d'urgence » s'affichera sur le combiné d'instruments. De même, un signal sonore retentira et le volant se mettra à vibrer (si équipé).
- En situation de braquage d'urgence, la fonction prend en main la direction pour aider à éviter la collision avec le véhicule venant en sens inverse.
- La fonction est opérationnelle lorsque la vitesse de votre véhicule se situe entre environ 40 et 145 km/h (25-90 mi/h) et que la vitesse du véhicule ou de la moto venant en sens inverse est supérieure à 10 km/h (6 mi/h) environ, et que la vitesse relative avec votre véhicule est approximativement inférieure à 200 km/h (124 mi/h).

Fonction latérale de changement de voie (si équipé)

La fonction latérale de changement de voie en présence de trafic opposé avertit et aide à contrôler le véhicule en fonction du niveau de risque de collision : « Avertissement de collision » et « Braquage d'urgence »



ORS071098L



ORS071198L



ORS073331N

Avertissement de collision

- Pour avertir le conducteur d'une collision, le témoin  clignotera et le message d'avertissement « Avert. collis. » s'affichera sur le combiné d'instruments. De même, un signal sonore retentira et le volant se mettra à vibrer (si équipé).
- La fonction est opérationnelle à une vitesse de votre véhicule comprise entre 40 et 145 km/h (25-90 mi/h) environ.



Braquage d'urgence

- Pour avertir le conducteur d'une aide au braquage d'urgence, le témoin  clignotera et le message d'avertissement « Braquage d'urgence » s'affichera sur le combiné d'instruments. De même, un signal sonore retentira et le volant se mettra à vibrer (si équipé).
- En situation de braquage d'urgence, la fonction prend en main la direction pour aider à éviter la collision avec le véhicule en diagonale.
- Cette fonction est opérationnelle lorsque la vitesse de votre véhicule est comprise entre environ 40 et 145 km/h (25 à 90 mi/h) et que le véhicule ou le deux-roues motorisé du côté avant roule.

ATTENTION

- La fonction de changement de voie latérale ne fonctionne pas si la vitesse du véhicule venant en sens inverse du côté avant est de 0 mi/h (0 km/h).
- La portée de détection des radars d'angle avant et arrière est déterminée par la largeur de route standard. Par conséquent, sur une route étroite, la fonction latérale de changement de voie peut détecter d'autres véhicules situés dans les deux autres voies et vous avertir. En revanche, sur une route large, la fonction latérale de changement de voie peut ne pas être en mesure de détecter un véhicule roulant dans la voie adjacente et peut ne pas vous avertir.
- L'aide à l'évitement de collision sera annulée dans les circonstances suivantes :
 - Votre véhicule passe sur la voie suivante à une certaine distance
 - Votre véhicule est éloigné du risque de collision
 - Le volant est braqué à fond
 - La pédale de frein est enfoncée
 - L'aide à l'évitement de collision avant fonctionne
- Après le fonctionnement de la fonction latérale de changement de voie ou le changement de voie, vous devez revenir au centre de la voie. La fonction latérale de changement de voie n'est pas opérationnelle si le véhicule n'occupe pas le centre de la voie.

Informations

Lorsqu'un éventuel accident est attendu, la fonction de changement de voie latéral ne fournit pas d'aide au niveau de la direction mais avertit uniquement le conducteur d'une collision.

Fonction active de braquage d'évitement (si équipé)

L'aide au braquage d'évitement avertira et contrôlera le véhicule au moyen d'un « braquage d'urgence ».

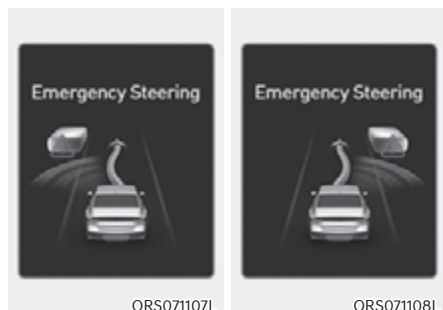

Braquage d'urgence (aide au braquage du conducteur)

- Pour avertir le conducteur d'une aide au braquage d'urgence, le témoin  clignotera et le message d'avertissement « Braquage d'urgence » s'affichera sur le combiné d'instruments. De même, un signal sonore retentira et le volant se mettra à vibrer (si équipé).
- S'il y a un risque de collision avec un véhicule, un deux-roues motorisé, un piéton ou un cycliste à l'avant, la direction sera prise en main pour aider à prévenir la collision lorsque le conducteur tourne le volant pour éviter la collision.
- La fonction est opérationnelle à une vitesse de votre véhicule comprise entre 40 et 85 km/h (25-53 mi/h) environ.

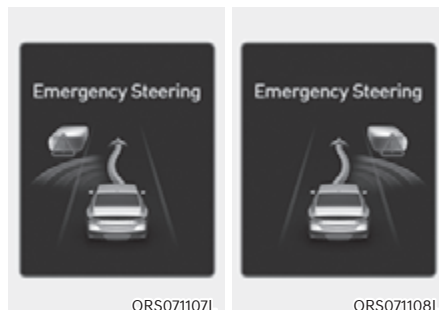

Braquage d'urgence (aide au braquage d'évitement)

- Pour avertir le conducteur d'une aide au braquage d'urgence, le témoin  clignotera et le message d'avertissement « Braquage d'urgence » s'affichera sur le combiné d'instruments. De même, un signal sonore retentira et le volant se mettra à vibrer (si équipé).
- S'il y a un risque élevé de collision avec un piéton et un cycliste à l'avant et que la vitesse du véhicule pour actionner le freinage d'urgence est dans la plage de fonctionnement, la direction sera assistée pour aider à prévenir la collision lorsqu'il y a de l'espace pour éviter la collision dans la voie de circulation.
- La fonction est opérationnelle à une vitesse de votre véhicule comprise entre 65 et 75 km/h (40-47 mi/h) environ.



ATTENTION

- Il est possible que le volant tourne seul lorsque le braquage d'urgence intervient.
- Le braquage d'urgence s'annulera automatiquement lorsque les facteurs de risque auront disparu. Le cas échéant, le conducteur devra reprendre le véhicule en main.
- Le braquage d'urgence pourrait ne pas fonctionner ou s'annuler en cours d'intervention si le volant est serré fermement ou braqué dans la direction opposée.
- Lorsque la direction est prise en main pour éviter une collision avec un véhicule, un deux-roues motorisé, un piéton ou un cycliste, l'assistant de braquage sera annulé si une collision avec d'autres objets (véhicules, deux-roues motorisé, piétons ou cyclistes) pourrait en résulter.
- Le braquage d'évitement peut ne pas fonctionner s'il n'y a pas suffisamment de place sur la voie pour éviter la collision.
- Lorsque vous conduisez de nuit, les performances de reconnaissance des deux roues motorisés sont dégradées. L'assistance à l'évitement de collision avant peut donc être provisoirement limitée voire ne pas fonctionner.



AVERTISSEMENT

Prenez les précautions suivantes pour utiliser l'aide à l'évitement de collision avant :

- Pour votre sécurité, modifiez uniquement les réglages après avoir garé le véhicule dans un endroit sûr.
- L'assistant d'évitement de collision avant ne fonctionne pas dans toutes les situations ou ne peut pas éviter toutes les collisions.
- Le conducteur est responsable du contrôle du véhicule. Ne comptez pas uniquement sur l'assistance à l'évitement de collision avant. Maintenez plutôt une distance de freinage de sécurité et, si nécessaire, appuyez sur la pédale de frein pour ralentir ou pour arrêter le véhicule.
- N'actionnez jamais délibérément l'aide à l'évitement de collision avant sur des personnes, des objets, etc. Cela pourrait provoquer des blessures graves ou mortelles.
- Le système d'aide à l'évitement de collision avant peut ne pas fonctionner si le conducteur appuie sur la pédale de frein pour éviter une collision.



Informations

Pour plus de détails sur les messages d'avertissement, reportez-vous aux avertissements de collision mentionnés dans « Fonction de base ».

- Selon la route et les conditions de conduite, l'assistant d'évitement de collision avant peut avertir le conducteur en retard ou ne pas le prévenir.
- Pendant le fonctionnement de l'aide à l'évitement de collision avant, le véhicule peut s'arrêter subitement, blesser les passagers et déplacer des objets non fixés. Bouclez toujours votre ceinture de sécurité et rangez les objets en sécurité.
- Si le message d'avertissement d'un autre système s'affiche ou si un signal sonore retentit, le message d'avertissement de l'aide à l'évitement de collision avant peut ne pas s'afficher et le signal sonore peut ne pas retentir.
- Il est possible que vous n'entendiez pas le signal sonore du freinage d'urgence autonome s'il y a du bruit autour de vous.
- Le système d'aide à l'évitement de collision avant peut se désactiver ou ne pas fonctionner correctement ou peut fonctionner inutilement en fonction des conditions de la route et de l'environnement.
- Même en cas de problème avec l'aide à l'évitement de collision avant, les performances de base du freinage du véhicule fonctionnent normalement.
- Lors d'un freinage d'urgence, la commande de freinage par l'aide à l'évitement de collision avant s'annule automatiquement si le conducteur enfonce excessivement la pédale d'accélérateur ou braque brutalement.



ATTENTION

- En fonction de l'état du véhicule, du deux roues motorisé, du piéton et du cycliste à l'avant et dans les environs, la plage de vitesse ou de détection pour utiliser la fonction d'aide à l'évitement de collision avant peut être réduite. L'aide à l'évitement de collision avant peut uniquement avertir le conducteur et elle peut ne pas fonctionner.
- Le freinage d'urgence autonome fonctionnera dans certaines conditions en évaluant le niveau de risque en fonction de la position du véhicule venant en sens inverse, du sens de la marche, de la vitesse et des alentours.
- Si la vitesse de votre véhicule est trop élevée ou si l'écart de vitesse avec l'autre véhicule est trop grand, le fonctionnement de l'aide à l'évitement de collision avant peut être limité ou peut ne pas fonctionner.
- Lorsqu'une collision avec un véhicule environnant est attendue, l'assistance au changement de voie en approche, l'assistance au changement de voie latéral et l'assistance à la direction d'évitement ne vous aideront pas à diriger le véhicule mais vous avertiront seulement d'une collision (si le véhicule en est équipé).







Informations

- Dans une situation de collision imminente, il se peut que le freinage soit secondé par le freinage d'urgence autonome si le conducteur ne freine pas suffisamment.
- Les images et les couleurs dans le combiné d'instruments peuvent varier en fonction du type de combiné ou du thème sélectionné.

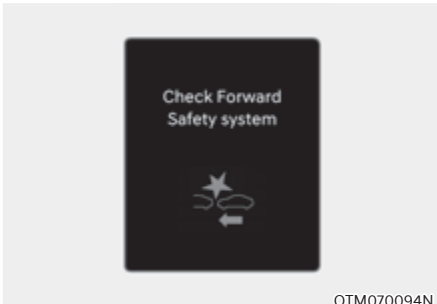
Limites et dysfonctionnement de l'aide à l'évitement de collision avant

Dysfonctionnement de l'aide à l'évitement de collision avant



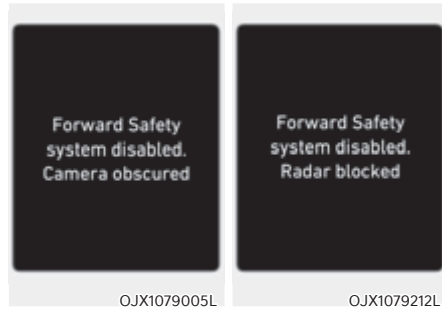

Lorsque l'aide à l'évitement de collision avant ne fonctionne pas correctement, le message d'avertissement « Vérifier syst. anti-collision à l'avant » s'affichera et les témoins , , et  s'allumeront sur le combiné d'instruments. Faites inspecter le véhicule par un concessionnaire Genesis agréé.

Aide à l'évitement de collision avant désactivée.



Lorsque le pare-brise avant où se trouve la caméra avant, le cache du radar sont couverts de neige ou de pluie par exemple, cela peut réduire les performances de détection et limiter ou désactiver temporairement le freinage d'urgence autonome.

Dans ce cas, le message « Système(s) de sécurité avant désactivé(s). Camera obscuré (Syst. sécurité anti-collision avant désactivé(s). Vue de la caméra limitée) » ou « Forward Safety system(s) disabled. Radar bloqué » s'affichera et les témoins , , et  s'allumeront sur le combiné d'instruments.

L'assistance à l'évitement de collision avant fonctionnera normalement lorsque la neige, la pluie ou les corps étrangers sont enlevés.

Si l'assistant à l'évitement de collision avant ne fonctionne pas correctement après le retrait de l'obstruction (neige, pluie ou corps étranger) (y compris la remorque, le porte-vélo, etc. du pare-chocs arrière), nous recommandons que le système soit inspecté par un concessionnaire agréé pour les produits de la marque Genesis.



AVERTISSEMENT

- **Même si le message d'avertissement ne s'affiche pas ou le témoin ne s'allume pas dans le combiné d'instruments, il se peut que l'aide à l'évitement de collision avant ne fonctionne pas correctement.**
- **L'assistant à l'évitement de collision avant (FCA) peut ne pas fonctionner correctement dans une zone (par exemple, un terrain vague) dans laquelle certains objets ne sont pas détectés lorsque le véhicule est allumé.**
- **Si le véhicule est éteint puis redémarré alors que la caméra est bloquée ou qu'elle présente un dysfonctionnement, la condition est maintenue. Et l'assistant à l'évitement de collision avant peut ne pas fonctionner correctement.**

Limites de l'aide à l'évitement de collision avant

L'aide à l'évitement de collision avant peut ne pas fonctionner normalement, ou peut fonctionner de manière inattendue dans les circonstances suivantes :

- Le capteur de détection ou ses alentours sont encrassés ou endommagés
- La température autour de la caméra avant est élevée ou basse en raison de l'environnement.
- La lentille de la caméra est gênée par le pare-brise teinté, par un film ou un revêtement, du verre endommagé ou des matières collantes (autocollant, insectes, etc.) sur la vitre.
- De l'humidité est présente ou gelée sur le pare-brise
- Le liquide lave-glace est projeté en continu ou l'essuie-glace est en marche
- Rouler sous une pluie ou neige battante, ou dans un brouillard épais
- Le champ de vision de la caméra avant est gêné par l'éblouissement du soleil
- L'éclairage public ou les phares des véhicules roulant en sens inverse sont réfléchis sur la chaussée mouillée, par une flaque d'eau sur la route par exemple

- Un objet est placé sur le tableau de bord
- Votre véhicule est remorqué
- L'environnement est très lumineux
- L'environnement est très sombre, comme dans un tunnel, etc.
- La luminosité change brusquement, par exemple à l'entrée ou à la sortie d'un tunnel
- La luminosité extérieure est faible et les phares ne sont pas allumés ou ne sont pas suffisants
- Traverser de la vapeur, de la fumée ou une zone d'ombre
- Seule une partie du véhicule, du deux roues motorisé, du piéton ou du cycliste est détectée
- Le véhicule ou le deux roues motorisé de devant est un autobus, un poids lourd, un camion de forme inhabituelle, une remorque, etc.
- Le véhicule ou le deux roues motorisé de devant n'a pas de feux arrière ou ses feux arrière sont positionnés ailleurs, etc.
- La luminosité extérieure est faible et les feux arrière ne sont pas allumés ou ne sont pas suffisants
- L'arrière du véhicule devant vous est petit ou le véhicule ne semble pas normal, par exemple lorsque le véhicule est incliné, renversé ou que le côté du véhicule est visible, etc.
- La garde au sol du véhicule de devant est basse ou haute
- Un véhicule, un deux roues motorisé, un piéton ou un cycliste passe soudainement devant
- Le pare-chocs a été heurté, endommagé près du radar avant ou le radar avant a bougé
- La température autour du radar avant est élevée ou basse
- Conduite dans un tunnel ou sous un pont métallique
- Conduite dans de vastes étendues où il y a peu de véhicules ou de structures (c'est-à-dire désert, prairie, banlieue, etc.)
- Conduite à proximité de zones contenant des substances métalliques, comme une zone de construction, une voie ferrée, etc.
- Proximité d'un matériau qui se réfléchit très bien sur le radar avant, tel qu'une glissière de sécurité, un véhicule à proximité, etc.
- Le cycliste devant est sur une bicyclette faite d'un matériau qui ne se réfléchit pas sur le radar avant
- Le véhicule ou le deux roues motorisé avant est détecté tardivement
- Le véhicule ou le deux roues motorisé devant est soudainement bloqué par un obstacle
- Le véhicule ou le deux roues motorisé devant change soudainement de voie ou réduit soudainement sa vitesse
- Le véhicule ou le deux roues motorisé devant présente une forme anormale
- Le véhicule de devant est couvert de neige
- Vous quittez ou revenez sur la voie
- Conduite instable
- Vous êtes dans un rond-point et le véhicule ou le deux roues motorisé devant n'est pas détecté

- Vous roulez en permanence en rond
- Le véhicule devant présente une forme inhabituelle
- Le véhicule devant roule en montée ou en descente
- Le piéton ou le cycliste n'est pas entièrement détecté, par exemple, si le piéton se penche ou ne marche pas complètement debout
- Le piéton ou le cycliste porte des vêtements ou un équipement qui compliquent son identification
- Système de direction des roues arrière désactivé (si équipé)



L'illustration ci-dessus montre l'image que la caméra et le radar avant sont capables de détecter comme étant un véhicule, un deux roues motorisé, un piéton et un cycliste.

- Il y a un groupe de piétons, de cyclistes ou une grande foule devant
 - Le piéton ou le cycliste porte des vêtements qui se fondent facilement dans l'arrière-plan, ce qui complique la détection
 - Le piéton ou le cycliste est difficile à distinguer d'une structure de forme analogue aux alentours
 - Vous passez à côté d'un piéton, d'un cycliste, de panneaux de signalisation, de structures, etc. à proximité d'un croisement
 - Conduite dans un parking
 - Traversée d'une barrière de péage, d'une zone de construction, d'une route non pavée, d'une route partiellement pavée, d'une route irrégulière, de dos d'âne, etc.
 - Conduite sur une route en pente, une route sinueuse, etc.
 - Conduite sur une route bordée d'arbres ou de lampadaires
 - Le mauvais état de la route provoque des vibrations excessives du véhicule en roulant
 - La hauteur de votre véhicule est faible ou élevée en raison de charges lourdes, d'une pression anormale des pneus, etc.
 - Conduite sur une route étroite bordée d'arbres ou d'herbe, ou envahie par la végétation
 - Il y a des interférences dues aux ondes électromagnétiques, comme lors de la traversée d'une zone caractérisée par de puissantes ondes radio ou des parasites d'origine électrique
- Le piéton ou le cycliste devant se déplace très rapidement
 - Le piéton ou le cycliste devant est petit ou a une posture basse
 - Le piéton ou le cycliste devant a une mobilité réduite
 - Le piéton ou le cycliste devant se déplace perpendiculairement au sens de la marche de votre véhicule

Croisement de jonction, changement de voie en sens inverse, changement de voie latérale, fonction d'aide à la direction évasive (si équipé)

- La température autour du radar d'angle avant ou du radar d'angle arrière est élevée ou basse
- Une remorque ou un porte-vélo est installé autour du radar d'angle arrière
- Le radar d'angle avant ou le radar d'angle arrière est recouvert de neige, pluie, saleté, etc.
- Le pare-chocs autour du radar d'angle avant ou du radar d'angle arrière est recouvert de matières telles qu'un autocollant, une protection de pare-chocs, un porte-vélos, etc.
- Le pare-chocs autour du radar d'angle avant ou du radar d'angle arrière est impacté, endommagé ou le radar n'est pas en position
- Le radar d'angle avant ou le radar d'angle arrière est bloqué par d'autres véhicules, murs ou piliers
- Conduite sur une bretelle d'autoroute ou passage d'un péage.
- Conduite sur une route où la glissière de protection ou un mur est en double structure
- L'autre véhicule vous suit de très près ou l'autre véhicule passe à proximité de votre véhicule
- La vitesse de l'autre véhicule est tellement élevée qu'il passe devant votre véhicule en peu de temps
- Votre véhicule passe près de l'autre véhicule
- Votre véhicule a démarré en même temps que le véhicule adjacent, puis accéléré
- Le véhicule dans la voie adjacente s'éloigne de deux voies ou le véhicule situé à deux voies d'écart passe sur la voie adjacente
- Détection d'un deux-roues
- Un véhicule tel qu'une remorque plate est détecté
- Un gros véhicule tel qu'un bus ou un camion est détecté
- Un petit obstacle en mouvement tel qu'un piéton, un animal, un caddie ou une poussette est détecté
- Un véhicule de faible hauteur, comme une voiture de sport, est détecté
- La voie est difficile à voir en raison de corps étrangers, tels que la pluie, la neige, la poussière, le sable, de l'huile et des flaques d'eau
- La couleur du marquage de voie ne se distingue pas de celle de la route

- Il y a des marquages routiers à proximité de la voie ou les marquages routiers ressemblent aux marquages de voie
- L'ombre d'une bande médiane, des arbres, d'une glissière de sécurité, de murs antibruit, etc. se trouve sur le marquage de voie.
- Le nombre de voies augmente ou diminue ou les marquages de voie se croisent
- Il existe plus de deux marquages routiers
- Les marquages de voies sont complexes ou une structure remplace les lignes, comme une zone de construction.
- Il existe des marquages routiers, tels que des voies en zigzag, des marquages de passages pour piétons et des panneaux de signalisation
- La voie disparaît brusquement, comme à une intersection
- La voie est très large ou très étroite
- Il y a une bordure ou un bas-côté sans voie de circulation
- Le véhicule devant roule avec un côté sur le marquage de la voie
- La distance par rapport au véhicule devant est extrêmement courte



AVERTISSEMENT

- Conduite sur une route sinueuse



ORS071061



ORS071179



ORS071062



ORS071063

L'assistant à l'évitement de collision avant peut ne pas détecter les autres véhicules, les deux roues motorisés, les piétons ou les cyclistes devant vous lorsque vous roulez sur des routes sinueuses, ce qui affecte les performances des détecteurs. Cela peut entraîner l'absence d'avertissement, d'assistance au freinage ou d'assistance au braquage (si équipé) lorsque cela est nécessaire.

En virage, vous devez conserver une distance de freinage appropriée et, si nécessaire, tournez le volant et appuyez sur la pédale de frein pour réduire votre vitesse et garder une distance de sécurité.



L'assistance à l'évitement de collision avant peut détecter un véhicule, un deux roues motorisé, un piéton ou un cycliste sur la voie adjacente ou à l'extérieur de la voie, en cas de conduite dans un virage.

Dans ce cas, l'aide à l'évitement de collision avant peut avertir inutilement le conducteur et prendre le contrôle des freins et du volant (si équipé). Soyez toujours attentif aux conditions de circulation autour du véhicule.

- **Conduite sur une route en pente**



L'assistance à l'évitement de collision avant peut ne pas détecter les autres véhicules, les deux roues motorisés, les piétons ou les cyclistes devant vous lorsque vous arrivez en haut ou en bas d'une côte, ce qui affecte les performances des capteurs.

Cela peut entraîner un avertissement, une assistance au freinage ou une assistance au braquage (si équipé) inutile ou l'absence d'avertissement, d'assistance au freinage ou d'assistance au braquage (si équipé) lorsque cela est nécessaire.

De même, le système peut déclencher une décélération brutale s'il détecte au dernier moment un véhicule, un deux roues motorisé, un piéton ou un cycliste devant lui.

Regardez toujours devant vous lorsque vous roulez en montée ou en descente et tournez le volant et appuyez sur la pédale de frein si nécessaire pour réduire votre vitesse et garder une distance de sécurité.

- Changement de voies



[A] : Votre véhicule,

[B] : Véhicule changeant de voie

Lorsqu'un véhicule se rabat sur votre voie, il ne peut pas être détecté tant qu'il n'est pas dans la plage de détection du détecteur. L'assistant d'évitement de collision avant risque de ne pas détecter immédiatement le véhicule lorsqu'il se rabat brusquement. Dans ce cas, vous devez conserver une distance de freinage appropriée et, si nécessaire, corriger le volant et appuyer sur la pédale de frein pour réduire la vitesse et garder une distance de sécurité.



[A] : Votre véhicule,
[B] : Véhicule changeant de voie,
[C] : Véhicule dans la même voie

Lorsqu'un véhicule devant vous quitte la voie, l'aide à l'évitement de collision avant peut ne pas détecter immédiatement le véhicule qui se trouve maintenant devant vous. Dans ce cas, vous devez conserver une distance de freinage appropriée et, si nécessaire, corriger le volant et appuyer sur la pédale de frein pour réduire la vitesse et garder une distance de sécurité.

- **Détection du véhicule**

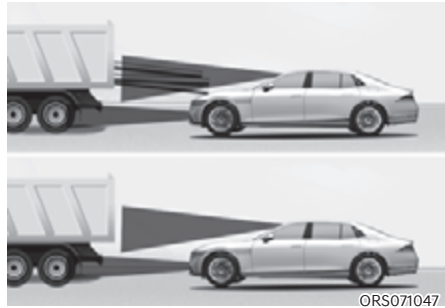

Si le véhicule qui précède a une charge qui dépasse à l'arrière de la cabine ou si le véhicule qui précède a une garde au sol plus élevée, une attention particulière supplémentaire est requise. L'assistant d'évitement de collision avant peut ne pas être en mesure de détecter le chargement qui dépasse du véhicule. Dans ce cas, vous devez conserver une distance de freinage de sécurité par rapport à l'objet le plus à l'arrière et, si nécessaire, corriger le volant et appuyer sur la pédale de frein pour réduire la vitesse et garder une distance de sécurité.



AVERTISSEMENT

- Lorsque vous tractez une remorque ou un autre véhicule, désactivez l'assistance à l'évitement de collision avant pour des raisons de sécurité.
- L'aide à l'évitement de collision avant peut fonctionner si des objets de forme ou de caractéristiques similaires à celles de véhicules, de deux roues motorisés, de piétons et de cyclistes sont détectés.
- L'assistant d'évitement de collision avant n'est pas conçu pour détecter les bicyclettes, les motos ou les petits objets à roues comme les bagages, les caddies ou les poussettes.
- L'aide à l'évitement de collision avant peut ne pas fonctionner normalement si elle est perturbée par de fortes ondes électromagnétiques.
- L'assistant d'évitement de collision avant peut ne pas fonctionner pendant 15 secondes après le démarrage du véhicule ou l'initialisation de la caméra avant.

ASSISTANCE AU MAINTIEN DE LA VOIE (LKA) (SI ÉQUIPÉ)

Lorsque vous roulez au-dessus d'une certaine vitesse, l'assistance de maintien de voie détecte les lignes de la voie (ou les bordures de route) et peut vous avertir si votre véhicule abandonne la voie et que vous n'avez pas utilisé les clignotants, et peut vous aider à maintenir la direction pour éviter à votre véhicule de sortir de sa voie de circulation.

Capteur de détection

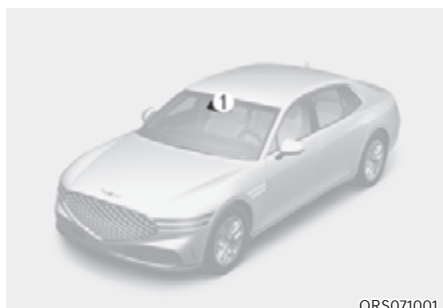

ORS071001

[1] : Caméra avant

La caméra frontale est utilisée comme capteur de détection pour détecter les marques de voie (ou les bords de route). Reportez-vous à l'image ci-dessus pour la position détaillée du capteur de détection.



ATTENTION

Pour plus de détails sur les précautions relatives à la caméra avant, reportez-vous à la section « Assistance à la prévention des collisions avant (FCA) » dans ce chapitre.

Réglages de l'aide au maintien dans la file

Sécurité de la voie

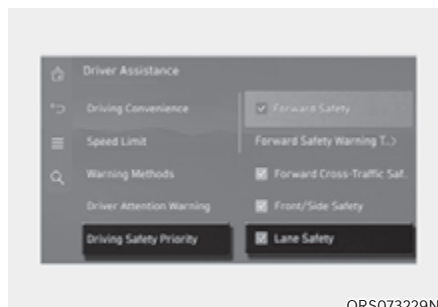

ORS073229N

Moteur allumé, sélectionnez « Assistance au conducteur → Sécurité de conduite → Assistant de voie » dans le menu des paramètres du système d'infodivertissement afin de déterminer si utiliser chaque fonction.

Si « Assistant de voie » est sélectionné, l'aide au maintien de voie assiste automatiquement le conducteur si un changement de voie est détecté afin d'éviter que le véhicule ne s'écarte de sa voie. Si Assistant de voie n'est plus sélectionné, L'assistant de maintien de voie est désactivé et le témoin jaune  s'allume sur le combiné d'instruments.



AVERTISSEMENT

- L'aide au maintien de voie ne contrôle pas le volant lorsque le véhicule roule au milieu de la voie.
- Le conducteur doit toujours être conscient de son environnement. Si « Assistant de voie » n'est plus sélectionné, l'aide au maintien de voie ne peut pas vous assister.



Informations

- Si vous désactivez l'assistance de maintien de voie en appuyant sur le bouton d'aide de conduite dans la voie () sur le volant, le paramètre d'assistant de voie se désactive également.
- Sauf l'Europe, la Russie
Si le moteur est redémarré, l'assistance au maintien de voie conservera le dernier réglage.

Méthodes d'avertissement

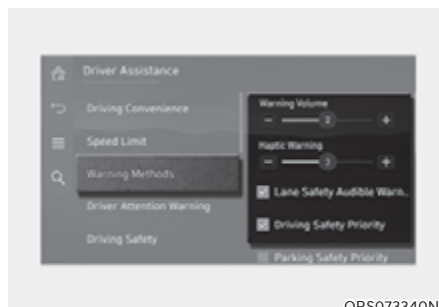

Véhicule allumé, allez dans « Assistance au conducteur → Méthodes d'avertissement » depuis les paramètres du système d'infodivertissement pour sélectionner ce qui suit :

- Volume du signal sonore : le volume du signal sonore peut être ajusté.
- Avertissement tactile : la vibration du volant peut être ajustée (si équipé).
- Désactivation du signal sonore d'assistant de voie : le volume du signal sonore de l'assistant voie n'a pas de son si l'avertissement tactile esdt réglé entre 1 et 3.
- Priorité à la sécurité de conduite : votre véhicule baisse tous les autres volumes audio lorsque l'avertissement du système d'assistance au conducteur retentit.

i Informations







- Si vous changez les méthodes d'avertissement, les méthodes d'avertissement des autres systèmes d'assistance au conducteur peuvent changer.
- La méthode d'avertissement conservera son dernier réglage même si le véhicule est redémarré.
- Le menu des réglages peut ne pas être disponible pour votre véhicule selon les caractéristiques et les spécifications du véhicule.
- Le volume du signal sonore et l'avertissement tactile ne peuvent pas être éteints en même temps. Lorsque l'un des avertissements est éteint, l'autre s'allume.
- « Désactivation du signal sonore d'assistant de voie » peut être défini quand le « Volume du signal sonore » et l'« avertissement tactile » sont activés.

Fonctionnement de l'aide au maintien de voie



Activation/désactivation de l'aide au maintien de voie



ORS071024

- Pour Europe, la Russie
Chaque fois que le moteur est mis en marche, l'assistance au maintien de voie sera toujours activée. Le témoin gris ou vert  s'allume.
Maintenez enfoncé le bouton d'assistance de conduite dans la voie () pour désactiver la fonction.
Lorsque l'assistance de maintien de voie est désactivée, le témoin jaune  est allumé.
- Sauf l'Europe, la Russie
Avec le moteur en marche, maintenez appuyé le bouton d'assistance au maintien de voie () situé sur le volant pour activer et désactiver l'assistance. Lorsque l'assistance de maintien de voie est activée, le témoin gris ou vert  est allumé.
Lorsque l'assistance de maintien de voie est désactivée, le témoin jaune  est allumé.

i Informations

- **Quand l'assistance de maintien de voie est prêt à fonctionner, le voyant  se grille sur le combiné.**
- **Quand l'assistance de maintien de voie fonctionne, le voyant  devient vert sur le combiné.**

L'assistance au maintien de voie avertit et aidera à contrôler le véhicule grâce à l'alerte de franchissement de ligne et à l'assistance au maintien de voie.

Avertissement de changement de voie

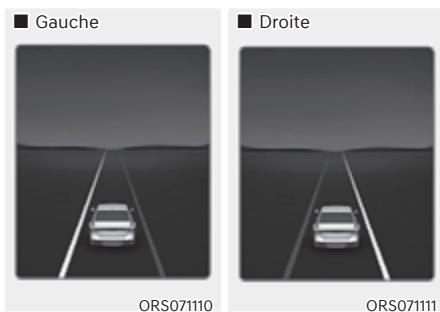

- Pour alerter le conducteur que le véhicule s'écarte de la voie projetée devant, le voyant vert  clignotera sur le combiné d'instruments, la ligne de voie clignotera sur le combiné d'instruments selon la direction dans laquelle le véhicule dévie et un avertissement sonore retentira. De même, le volant vibrera (si équipé).
- L'avertissement de sortie de voie fonctionne lorsque votre véhicule roule à une vitesse comprise entre 60 et 200 km/h (40 et 120 mi/h) environ.

Assistance de maintien de la voie

- Pour alerter le conducteur que le véhicule s'écarte de la voie projetée devant, le voyant vert  clignotera sur le combiné d'instruments et le volant effectuera des ajustements pour garder le véhicule à l'intérieur de la voie.
- L'aide au maintien dans la voie fonctionne lorsque votre véhicule roule à une vitesse comprise entre 60 et 200 km/h (40 et 120 mi/h) environ.

Rappel des mains sur le volant

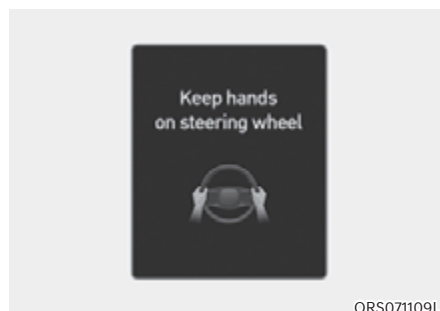

ORS071109L

Si le conducteur retire les mains du volant pendant plusieurs secondes, le message « Gardez les mains sur le volant » s'affiche sur le combiné d'instruments et un signal sonore retentit par phases.

i Informations

Pour plus de détails sur les précautions à prendre avec le capteur de prise du volant, reportez-vous à la section « Capteur de prise du volant » au chapitre 5.



AVERTISSEMENT

- Le volant peut ne pas être assisté si le volant est maintenu très serré ou si le volant est braqué au-delà d'un certain degré.
- L'assistance au maintien de voie ne fonctionne pas en permanence. Le conducteur a la responsabilité de diriger prudemment le véhicule et de le maintenir dans sa voie.
- Le rappel des mains sur le volant peut s'afficher tardivement selon les conditions de circulation. Gardez toujours les mains sur le volant lorsque vous conduisez.
- Si le volant est tenu très légèrement, le rappel des mains sur le volant peut encore s'afficher, car l'aide au maintien dans la file peut ne pas reconnaître que le conducteur a les mains sur le volant.
- Si vous fixez des objets sur le volant, le rappel des mains sur le volant risque de ne pas fonctionner correctement.



Informations

- Lorsque des marquages de voie (ou bords de route) sont détectés, les lignes de voie sur le combiné d'instruments passent du gris.

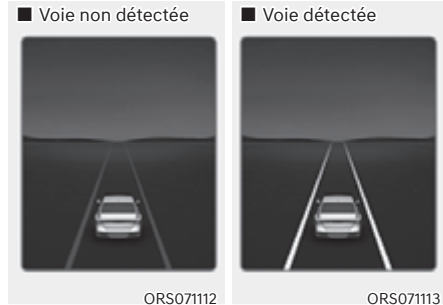

- Les images et les couleurs dans le combiné d'instruments peuvent varier en fonction du type de combiné ou du thème sélectionné.
- Même si la direction est prise en main par l'assistance au maintien de voie, le conducteur peut contrôler le volant.
- Le volant peut sembler plus lourd lorsque la direction est contrôlée par l'assistance au maintien de voie que lorsqu'elle ne l'est pas.
- Quand l'aide au changement de voie sur autoroute est activée, les lignes de séparation de bande peuvent devenir vertes dans le combiné d'instruments.

Dysfonctionnement et limites de l'aide au maintien dans la file

Dysfonctionnement de l'aide au maintien dans la file

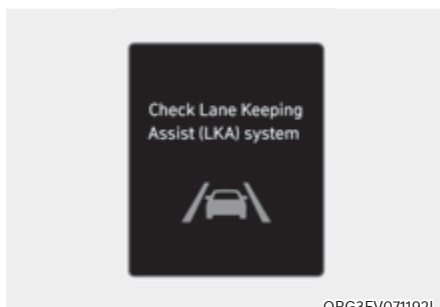

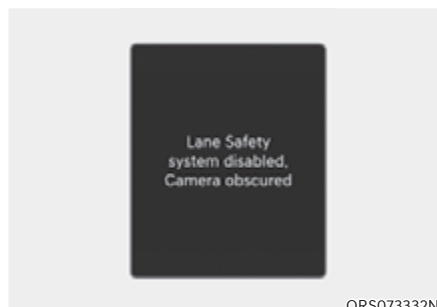

Lorsque le système d'assistance du maintien de voie ne fonctionne pas correctement, le message « Contrôler système assist. maintien voie » s'affiche et le témoin jaune  s'allumera dans le combiné d'instruments. Dans ce cas, nous vous conseillons de faire inspecter le véhicule par un concessionnaire agréé pour les produits de la marque Genesis.

Assistance au maintien de voie désactivée



Lorsque le pare-brise avant où se trouve la caméra avant est couvert de neige ou de pluie par exemple, il peut y avoir une réduction des performances de détection du capteur et une restriction ou désactivation temporaire de l'assistance au maintien de voie.

Dans ce cas, le message « Système d'assistance au conducteur limité. Caméra obstruée », le témoin d'alerte principal  ou le témoin d'assistance de maintien de voie  s'affichent sur le combiné d'instruments.

L'assistance au maintien de voie fonctionne de manière appropriée lorsque la neige, la pluie ou les corps étrangers sont enlevés.

Si l'assistant au maintien de la voie ne fonctionne pas correctement après l'avoir supprimé, nous vous conseillons de faire inspecter votre véhicule par un concessionnaire agréé pour les produits de la marque Genesis.



AVERTISSEMENT

- **Même si le message d'avertissement n'apparaît pas dans le combiné d'instruments, il se peut que l'assistant au maintien de voie ne fonctionne pas correctement.**
- **Si le véhicule est éteint puis redémarré alors que la caméra est bloquée ou qu'elle présente un dysfonctionnement, la condition est maintenue. Et l'assistant de maintien de voie peut ne pas fonctionner correctement.**

Limites de l'aide au maintien dans la file

L'assistance au maintien de voie peut ne pas fonctionner correctement ou peut fonctionner de manière inattendue dans les circonstances suivantes :

- La voie est sale ou difficile à détecter car :
 - Les marques des voies (ou bord de route) sont recouverts de pluie, de neige, de saleté, d'huile, etc.
 - La couleur du marquage routier (ou du bas-côté) ne se distingue pas de celle de la route
 - Les marques routières (ou le bas-côté) à proximité de la voie ou les lignes (ou le bas-côté) sur la route ressemblent aux marques délimitant la voie (ou au bas-côté)
 - Le marquage de voie (ou le bas-côté) n'est pas net ou est endommagé
 - L'ombre d'une bande médiane, des arbres, d'une glissière de sécurité, de murs antibruit, etc. se trouve sur le marquage de voie (ou sur le bas-côté).

- Le nombre de voies augmente ou diminue ou les marquages de voie (ou les bas-côtés) se croisent
- Il existe plus de deux marquages routiers (ou bas-côtés)
- Les marquages de voies (ou les bas-côtés) sont complexes ou une structure remplace les lignes, comme une zone de construction
- Il existe des marquages routiers, tels que des voies en zigzag, des marquages de passages pour piétons et des panneaux de signalisation
- La voie disparaît brusquement, comme à une intersection
- La voie (ou la largeur de la route) est très large ou très étroite
- Il y a une bordure sans voie de circulation
- Il existe une structure de délimitation dans la chaussée, telle qu'une barrière de péage, un trottoir, une bordure, etc.
- La distance par rapport au véhicule précédent est extrêmement courte ou le véhicule précédent couvre le marquage de la voie (ou le bas-côté)
- Système de direction des roues arrière désactivé (si équipé)

Informations

Pour plus de détails sur les limitations de la caméra avant, reportez-vous à la section « Assistance à l'évitement de collision avant (FCA) » dans ce chapitre.



AVERTISSEMENT

Prenez les précautions suivantes lorsque vous utilisez l'assistance au maintien de voie :

- **Le conducteur est responsable de la sécurité et du contrôle du véhicule. Ne comptez pas uniquement sur l'aide au maintien dans la file et ne conduisez pas dangereusement.**
- **L'assistance au maintien de voie peut être désactivée ou ne pas fonctionner correctement en fonction de l'état de la route et des environs. Soyez toujours prudent en conduisant.**
- **Reportez-vous à la section « Limites de l'aide au maintien dans la file » si la voie n'est pas détectée correctement.**
- **Lorsque vous tractez une remorque ou un autre véhicule, désactivez l'aide au maintien de voie avant pour des raisons de sécurité.**
- **Si le véhicule roule à haute vitesse, le volant ne sera pas contrôlé. Le conducteur doit toujours respecter la limitation de vitesse lorsqu'il utilise l'aide au maintien dans la file.**
- **Si le message d'avertissement d'un autre système s'affiche ou si un signal sonore retentit, le message d'avertissement de l'assistance au maintien de voie peut ne pas s'afficher et le signal sonore peut ne pas retentir.**

- Il est possible que vous n'entendiez pas le son d'avertissement de l'assistance au maintien de voie si l'environnement est bruyant.
- Si vous fixez des objets au volant, la direction pourrait ne pas être correctement assistée.
- L'assistance au maintien de voie peut ne pas fonctionner pendant 15 secondes après le démarrage du véhicule ou l'initialisation de la caméra avant.
- L'assistance de maintien de voie ne fonctionne pas lorsque :
 - Après une certaine période de temps d'avoir activé ou désactivé le clignotant ou les feux de détresse.
 - Le véhicule ne roule pas au centre de la voie lorsque l'aide au maintien dans la file est mis en marche ou juste après un changement de voie.
 - La commande de l'ESC (commande de stabilité électronique) ou du VSM (gestion de la stabilité du véhicule) est activée.
 - Le véhicule roule dans un virage serré.
 - La vitesse du véhicule est inférieure à 55 km/h (35 mi/h) ou supérieure à 210 km/h (130 mi/h).
 - Le véhicule change brusquement de voie.
 - Le véhicule freine brusquement.

AIDE À L'ÉVITEMENT DE COLLISION D'ANGLE MORT (BCA)(SI ÉQUIPÉ)

L'aide à l'évitement de collision d'angle mort détecte les véhicules en approche dans la zone de l'angle mort du conducteur et vous avertit d'une collision possible par l'allumage d'un témoin et l'émission d'un signal sonore.

S'il y a un risque de collision en sortant d'un espace parallèle, l'aide à l'évitement de collision d'angle mort peut vous aider en freinant votre véhicule afin d'éviter une collision.

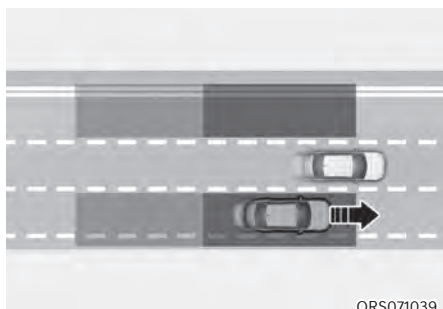

ORS071039

L'aide à l'évitement de collision d'angle mort aide à détecter et à informer le conducteur qu'un véhicule se trouve dans l'angle mort.

ATTENTION

La portée de détection peut varier en fonction de la vitesse de votre véhicule. Même si un véhicule se trouve dans la zone de l'angle mort, l'aide à l'évitement de collision dans l'angle mort peut ne pas vous avertir si vous passez à vive allure.

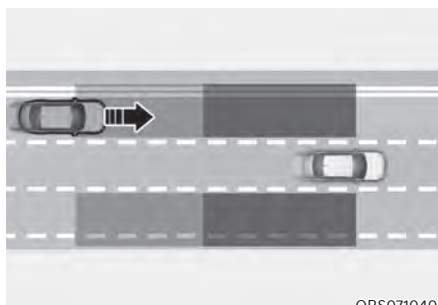

ORS071040

L'aide à l'évitement de collision d'angle mort aide à détecter et informer le conducteur qu'un véhicule s'approche à vive allure de la zone d'angle mort.

ATTENTION

Le délai d'avertissement peut varier en fonction de la vitesse du véhicule qui s'approche à vive allure.

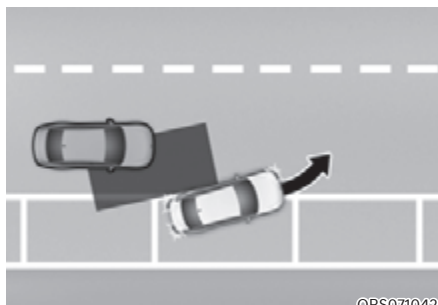

ORS071042

Lorsque vous sortez d'un espace de stationnement en marche avant, si l'assistant à l'évitement de collision dans l'angle mort juge qu'il y a un risque de collision avec un véhicule qui s'approche dans l'angle mort, la fonction vous aide à éviter la collision en appliquant les freins.

Capteur de détection



ORS071005

①: Radar d'angle arrière

Reportez-vous à l'image ci-dessus pour la position détaillée des capteurs de détections.



ATTENTION

Prenez les précautions suivantes pour maintenir les performances optimales des capteurs :

- Ne démontez **JAMAIS** le détecteur ou l'ensemble de détecteurs. Ne les endommagez pas non plus.
 - S'il y a un impact sur le radar d'angle arrière ou près du radar, même si le message d'avertissement ne s'affiche pas sur le combiné d'instruments, l'aide à l'évitement de collision d'angle mort peut ne pas fonctionner correctement. Nous vous conseillons de faire inspecter le véhicule par un concessionnaire agréé pour les produits de la marque Genesis.
 - Si les capteurs ont été remplacés ou réparés, nous vous conseillons de faire inspecter votre véhicule par un concessionnaire Genesis agréé.
 - Utilisez uniquement des pièces d'origine pour réparer le pare-chocs arrière où se trouve le radar d'angle arrière.
- N'appliquez pas de cadre de plaque d'immatriculation ou d'objets tels qu'un autocollant, un film ou une protection de pare-chocs à proximité du radar d'angle arrière.
 - L'assistance à l'évitement de collision d'angle mort peut ne pas fonctionner correctement si le pare-choc a été remplacé ou si la zone autour du radar a été endommagée ou peinte.
 - Si une remorque, un porte-vélos, etc. est installé, cela peut nuire aux performances du radar d'angle arrière ou empêcher l'Assistance à l'évitement de collision d'angle mort de fonctionner correctement.
 - Pour plus de détails sur les précautions relatives à la caméra avant, reportez-vous à la section « Assistance à la prévention des collisions avant (FCA) » dans ce chapitre.

Réglages de l'assistance à l'évitement de collision d'angle mort

Sécurité d'angle mort

Avec le moteur en marche, sélectionnez ou désélectionnez « Assistance au conducteur → Sécurité de conduite → Sécurité angles morts » dans le menu Réglages pour déterminer s'il faut ou non utiliser chaque fonction.

- Si « Sécurité angles morts » est sélectionné, l'aide à l'évitement de collision d'angle mort avertit le conducteur au moyen d'un message d'avertissement, d'un signal sonore en fonction des niveaux de risque de collision. L'assistance au freinage s'active pour la sortie de stationnement en fonction des niveaux de risque de collision.

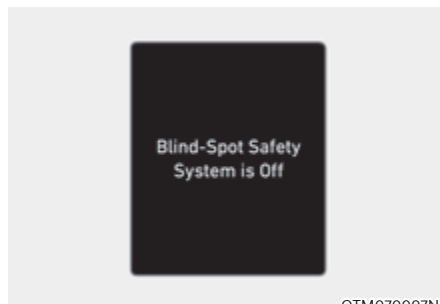

Lorsque le véhicule est redémarré et que l'assistance à l'évitement de collision d'angle mort est désactivée, le message "Blind-Spot Safety System is Off" (Le système de sécurité d'angle mort est désactivé) s'affiche dans le combiné d'instruments.

Si vous changez le réglage de « Off » à « Active Assist » (Assistance active) ou « Warning Only » (Avertissement uniquement), le témoin du rétroviseur extérieur clignotera pendant trois secondes.

De plus, si le véhicule est allumé, lorsque l'assistance à l'évitement de collision d'angle mort est réglée sur « Active Assist » (Assistance active) ou « Warning Only » (Avertissement seulement), le témoin du rétroviseur extérieur clignote pendant trois secondes.



AVERTISSEMENT

- Si « Sécurité angles morts » n'est plus sélectionné, l'aide à l'évitement de collision d'angle mort ne peut pas vous assister.
- Si une remorque ou un support monté sur attelage sont fixés, cela peut affecter négativement les performances des systèmes d'assistance au conducteur.



Informations

Si le véhicule est redémarré, l'assistance à l'évitement de collision d'angle mort conservera le dernier réglage.

Méthodes d'avertissement

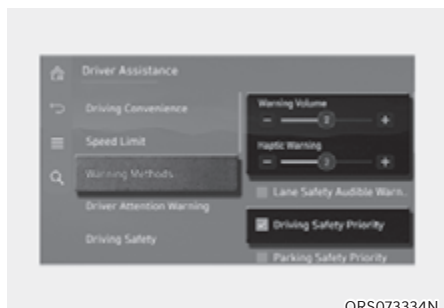

Véhicule allumé, allez dans « Assistance au conducteur → Méthodes d'avertissement » depuis les paramètres du système d'infodivertissement pour sélectionner ce qui suit :

- Volume du signal sonore : le volume du signal sonore peut être ajusté.
- Avertissement tactile : la vibration du volant peut être ajustée (si équipé).
- Priorité à la sécurité de conduite : votre véhicule baisse tous les autres volumes audio lorsque l'avertissement du système d'assistance au conducteur retentit.

i Informations

- Si vous changez les méthodes d'avertissement, les méthodes d'avertissement des autres systèmes d'assistance au conducteur peuvent changer.
- La méthode d'avertissement conservera son dernier réglage même si le véhicule est redémarré.
- Le menu des réglages peut ne pas être disponible pour votre véhicule selon les caractéristiques et les spécifications du véhicule.
- Le volume du signal sonore et l'avertissement tactile ne peuvent pas être éteints en même temps. Lorsque l'un des avertissements est éteint, l'autre s'allume.

Utilisation de l'assistance à l'évitement de collision d'angle mort

Détection du véhicule



ORS071235

- Pour alerter le conducteur qu'un véhicule est détecté, le témoin dans le rétroviseur extérieur et l'affichage tête haute s'allument.
- La détection de véhicule est opérationnelle lorsque la vitesse de votre véhicule est supérieure à 20 km/h (12 mi/h) et que la vitesse du véhicule dans la zone de l'angle mort est supérieure à 10 km/h (7 mi/h).

Avertissement de collision

- L'avertissement de collision fonctionne lorsque le clignotant est allumé dans la direction du véhicule détecté.
- Pour alerter le conducteur d'une collision, le témoin lumineux du rétroviseur latéral et de l'affichage tête haute (si équipé) clignoteront. Dans le même temps, un signal sonore retentira et le volant se mettra à vibrer (si équipé).
- L'avertissement de collision fonctionne lorsque la vitesse de votre véhicule est supérieure à 40 km/h (25 mi/h) et que la vitesse du véhicule dans la zone de l'angle mort est supérieure à 10 km/h (7 mi/h).
- Lorsque le clignotant est désactivé ou que vous vous écartez de la voie, l'avertissement de collision est annulé et l'assistance d'évitement de collision d'angle mort revient à l'état de détection du véhicule.



AVERTISSEMENT

- **La portée de détection du radar d'angle avant ou arrière est déterminée par la largeur de route standard. Par conséquent, sur une route étroite, l'assistance à l'évitement de collision d'angle mort peut détecter d'autres véhicules situés à deux voies d'écart et vous avertir. En revanche, sur une route large, l'aide à l'évitement de collision d'angle mort peut ne pas être en mesure de détecter un véhicule roulant dans la voie adjacente et peut ne pas vous avertir.**
- **Lorsque les feux de détresse sont allumés, l'avertissement de collision par le clignotant ne fonctionnera pas.**

Aide à l'évitement de collision (en démarrage)



- Pour alerter le conducteur d'une collision, le témoin lumineux du rétroviseur extérieur clignote et un message d'avertissement s'affiche sur le combiné d'instruments. Dans le même temps, un avertissement sonore retentit, le voyant sur l'affichage tête haute clignote et le volant vibre (si équipé).
- Le freinage d'urgence interviendra pour aider à prévenir la collision avec le véhicule dans la zone de l'angle mort.
- L'assistance à l'évitement de collision fonctionne lorsque la vitesse de votre véhicule est inférieure à 3 km/h (2 mi/h) et que la vitesse du véhicule dans la zone de l'angle mort est supérieure à 5 km/h (3 mi/h).



- Lorsque le véhicule est immobilisé à la suite d'un freinage d'urgence, le message d'avertissement « Conduisez prudemment » s'affiche sur le combiné d'instruments.
Pour votre sécurité, le conducteur doit appuyer immédiatement sur la pédale de frein et vérifier les alentours.
- Le contrôle du freinage se terminera une fois que le véhicule sera immobilisé à la suite d'un freinage d'urgence après environ 2 secondes.



AVERTISSEMENT

Prenez les précautions suivantes pour utiliser l'aide à l'évitement de collision d'angle mort :

- Pour votre sécurité, modifiez uniquement les réglages après avoir garé le véhicule dans un endroit sûr.
- Si le message d'avertissement d'un autre système s'affiche ou si un signal sonore retentit, le message d'avertissement de l'assistance d'évitement de collision d'angle mort peut ne pas s'afficher et le signal sonore peut ne pas retentir.
- Il est possible que vous n'entendiez pas le signal sonore de l'aide à l'évitement de collision d'angle mort s'il y a du bruit autour de vous.
- L'aide à l'évitement de collision d'angle mort peut ne pas fonctionner si le conducteur freine pour éviter une collision.
- Lorsque l'aide à l'évitement de collision d'angle mort fonctionne, la fonction annulera le contrôle du freinage automatiquement si le conducteur enfonce excessivement la pédale d'accélérateur ou braque brutalement.
- Pendant le fonctionnement de l'aide à l'évitement de collision d'angle mort, le véhicule peut s'arrêter subitement, blesser les passagers et déplacer des objets non fixés. Bouclez toujours votre ceinture de sécurité et rangez les objets en sécurité.
- Même s'il y a un problème avec l'aide à l'évitement de collision d'angle mort, le freinage de base du véhicule fonctionne normalement.

- L'aide à l'évitement de collision d'angle mort ne fonctionne pas dans toutes les situations et ne peut pas éviter toutes les collisions.
- Selon la route et les conditions de conduite, l'aide à l'évitement de collision d'angle mort peut avertir le conducteur en retard ou ne pas le prévenir.
- Le conducteur doit garder le contrôle du véhicule en tout temps. Ne comptez pas seulement sur l'aide à l'évitement de collision d'angle mort. Maintenez une distance de freinage de sécurité et, si nécessaire, appuyez sur la pédale de frein pour ralentir ou pour arrêter le véhicule.
- N'actionnez jamais délibérément l'aide à l'évitement de collision avant sur des personnes, des animaux, des objets, etc. Cela pourrait provoquer des blessures graves ou la mort.



AVERTISSEMENT

La commande de frein peut ne pas fonctionner correctement selon le statut de l'ESC (contrôle électronique de stabilité).

Il n'y aura un avertissement que lorsque :

- Le témoin de l'ESC (contrôle électronique de stabilité) est allumé
- L'ESC (contrôle électronique de stabilité) exerce une fonction différente

Limites et dysfonctionnement de l'aide à l'évitement de collision d'angle mort

Dysfonctionnement de l'aide à l'évitement de collision d'angle mort

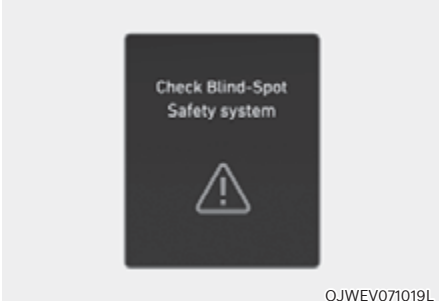

OJWEV071019L

Lorsque l'assistance d'évitement de collision d'angle mort ne fonctionne pas correctement, le message « Check Blind-Spot Safety system(s) (Vérifiez le(s) système(s) d'ass. sécurité d'angle mort) » s'affiche dans le combiné d'instruments pendant plusieurs secondes et le témoin d'avertissement principal (⚠) s'allume sur le combiné. Dans ce cas, nous vous conseillons de faire inspecter le véhicule par un concessionnaire agréé pour les produits de la marque Genesis.

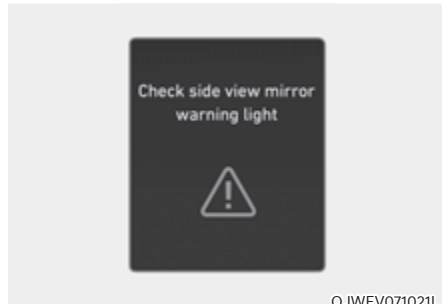

OJWEV071021L

Lorsque le témoin du rétroviseur extérieur ne fonctionne pas correctement, le message « Vérifiez le voyant d'avertissement de rétroviseur latéral » s'affiche sur le combiné d'instruments pendant plusieurs secondes et le témoin d'avertissement principal (⚠) s'allume sur le combiné d'instruments. Dans ce cas, nous vous conseillons de faire inspecter le véhicule par un concessionnaire agréé pour les produits de la marque Genesis.

Aide à l'évitement de collision d'angle mort désactivée

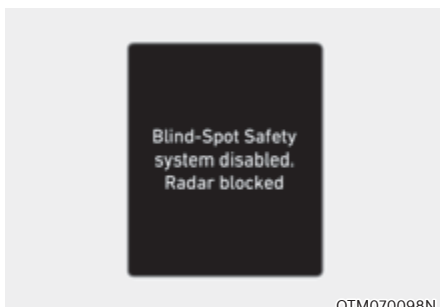

Lorsque le pare-chocs arrière autour du radar d'angle arrière ou du détecteur est recouvert de corps étrangers, comme de la neige ou de la pluie, ou lorsqu'on attache une remorque ou un porte-vélos, cela peut réduire les performances de détection et limiter ou désactiver temporairement l'aide à l'évitement de collision d'angle mort.

Dans ce cas, le message « Blind-Spot Safety system(s) disabled. Radar bloqué » s'affichera et le témoin d'avertissement principal (⚠) s'allumera sur le combiné.

L'assistance à l'évitement de collision d'angle mort retrouve un comportement normal lorsque de tels corps étrangers ou remorque, etc. sont retirés, puis lorsque le véhicule est redémarré.

Si l'assistant à l'évitement de collision d'angle mort ne fonctionne pas correctement après l'avoir supprimé, nous vous conseillons de faire inspecter le véhicule par un concessionnaire agréé pour les produits de la marque Genesis.

⚠ AVERTISSEMENT

- Même si le message d'avertissement ne s'affiche pas dans le combiné d'instruments, il se peut que l'assistance d'évitement de collision d'angle mort ne fonctionne pas correctement.
- L'aide à l'évitement de collision d'angle mort peut ne pas fonctionner correctement dans une zone (par exemple, un terrain vague), où aucun objet n'est détecté juste après la mise en marche du véhicule, ou lorsque le capteur de détection est bloqué par des corps étrangers juste après la mise en marche du véhicule.

⚠ ATTENTION

Désactivez l'aide à l'évitement de collision dans l'angle mort pour installer ou retirer une remorque, un porte-bagages ou un autre accessoire. Activez l'aide à l'évitement de collision dans l'angle mort lorsque vous avez terminé.

Limites de l'aide à l'évitement de collision d'angle mort

L'aide à l'évitement de collision avant peut ne pas fonctionner normalement, ou peut fonctionner de manière inattendue dans les circonstances suivantes :

- Par mauvais temps, comme de fortes neiges, une pluie battante, etc.
- Le capteur de détection est couvert de neige, de pluie, de saleté, etc.
- La température autour du capteur de détection est élevée ou faible en raison de l'environnement.
- Le capteur de détection est bloqué lors de la conduite à proximité d'un véhicule, d'un pilier ou d'un mur.
- Conduite sur une bretelle d'autoroute ou passage d'un péage.

- Le revêtement de la route (ou le terrain périphérique) contient anormalement des composants métalliques (probablement dus à la construction d'un métro).
- Il y a un objet fixe à proximité du véhicule, comme des barrières acoustiques, des garde-corps, des bermes centrales, des barrières d'entrée, des lampadaires, des panneaux, des tunnels, des murs, etc. (y compris des structures doubles)
- Conduite sur une route étroite bordée d'arbres ou d'herbe, ou envahie par la végétation
- Conduite dans de vastes étendues où il y a peu de véhicules ou de structures (c'est-à-dire désert, prairie, banlieue, etc.)
- Conduite sur une chaussée mouillée, par exemple une flaque d'eau sur la route
- L'autre véhicule vous suit de très près ou l'autre véhicule passe à proximité de votre véhicule
- La vitesse de l'autre véhicule est tellement élevée qu'il passe devant votre véhicule en peu de temps
- Votre véhicule passe près de l'autre véhicule
- Votre véhicule change de voie
- Votre véhicule a démarré en même temps que le véhicule adjacent, puis accéléré
- Le véhicule dans la voie adjacente s'éloigne de deux voies ou le véhicule situé à deux voies d'écart passe sur la voie adjacente
- Une remorque, un porte-vélo ou autre est installé autour du radar d'angle arrière
- Le pare-chocs autour du radar d'angle arrière est recouvert de matières étrangères, telles qu'un autocollant, un protecteur de pare-chocs, un porte-vélos, etc.

- Le pare-chocs autour du radar d'angle arrière est impacté, endommagé ou le radar n'est pas en position
- La hauteur de votre véhicule est faible ou élevée en raison de charges lourdes, d'une pression anormale des pneus, etc.

L'aide à l'évitement de collision d'angle mort peut ne pas fonctionner correctement ou elle peut fonctionner de manière inattendue quand les objets suivants sont détectés :

- Détection d'un deux-roues
- Un véhicule tel qu'une remorque plate est détecté
- Un gros véhicule tel qu'un bus ou un camion est détecté
- Un obstacle en mouvement tel qu'un piéton, un animal, un caddie ou une poussette est détecté
- Un véhicule de faible hauteur, comme une voiture de sport, est détecté

Le contrôle de freinage peut ne pas fonctionner, l'attention du conducteur est requise dans les circonstances suivantes :

- Le véhicule vibre fortement lorsqu'il roule sur une route cahoteuse, une route dégradée ou une plaque de béton
- Conduite sur une surface rendue glissante par la neige, une flaque d'eau, du verglas, etc.
- La pression des pneus est faible ou un pneu est endommagé
- Le système de freinage a été modifié
- Le véhicule change brusquement de voie



AVERTISSEMENT

- Conduite sur une route sinueuse



ORS073074

L'aide à l'évitement de collision d'angle mort peut ne pas fonctionner correctement dans les courbes. La fonction peut ne pas détecter le véhicule dans la voie adjacente.

Faites toujours attention aux conditions de circulation en conduisant.



ORS071050

L'aide à l'évitement de collision d'angle mort peut ne pas fonctionner correctement dans les courbes. La fonction peut reconnaître un véhicule dans la même voie.

Faites toujours attention aux conditions de circulation en conduisant.

- Conduite sur une route en pente

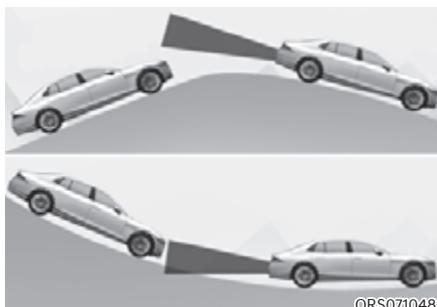

ORS071048

L'assistance à l'évitement de collision d'angle mort peut ne pas fonctionner correctement dans les côtes. La fonction peut ne pas détecter le véhicule sur la voie suivante ou détecter incorrectement le sol ou la structure. Faites toujours attention à la route et aux conditions de conduite lorsque vous conduisez.

- Dans une zone où la route fusionne/ se divise

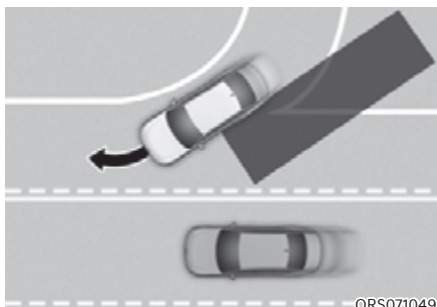

ORS071049

L'aide à l'évitement de collision d'angle mort peut ne pas fonctionner correctement lorsque des voies fusionnent ou se séparent. La fonction peut ne pas détecter le véhicule dans la voie adjacente.

Faites toujours attention aux conditions de circulation en conduisant.

- En roulant là où les hauteurs de voies sont différentes

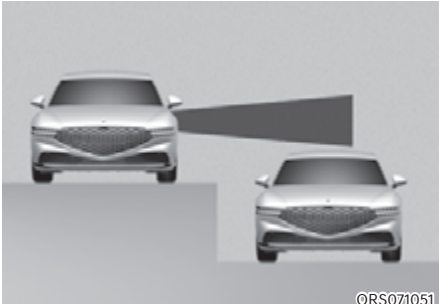

L'aide à l'évitement de collision d'angle mort risque de ne pas fonctionner correctement lorsque les voies sont sur différents niveaux. La fonction peut ne pas détecter le véhicule sur une route ayant des hauteurs de voie différentes (jonction d'un passage inférieur, intersections à niveaux séparés, etc.).

Faites toujours attention aux conditions de circulation en conduisant.

 **AVERTISSEMENT**

- **Lorsque vous tractez une remorque ou un autre véhicule, veillez à désactiver l'aide à l'évitement de collision d'angle mort.**
- **L'aide à l'évitement de collision d'angle mort peut ne pas fonctionner normalement si elle est perturbée par de fortes ondes électromagnétiques.**
- **L'assistance à l'évitement de collision d'angle mort peut ne pas fonctionner pendant 15 secondes après le démarrage du véhicule, ou lorsque les radars d'angle arrière sont initialisés.**

AIDE À LA SORTIE SÉCURISÉE (SEA) (SI ÉQUIPÉ)

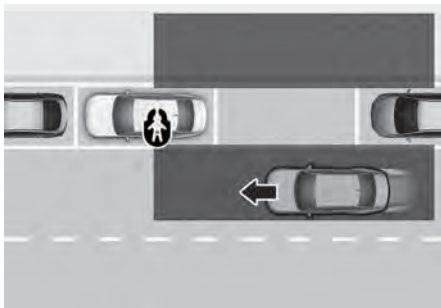

Quand votre véhicule est arrêté, et si l'assistant de Descente du véhicule sécurisée détecte un véhicule approchant l'angle arrière de votre véhicule et qu'un passager ouvre une porte, il vous avertit à l'aide d'un message et d'un signal sonore pour éviter une collision.



Si l'option de Sortie sécurisée détecte un véhicule approchant le coin arrière de votre véhicule, les portes ne s'ouvriront alors pas même en cas d'appui sur le bouton d'ouverture de porte (Ⓜ).



ORS051031

En outre, si un véhicule s'approche à l'arrière est détecté, la Sortie sécurisée empêche les portes de s'ouvrir dans les situations suivantes.

- Le bouton de verrouillage électronique de sécurité pour enfants ne se déverrouillera pas même si le conducteur appuie sur le bouton.
- Sans importer si le bouton de verrouillage électronique de sécurité pour enfants est en position verrouillée ou non, les portes ne s'ouvriront pas une fois même en cas d'appui sur le bouton d'ouverture de porte (Ⓜ).

ATTENTION

Le délai d'avertissement peut varier en fonction de la vitesse du véhicule qui s'approche.

N'utilisez pas le Safe Exit Assist à la place du bouton de verrouillage électronique de la sécurité enfant. Pour protéger les passagers des sièges arrière, utilisez le bouton de verrouillage électronique de la sécurité enfant.

Pour plus de détails, reportez-vous à la section « Verrouillage électronique de sécurité enfant » du chapitre 5.

Capteur de détection



ORS071005

[1] : Radar d'angle arrière

Reportez-vous à l'image ci-dessus pour la position détaillée des capteurs de détections.

ATTENTION

Pour plus de détails sur les précautions des radars d'angle arrière, reportez-vous à la section « Assistance d'évitement de collision d'angle mort (BCA) » dans ce chapitre.

Réglages de l'aide à la sortie sécurisée

Assistance de sortie en sécurité

Avec le moteur en marche, sélectionnez « Assistance au conducteur → Sécurité de conduite → Assistant de sortie sécurisée » dans le menu Réglages pour activer l'aide à la sortie sécurisée et désélectionnez pour désactiver la fonction.

AVERTISSEMENT

Le conducteur doit toujours être conscient de son environnement. Si « Safety Exit Assist » (Aide à la sortie sécurisée) est désélectionné, l'aide à la sortie sécurisée ne peut pas vous assister.

Informations

Si le véhicule est redémarré, l'aide à la sortie sécurisée conservera le dernier réglage.

Méthodes d'avertissement

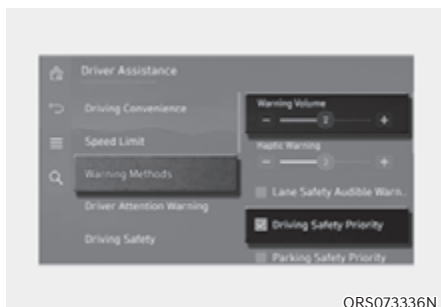

ORS073336N

Véhicule allumé, allez dans « Assistance au conducteur → Méthodes d'avertissement » depuis les paramètres du système d'infodivertissement pour sélectionner ce qui suit :

- Volume du signal sonore : le volume du signal sonore peut être ajusté. Si vous éteignez le volume du signal sonore, pour votre sécurité, la fonction peut vous avertir d'un bas volume.
- Priorité à la sécurité de conduite : votre véhicule baisse tous les autres volumes audio lorsque l'avertissement du système d'assistance au conducteur retentit.

i Informations

- **Si vous changez les méthodes d'avertissement, les méthodes d'avertissement des autres systèmes d'assistance au conducteur peuvent changer.**
- **La méthode d'avertissement conservera son dernier réglage même si le véhicule est redémarré.**
- **Le menu des réglages peut ne pas être disponible pour votre véhicule selon les caractéristiques et les spécifications du véhicule.**

Fonctionnement de l'aide à la sortie sécurisée

Avertissement de collision lorsque l'on sort du véhicule



ORS071235

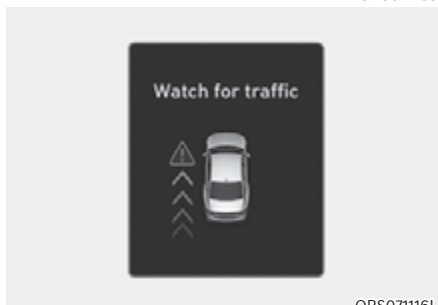

ORS071116L

- Lorsqu'un véhicule arrivant par l'arrière est détecté au moment où une portière s'ouvre, le message d'avertissement « Watch (out) for traffic (Attention au trafic) » s'affichera dans le combiné d'instruments et un signal sonore retentira.
- L'aide à la sortie sécurisée avertit le conducteur lorsque la vitesse de son véhicule est inférieure à 3 km/h (2 mi/h) et que la vitesse du véhicule approchant à l'arrière est supérieure à 6 km/h (4 mi/h).

Aide à la sortie en toute sécurité associée au verrouillage électronique de sécurité pour enfants

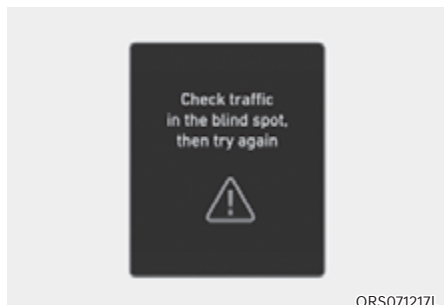

- Lorsque le verrouillage électronique de la sécurité enfant fonctionne et qu'un véhicule approchant par l'arrière est détecté, les portières arrière ne peuvent pas être déverrouillées même si le conducteur essaie de les déverrouiller à l'aide du bouton de verrouillage électronique de la sécurité enfant. Le témoin du rétroviseur extérieur clignotera et le message d'avertissement « Vérifiez la circulation dans l'angle mort, puis essayer à nouveau » s'affiche sur le combiné.
- L'aide à la sortie sécurisée avertira le conducteur lorsque la vitesse de son véhicule est inférieure à 3 km/h (2 mi/h) et que la vitesse du véhicule approchant à l'arrière est supérieure à 6 km/h (4 mi/h).

i Informations

- Pour plus de détails concernant le bouton de verrouillage de sécurité enfant, reportez-vous à la section « Verrouillage électronique de la sécurité enfant » au chapitre 5.
- Pour plus de détails sur le bouton d'ouverture de porte, consultez la section « Verrouillage de porte » au chapitre 5.

⚠ ATTENTION

- Si le conducteur appuie à nouveau sur le bouton de verrouillage électronique de la sécurité enfant dans les 10 secondes suivant l'apparition du message d'avertissement, l'aide à la sortie sécurisée jugera que le conducteur a déverrouillé les portes en s'étant assuré qu'il n'y a plus de danger. Le verrouillage électronique de la sécurité enfant se désactivera (voyant sur le bouton éteint) et les portières arrière se déverrouilleront. Vérifiez toujours les alentours avant de désactiver le bouton de verrouillage électronique de la sécurité enfant.
- Si le conducteur appuie à nouveau sur le bouton d'ouverture de porte (⏏) dans les 10 secondes suivant l'apparition du message d'avertissement, l'aide à la sortie sécurisée jugera que le conducteur a appuyé sur le bouton en s'étant assuré qu'il n'y a plus de danger. Les portes s'ouvriront si un véhicule approche. Vérifiez toujours les environs avant d'appuyer sur le bouton d'ouverture de la porte (⏏).

i Informations

Quand une porte arrière est ouverte de l'extérieure, l'aide à la sortie sécurisée n'exerce aucune influence.



AVERTISSEMENT

Prenez les précautions suivantes lorsque vous utilisez l'aide à la sortie sécurisée :

- Pour votre sécurité, modifiez uniquement les réglages après avoir garé le véhicule dans un endroit sûr.
- Si le message d'avertissement d'un autre système s'affiche ou si un signal sonore retentit, le message d'avertissement d'aide à la sortie sécurisée peut ne pas s'afficher et le signal sonore peut ne pas retentir.
- Il est possible que vous n'entendiez pas le signal sonore de l'aide à la sortie sécurisée s'il y a du bruit autour de vous.
- L'aide à la sortie sécurisée ne fonctionne pas dans toutes les situations et ne peut pas prévenir toutes les collisions.
- L'aide à la sortie sécurisée peut avertir le conducteur en retard ou ne pas l'avertir en fonction de la route et des conditions de conduite. Vérifiez toujours les alentours du véhicule.
- Le conducteur et les passagers sont responsables des accidents qu'ils occasionnent en sortant du véhicule. Par conséquent, vérifiez toujours les alentours avant de sortir du véhicule.
- N'actionnez jamais délibérément l'aide à la sortie sécurisée. Cela pourrait entraîner des blessures graves, voire la mort.





Informations

- Après l'arrêt du véhicule, l'assistant de sortie en sécurité fonctionnera pendant environ 3 minutes, mais s'arrête immédiatement si les portières sont verrouillées.
- Les images et les couleurs dans le combiné d'instruments peuvent varier en fonction du type de combiné ou du thème sélectionné.

Limites et dysfonctionnement de l'aide à la sortie sécurisée

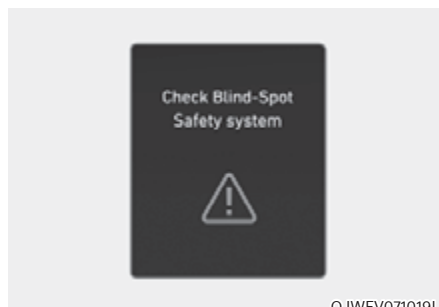
Dysfonctionnement de l'aide à la sortie sécurisée



Lorsque l'assistant à la sortie sécurisée du véhicule ne fonctionne pas correctement, le message "Check Blind-Spot Safety system" (Vérifiez le système de sécurité d'angle mort) apparaît sur le combiné d'instruments pendant plusieurs secondes et le témoin d'avertissement principal  s'allume sur le combiné d'instruments. Dans ce cas, nous vous conseillons de faire inspecter le véhicule par un concessionnaire agréé pour les produits de la marque Genesis.

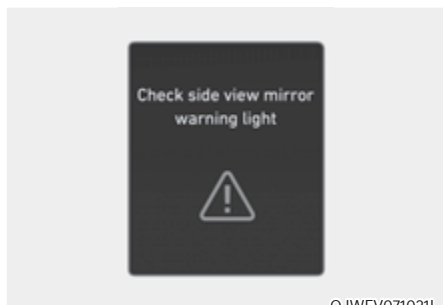

OJWEV071021L

Lorsque le témoin du rétroviseur extérieur ne fonctionne pas correctement, le message « Vérifiez le voyant d'avertissement de rétroviseur latéral » s'affiche sur le combiné d'instruments pendant plusieurs secondes et le témoin d'avertissement principal (⚠) s'allume sur le combiné d'instruments. Dans ce cas, nous vous conseillons de faire inspecter le véhicule par un concessionnaire agréé pour les produits de la marque Genesis.

Aide à la sortie sécurisée désactivée

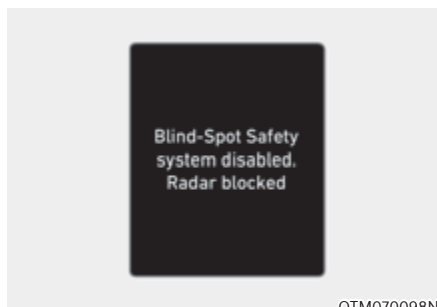

OTM070098N

Lorsque le pare-chocs arrière autour du radar d'angle arrière ou du capteur est recouvert de corps étrangers, comme de la neige ou de la pluie, ou lorsqu'on attache une remorque ou un porte-vélos, cela peut réduire les performances de détection et limiter ou désactiver temporairement l'assistance à la sortie sécurisée.

Dans ce cas, le message « Blind-Spot Safety system(s) disabled. Radar blocked » (Système de sécurité d'angle mort désactivé. Radar bloqué) apparaîtra sur le combiné d'instruments.

L'assistant à la sortie sécurisée fonctionnera à nouveau correctement lorsque de tels corps étrangers ou remorque, etc. sont retirés, puis lorsque le véhicule est redémarré.

Si l'assistant à la sortie sécurisée ne fonctionne pas correctement après l'avoir supprimé, nous vous conseillons de faire inspecter le véhicule par un concessionnaire agréé pour les produits de la marque Genesis.



AVERTISSEMENT

- Même si le message d'avertissement n'apparaît pas dans le combiné d'instruments, il se peut que l'assistance à la sortie sécurisée ne fonctionne pas correctement.
- L'assistant de sortie sécurisée peut ne pas fonctionner correctement dans une zone (par exemple, un terrain vague), où aucun objet n'est détecté juste après la mise en marche du véhicule, ou lorsque le capteur de détection est bloqué par des corps étrangers juste après la mise en marche du véhicule.



ATTENTION

Désactivez l'aide à la sortie sécurisée pour attacher ou détacher une remorque, un porte-vélos ou un autre accessoire. Activez l'aide à la sortie sécurisée une fois l'opération terminée.

Limites de l'aide à la sortie sécurisée

L'assistance à la sortie sécurisée peut ne pas fonctionner de manière appropriée ou elle peut fonctionner de manière inattendue dans les circonstances suivantes :

- Sortir du véhicule lorsqu'il y a des arbres ou des herbes hautes
- Sortir du véhicule lorsque la route est mouillée
- Le véhicule en approche roule très vite ou très lentement



Informations

Pour plus de détails sur les limitations du radar d'angle arrière, reportez-vous à la section « Assistance à l'évitement de collision d'angle mort (BCA) » dans ce chapitre.



AVERTISSEMENT

- L'assistance à la sortie sécurisée peut ne pas fonctionner de manière appropriée si elle est perturbée par de fortes ondes électromagnétiques.
- L'assistance à la sortie sécurisée peut ne pas fonctionner pendant 3 secondes après le démarrage du véhicule ou l'initialisation des radars d'angle arrière.
- Si le véhicule est éteint puis redémarré alors que le radar est bloqué ou qu'elle présente un dysfonctionnement, la condition est maintenue. Par conséquent, l'assistance de sortie sécurisée peut ne pas fonctionner correctement.

AIDE MANUELLE À LA LIMITE DE VITESSE (MSLA)

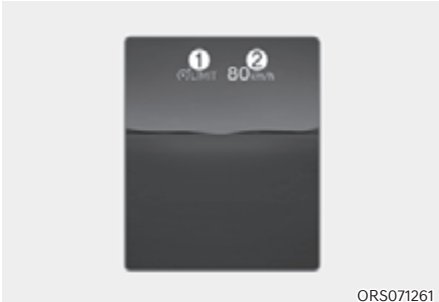

- (1) Indicateur de limite de vitesse
- (2) Vitesse de consigne

Vous pouvez définir la limite de vitesse lorsque vous ne voulez pas dépasser une vitesse spécifique.

Si vous roulez en dépassant la limite de vitesse prédéfinie, le système d'assistance manuelle à la limitation de vitesse interviendra (la limite de vitesse définie clignotera et le carillon retentira) jusqu'à ce que la vitesse du véhicule revienne dans la limite.

Fonctionnement de l'aide à la limitation de vitesse manuelle

Réglage de la limite de vitesse



- 1. Maintenez enfoncé le bouton Driving Assist (🚗) à la vitesse souhaitée. L'indicateur de limite de vitesse (🚗LIMIT) s'allume sur le combiné d'instruments.



- 2. Appuyez sur le + ou le -, puis relâchez-le à la vitesse désirée.
Appuyez sur le + ou le -, puis maintenez-le. La vitesse augmentera ou diminuera au multiple de dix le plus proche au début, puis augmentera ou diminuera de 10 km/h (5 mph).

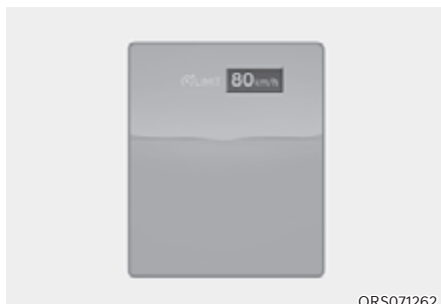

ORS071262

3. La limite de vitesse définie s'affichera dans le combiné d'instruments.

Si vous souhaitez dépasser la limite de vitesse prédéfinie, appuyez sur la pédale d'accélérateur au-delà du point de pression pour activer le kick-down.

La limite de vitesse définie clignotera et le carillon retentira jusqu'à ce que vous rameniez la vitesse du véhicule dans la limite de vitesse.

i Informations

- **Quand la pédale d'accélérateur n'est pas enfoncée au-delà du point de pression, la vitesse du véhicule se maintiendra à la limite de vitesse.**
- **Un clic peut provenir du kick-down lorsque la pédale d'accélérateur est enfoncée au-delà du point de pression.**

Suspension temporaire de l'aide à la limitation de vitesse manuelle



ORS071283L



ORS071284L

Appuyez sur le commutateur  pour annuler provisoirement la limite de vitesse définie. La limite de vitesse définie se désactivera, mais l'indicateur de la limite de vitesse (LIMIT) restera visible.

Reprise de l'aide manuelle à la limite de vitesse





Pour reprendre l'aide à la limitation de vitesse manuelle après la suspension de la fonction, utilisez le contacteur +, - 

Si vous soulevez le commutateur + ou abaissez le commutateur -, la vitesse du véhicule sera réglée sur la vitesse actuelle sur le combiné d'instruments.

Si vous appuyez sur le commutateur , la vitesse reprendra la vitesse prédéfinie.

Désactivation de l'aide manuelle à la limite de vitesse



Appuyez sur le bouton Driving Assist  pour désactiver le système d'assistance manuelle à la limite de vitesse. L'indicateur de limite de vitesse  s'éteindra.

AVERTISSEMENT

Prenez les précautions suivantes lorsque vous utilisez le système d'assistance manuelle à la limite de vitesse :

- Réglez toujours la vitesse de votre véhicule selon la limitation de vitesse de votre zone.
- Maintenez l'assistance manuelle à la limite de vitesse désactivé lorsque la fonction n'est pas utilisée, pour éviter de définir une vitesse par inadvertance. Vérifiez que l'indicateur de la limite de vitesse  (LIMIT) est éteint.
- L'assistance manuelle à la limite de vitesse ne remplace pas une conduite correcte et prudente. Il est de la responsabilité du conducteur de toujours conduire avec prudence et il doit toujours être conscient des situations inattendues et soudaines qui peuvent se produire. Faites toujours attention aux conditions de circulation.

AIDE CONNECTÉE À LA LIMITE DE VITESSE (ISLA) (SI ÉQUIPÉ)

L'aide connectée à la limite de vitesse utilise les informations provenant des panneaux routiers détectés et du système de navigation pour informer le conducteur des informations relatives à la limite de vitesse et des informations supplémentaires relatives à la route actuelle. De même l'aide à la limitation intelligente de vitesse aide le conducteur à respecter la limitation de vitesse de la route.



ATTENTION

- L'assistant de limitation de vitesse intelligent peut ne pas fonctionner correctement si la fonction est utilisée dans d'autres pays.
- Si votre véhicule est équipé d'un système de navigation, ce dernier doit être régulièrement mis à jour afin que l'assistant intelligent de limitation de vitesse fonctionne correctement.

Capteur de détection



ORS071001

[1] : Caméra avant

Reportez-vous à l'image ci-dessus pour la position détaillée du capteur de détection.



ATTENTION

Pour plus de détails sur les précautions relatives à la caméra avant, reportez-vous à la section « Assistance à la prévention des collisions avant (FCA) » dans ce chapitre.

Réglage de l'assistant de limitation de vitesse intelligent

Limite de vitesse

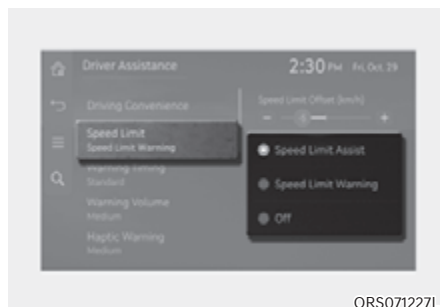

ORS071227L

Avec le moteur en marche, sélectionnez ou désélectionnez «Driver Assistance → Speed Limit (Assistance cond. → Avertissement de limite de vitesse) » dans le menu Réglages pour déterminer s'il faut ou non utiliser chaque fonction.

- Si « Speed Limit Assist » (Aide à la limitation de vitesse) est sélectionné, l'aide à la limitation intelligente de vitesse informe le conducteur des limitations de vitesse et des panneaux de signalisation supplémentaires. De plus, l'assistant de limitation de vitesse intelligent informe le conducteur qu'il peut changer la vitesse réglée de l'assistance manuelle de limite de vitesse et/ou du régulateur de vitesse intelligent pour aider le conducteur à rester en-deçà des limites.
- Si « Speed Limit Warning » (Avertissement de limite de vitesse) est sélectionné, l'aide à la limitation intelligente de vitesse informe le conducteur des limitations de vitesse et des panneaux de signalisation supplémentaires. De plus, l'aide à la limitation de vitesse intelligente avertit le conducteur lorsque le véhicule dépasse la limite de vitesse.
- Si « Désactivé » est sélectionné, l'aide à la limitation connectée de vitesse est désactivée. Le témoin ☹ s'affiche.



AVERTISSEMENT

- Pour votre sécurité, modifiez uniquement les réglages après avoir garé le véhicule dans un endroit sûr.

Méthodes d'avertissement

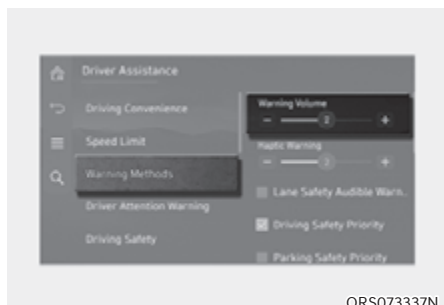

Véhicule allumé, allez dans « Assistance au conducteur → Méthodes d'avertissement » depuis les paramètres du système d'infodivertissement pour sélectionner ce qui suit :

- Volume du signal sonore : le volume du signal sonore peut être ajusté. Si vous éteignez le volume du signal sonore, pour votre sécurité, la fonction peut vous avertir d'un bas volume.



Informations

- Si vous changez les méthodes d'avertissement, les méthodes d'avertissement des autres systèmes d'assistance au conducteur peuvent changer.
- La méthode d'avertissement conservera son dernier réglage même si le véhicule est redémarré.
- Le menu des réglages peut ne pas être disponible pour votre véhicule selon les caractéristiques et les spécifications du véhicule.

Fonctionnement de l'aide à la limitation connectée de vitesse

L'aide intelligente à la limite de vitesse avertit et commande le véhicule en affichant la limite de vitesse, en informant de la vitesse excessive et en modifiant la vitesse réglée.

Affichage de la limite de vitesse

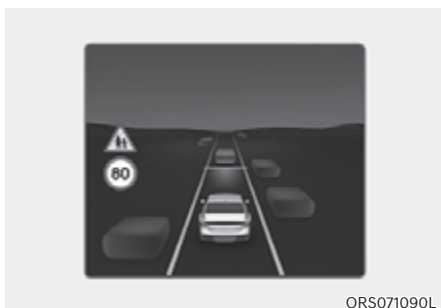

Les informations de limitation de vitesse sont affichées sur le combiné d'instruments.

Avertissement de vitesse excessive

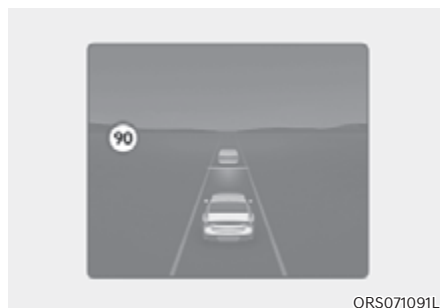

Lorsque vous roulez à une vitesse plus élevée que la limite de vitesse affichée, le témoin rouge de limite de vitesse clignote.

i Informations

- Si la limite de vitesse de la route ne peut pas être reconnue, le symbole « --- » sera affiché. Veuillez vous reporter à « Limitations de l'assistant de limitation de vitesse intelligent » si les panneaux de signalisation sont difficiles à reconnaître.
- L'aide connectée de limite de vitesse fournit des informations relatives aux panneaux de signalisation supplémentaires en plus de la limitation de vitesse. Les informations relatives au panneaux de signalisation supplémentaires peuvent varier en fonction de votre pays.
- Le panneau supplémentaire affiché sous le panneau de limitation de vitesse ou d'interdiction de dépasser indique les conditions dans lesquelles les panneaux doivent être suivis. Si le panneau supplémentaire n'est pas reconnu, il est affiché en blanc.
- Les images et les couleurs dans le combiné d'instruments peuvent varier en fonction du type de combiné ou du thème sélectionné.

Modification de la vitesse réglée



Si la limite de vitesse de la route change lorsque l'assistance manuelle de limite de vitesse ou le régulateur de vitesse intelligent fonctionne, une flèche allant vers le haut ou vers le bas s'affiche pour informer le conducteur que la vitesse réglée doit être changée. À ce moment, le conducteur peut modifier la vitesse réglée en fonction de la limite de vitesse à l'aide du contacteur + ou - au volant.

Changement automatique de la vitesse réglée



L'aide à la limitation manuelle de vitesse ou le régulateur de vitesse intelligent aide le véhicule à ajuster sa vitesse en fonction de la limitation de vitesse.

Lorsque la vitesse de croisière réglée est identique à la limitation de vitesse, le véhicule ajuste automatiquement sa vitesse si la limitation de vitesse change.

La fonction est opérationnelle sur les routes où la vitesse est limitée à 44 mi/h (70 km/h) ou plus. Lorsque la fonction est activée, la vitesse de croisière sur le combiné d'instruments s'affiche en vert.



AVERTISSEMENT

- Si vous voulez rouler à une vitesse inférieure à la limitation de vitesse, réglez le décalage en-dessous de « 0 » ou utilisez le contacteur (-) au volant pour baisser la vitesse réglée.
- Même après avoir changé la vitesse réglée selon la limitation de vitesse de la route, le véhicule peut toujours rouler à une vitesse supérieure à la limite de vitesse. Si nécessaire, appuyez sur la pédale de frein pour réduire votre vitesse de conduite.
- Si la limitation de vitesse de la route est inférieure à 30 km/h (20 mph), la fonction de changement de vitesse réglée ne fonctionne pas.
- L'assistance de limitation de vitesse intelligente fonctionne en utilisant l'unité de vitesse sur le combiné d'instruments définie par le conducteur. Si l'unité de vitesse est réglée sur une unité autre que l'unité de vitesse utilisée dans votre région, l'assistance connectée de limite de vitesse peut ne pas fonctionner correctement.



Informations

- Pour plus de détails sur le fonctionnement de l'assistance manuelle de limite de vitesse, reportez-vous à la section « Assistance manuelle de limite de vitesse (MSLA) » dans ce chapitre.
- Pour plus de détails sur le fonctionnement du régulateur de vitesse intelligent, reportez-vous à la section « Régulateur de vitesse intelligent (SCC) » dans ce chapitre.

Limites et dysfonctionnement de l'aide à la limitation connectée de vitesse

Dysfonctionnement de l'aide à la limitation connectée de vitesse



OJWEV071025L

Lorsque l'assistant intelligent de limitation de vitesse ne fonctionne pas correctement, le message « Vérifiez le système de limitation de vitesse » apparaît sur le combiné d'instruments pendant plusieurs secondes et le témoin d'avertissement principal (⚠) et le témoin de limite de vitesse (⊖) s'allument sur le combiné. Dans ce cas, nous vous conseillons de faire inspecter le véhicule par un concessionnaire agréé pour les produits de la marque Genesis.

Aide à la limitation connectée de vitesse désactivée

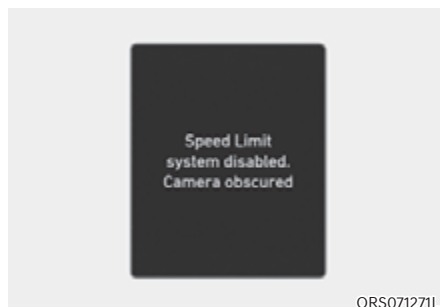

ORS071271L

Lorsque le pare-brise où se trouve la caméra avant est couvert d'un corps étranger comme de la neige ou de la pluie, cela peut réduire les performances de détection et limiter ou désactiver temporairement l'assistance connectée de limite de vitesse. Dans ce cas, le message « Speed limit system disabled. Camera obscured (Système de limitation de la vitesse désactivé. Vue de la caméra bloquée) » apparaîtra dans le combiné d'instruments.

L'aide à la limitation connectée de vitesse fonctionnera de manière appropriée lorsque la neige, la pluie ou les corps étrangers sont enlevés.

Si l'aide à la limitation connectée de vitesse ne fonctionne pas correctement après l'avoir supprimé, nous vous conseillons de faire inspecter le véhicule par un concessionnaire agréé pour les produits de la marque Genesis.



AVERTISSEMENT

- **Si le capteur de détection est contaminé immédiatement après le démarrage du véhicule, l'aide à la limitation intelligente de vitesse peut ne pas fonctionner correctement.**
- **Si le véhicule est éteint puis redémarré alors que la caméra est obscurcie ou qu'elle présente un dysfonctionnement, la condition est maintenue. Et l'assistant de limitation de vitesse intelligent peut ne pas fonctionner correctement.**

Limites de l'aide à la limitation connectée de vitesse

L'aide à la limitation connectée de vitesse peut ne pas fonctionner de manière appropriée ou le système peut fonctionner de manière inattendue dans les circonstances suivantes :

- Le panneau de signalisation est sale ou ne peut pas être distingué.
 - Le panneau de signalisation est difficile à voir en raison du mauvais temps, comme la pluie, la neige, le brouillard, etc.
 - Le panneau de signalisation n'est pas propre ou est endommagé
 - Le panneau de signalisation est partiellement obscurci par des objets situés autour ou par une ombre.
- Les panneaux de signalisation ne sont pas aux normes.
 - Le texte ou l'image du panneau de signalisation n'est pas conforme à la norme
 - Le panneau de signalisation est installé entre la ligne principale et la route de sortie ou entre des routes qui divergent.
 - Il n'y a pas de panneau routier conditionnel sur le panneau situé à la sortie.
 - Un panneau est fixé sur un autre véhicule
- La distance entre la voie de circulation et les panneaux de signalisation est importante
- Le véhicule rencontre des panneaux de signalisation illuminés
- L'aide à la limitation connectée de vitesse reconnaît incorrectement les numéros de rue ou les images dans les panneaux ou autres panneaux comme étant la limite de vitesse.
- Détection d'un panneau de signalisation à proximité de la route sur laquelle vous roulez.
- Plusieurs panneaux sont installés à proximité les uns des autres
- Le panneau de limite de vitesse minimum est mal reconnu
- Le panneau de limite de vitesse est sur la route
- La luminosité change brusquement, par exemple à l'entrée ou à la sortie d'un tunnel ou lorsque vous passez sous un pont
- Les phares ne sont pas utilisés ou la luminosité des phares est faible la nuit ou dans le tunnel

- Les panneaux de signalisation sont difficiles à reconnaître en raison du reflet du soleil, des éclairages de la rue ou des véhicules venant en sens inverse.
- Les informations de navigation ou les informations GPS contiennent des erreurs.
- Le conducteur ne suit pas le guidage de la navigation.
- Le conducteur conduit sur une nouvelle route qui n'est pas encore dans le système de navigation.
- Le champ de vision de la caméra avant est gêné par l'éblouissement du soleil
- Conduite sur une route fortement incurvée ou avec des virages prolongés
- Conduite sur des ralentisseurs, en côte et en descente ou de gauche à droite sur des fortes pentes.
- Le véhicule est fortement secoué
- Conduite sur une nouvelle route



AVERTISSEMENT

- **L'assistance de limitation de vitesse intelligente est un système complémentaire qui permet au conducteur de respecter la limitation de vitesse sur la route et elle peut ne pas afficher la limite de vitesse correcte ou contrôler correctement la vitesse de conduite.**
- **Réglez toujours la vitesse de votre véhicule selon la limitation de vitesse de votre zone.**
- **L'aide connectée de limitation de vitesse peut ne pas fonctionner pendant 15 secondes après le démarrage du véhicule ou l'initialisation de la caméra avant.**



Informations

Pour plus de détails sur les limitations de la caméra avant, reportez-vous à la section « Assistance à l'évitement de collision avant (FCA) » dans ce chapitre.

AVERTISSEMENT DE L'ATTENTION DU CONDUCTEUR (DAW) (SI ÉQUIPÉ)

Avertissement d'attention du conducteur

Le système de détection de fatigue du conducteur surveille votre modèle de conduite pendant que vous roulez. Lorsque le niveau d'attention du conducteur est inférieur à un certain niveau, la Détection de fatigue du conducteur recommande de faire une pause pour aider à maintenir une conduite en toute sécurité.

Fonction d'alerte de départ du véhicule de devant

La fonction d'alerte de départ du véhicule de devant informera le conducteur lorsque un véhicule détecté devant se met en mouvement.

Capteur de détection



[1] : Caméra avant

La caméra avant est utilisée en tant que détecteur pour permettre de repérer les modes de conduite et le départ du véhicule se trouvant devant lorsque le véhicule roule.

Reportez-vous à l'image ci-dessus pour la position détaillée du capteur de détection.



ATTENTION

- **Gardez toujours la caméra avant en bon état pour garantir des performances optimales d'avertissement de niveau d'attention du conducteur.**
- **Pour plus de détails sur les précautions relatives à la caméra avant, reportez-vous à la section « Assistance à la prévention des collisions avant (FCA) » dans ce chapitre.**

Réglage de l'avertissement de fatigue du conducteur

Alerte de démarrage du véhicule de tête

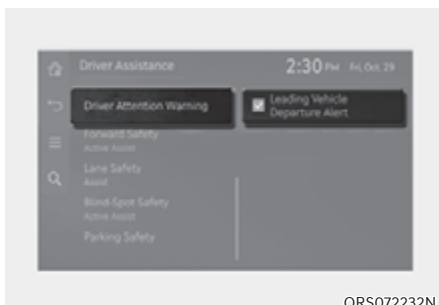

ORS072232N

Avec le moteur en marche, sélectionnez ou désélectionnez « Driver Assistance → Driver Attention Warning » (Assistance cond. → DAW (Avertissement d'attention du conducteur)) dans le menu Réglages pour déterminer s'il faut ou non utiliser la fonction.

- Si la fonction « alerte de départ du véhicule de devant » est sélectionnée, elle informera le conducteur lorsqu'un véhicule détecté devant se met en mouvement.

Fonctionnement de l'avertissement de fatigue du conducteur

Avertissement d'attention du conducteur

La fonction de base de l'avertissement de détection de fatigue du conducteur est de lui « Pensez à prendre une pause ».

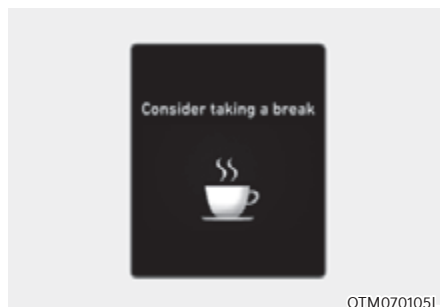

OTM070105L

- Le message « Pensez à prendre une pause » s'affiche dans le combiné d'instruments, un signal sonore retentit et le témoin d'avertissement de baisse d'attention (☹) clignote pour suggérer au conducteur de faire une pause, lorsque son niveau d'attention est inférieur à un certain niveau.
- L'avertissement de l'attention du conducteur ne suggérera pas de pause si le temps de conduite total est inférieur à 4 minutes ou que 4 minutes ne se sont pas écoulées depuis la dernière pause proposée.
- Une pause est suggérée lorsque votre véhicule roule à une vitesse comprise entre 0 et 200 km/h (0 et 120 mi/h) environ.

AVERTISSEMENT

Pour votre sécurité, modifiez uniquement les réglages après avoir garé le véhicule dans un endroit sûr.

ATTENTION

- L'avertissement de détection de fatigue du conducteur peut suggérer une pause en fonction des habitudes de conduite du conducteur, même s'il ne ressent pas de fatigue.
- L'avertissement de détection de fatigue du conducteur est une fonction complémentaire qui peut ne pas être en mesure de déterminer si le conducteur est inattentif.
- Un conducteur qui se sent fatigué doit faire une pause, même si le système de détection de fatigue du conducteur ne le lui suggère pas.

Informations

Pour plus d'informations sur les réglages du combiné d'instruments, reportez-vous à la section « Commande de l'écran LCD » au chapitre 4.

Fonction d'alerte de départ du véhicule de devant

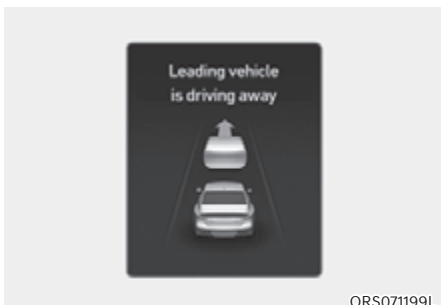

Lorsque le véhicule de tête redémarre, l'alerte de départ du véhicule de devant avertit le conducteur en affichant le message « Le véhicule de tête démarre » sur le combiné et un signal sonore retentit.

AVERTISSEMENT

- Si le message d'avertissement d'un autre système s'affiche ou si un signal sonore retentit, le message d'alerte de niveau d'attention du conducteur peut ne pas s'afficher et le signal sonore peut ne pas retentir.
- Le conducteur est responsable de la sécurité et du contrôle du véhicule.

ATTENTION

- L'alerte de départ du véhicule de devant est une fonction complémentaire qui peut ne pas avertir le conducteur lorsque le véhicule de devant démarre.
- Vérifiez toujours devant le véhicule et l'état de la route avant de démarrer.

Informations

Les images et les couleurs dans le combiné d'instruments peuvent varier en fonction du type de combiné ou du thème sélectionné.

Limites et dysfonctionnement de l'avertissement de fatigue du conducteur

Dysfonctionnement de l'avertissement de l'attention du conducteur

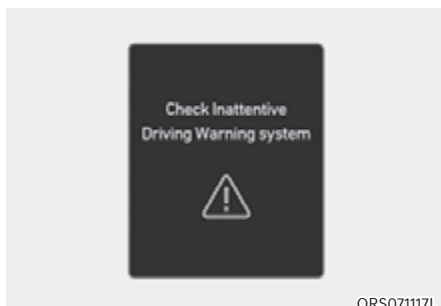

Lorsque l'avertissement d'attention du conducteur ne fonctionne pas correctement, le message « Vérifier système alerte distraction » apparaît sur le combiné d'instruments pendant plusieurs secondes, le témoin d'avertissement principal (⚠) s'allume et le témoin d'avertissement de baisse d'attention (⚠) s'allumera sur le combiné. Dans ce cas, nous vous conseillons de faire inspecter le véhicule par un concessionnaire agréé pour les produits de la marque Genesis.

Avertissement d'attention du conducteur désactivé

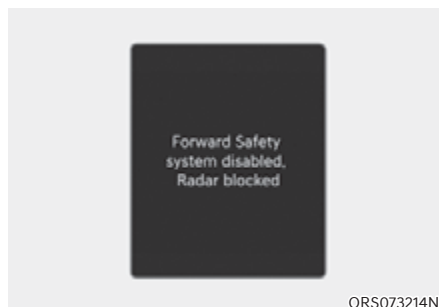

Lorsque le pare-brise où se trouve la caméra avant est couvert d'un corps étranger comme de la neige ou de la pluie, cela peut réduire les performances de détection et limiter ou désactiver temporairement l'avertissement d'attention du conducteur. Dans ce cas, le message « Système d'assistance au conducteur limité. Caméra obstruée », le témoin d'alerte principal (⚠) et le témoin de baisse d'attention du conducteur (⚠) s'affichent sur le combiné d'instruments. L'avertissement d'attention du conducteur fonctionne correctement lorsque la neige, la pluie ou les corps étrangers sont retirés. Si l'avertissement d'attention du conducteur ne fonctionne pas correctement après l'avoir supprimé, nous vous conseillons de faire inspecter le véhicule par un concessionnaire agréé pour les produits de la marque Genesis.



AVERTISSEMENT

- L'avertissement d'attention du conducteur peut ne pas fonctionner correctement dans une zone (par ex. en terrain dégagé) où les objets ne sont pas détectés après avoir mis le véhicule en marche.
- Si le véhicule est éteint puis redémarré alors que la caméra est obscurcie ou qu'elle présente un dysfonctionnement, la condition est maintenue. Par conséquent, l'avertissement d'attention du conducteur peut ne pas fonctionner correctement.

Limites de l'avertissement d'attention du conducteur

Le système d'avertissement d'attention du conducteur peut ne pas fonctionner normalement dans les situations suivantes :

- Le véhicule est conduit de façon violente
- Le véhicule franchit intentionnellement des voies fréquemment
- Le véhicule est contrôlé par un système d'assistance au conducteur, tel que le système d'assistance de maintien dans la file

Fonction d'alerte de départ du véhicule de devant

- Lorsque le véhicule vous coupe la route

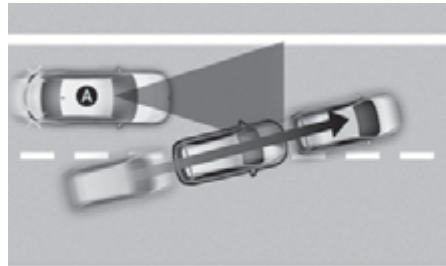

©RS071043

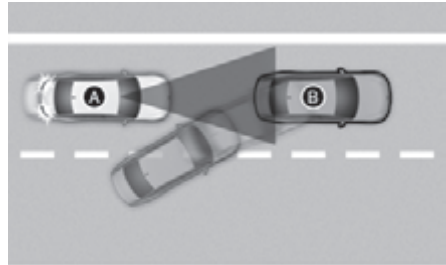

©RS071070

[A] : Votre véhicule, [B] : Véhicule à l'avant

Si un véhicule vous coupe la route, l'alerte de démarrage du véhicule de tête peut ne pas fonctionner correctement.

- Lorsque le véhicule qui précède braque brusquement

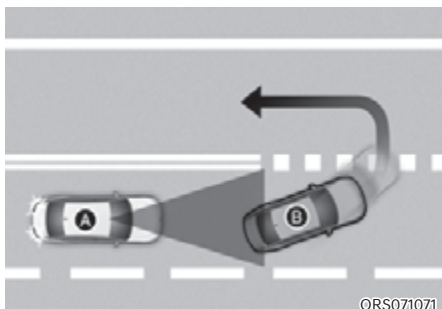

ORS071071

[A] : Votre véhicule, [B] : Véhicule à l'avant

Si le véhicule de devant effectue un virage serré, par exemple pour tourner à gauche ou à droite ou pour faire un demi-tour, etc., l'alerte de départ du véhicule de devant peut ne pas fonctionner correctement.

- Lorsque le véhicule devant démarre brusquement

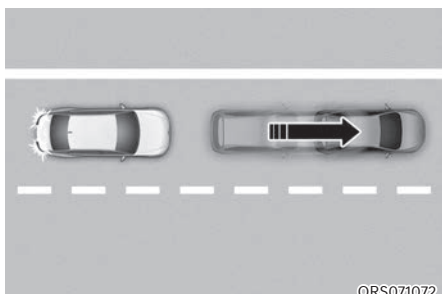

ORS071072

Si le véhicule devant démarre brusquement, l'alerte de départ du véhicule de devant peut ne pas fonctionner correctement.

- Lorsqu'un piéton ou un vélo se trouve entre vous et le véhicule devant



ORS071073

S'il y a un ou plusieurs piétons ou vélos entre vous et le véhicule devant, l'alerte de démarrage du véhicule de tête peut ne pas fonctionner correctement.

- Dans un parking

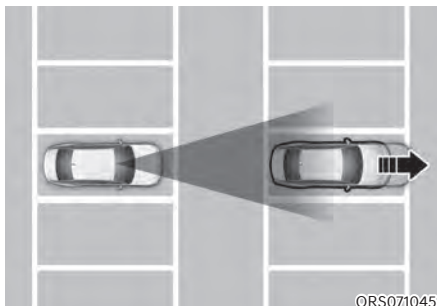

ORS071045

Si un véhicule garé devant s'éloigne de vous, l'alerte de départ du véhicule de devant peut vous avertir que le véhicule garé s'éloigne.

- À un péage ou à un carrefour, etc.

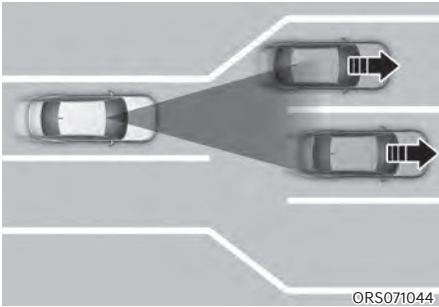

Si vous passez un péage ou un carrefour avec beaucoup de véhicules ou si vous roulez où les voies fusionnent ou se divisent régulièrement, l'alerte de départ du véhicule de devant peut ne pas fonctionner correctement.

i Informations

- **Pour plus de détails sur les précautions relatives à la caméra avant, reportez-vous à la section « Assistance à la prévention des collisions avant (FCA) » dans ce chapitre.**
- **L'alerte de vigilance du conducteur peut ne pas fonctionner pendant 15 secondes après le démarrage du véhicule ou l'initialisation de la caméra frontale.**

MONITEUR DE L'ANGLE MORT (BVM) (SI ÉQUIPÉ)



[A] : Côté gauche, [B] : Côté droit

L'affichage de l'angle mort utilise les caméras à large vue latérale pour afficher les zones d'angle mort arrière du véhicule sur le combiné d'instruments lorsque le clignotant est allumé pour aider à changer de voie en toute sécurité.

Capteur de détection

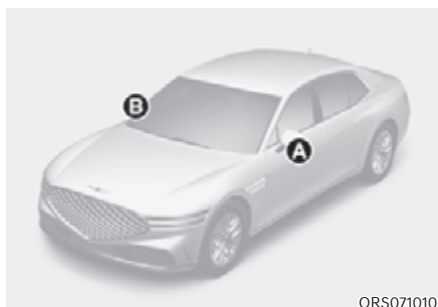

[A], [B] : Caméra à large vue latérale

(caméra située en bas du rétroviseur)

Reportez-vous à l'image ci-dessus pour la position détaillée des capteurs de détections.

Réglages du moniteur d'angle mort

Caractéristiques des réglages

Vue de l'angle mort

Avec le moteur en marche, sélectionnez « Assistance au conducteur → Sécurité de conduite → Vue d'angle mort » dans le menu Réglages pour activer ou désactiver la fonction de visualisation de l'angle mort.

Fonctionnement de l'affichage d'angle mort

Interrupteur de fonctionnement

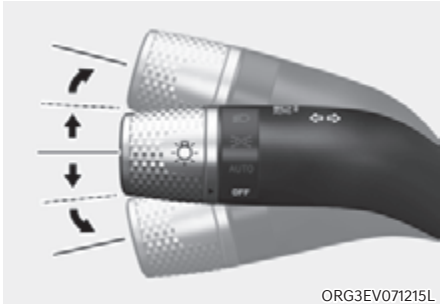

ORG3EV071215L

Clignotant

L'affichage d'angle mort s'activera et se désactivera lorsque le clignotant est activé et désactivé.

Moniteur d'angle mort

Conditions de fonctionnement

Lorsque le clignotant gauche ou droit s'allume, l'image dans cette direction s'affiche sur le combiné d'instruments.

Conditions de désactivation

- Lorsque le clignotant s'éteint, l'image sur le combiné d'instruments s'éteint.
- Lorsque les feux de détresse sont activés, le moniteur de vue d'angle mort s'éteint, quel que soit l'état du clignotant.
- Lorsqu'un autre avertissement important s'affiche sur le combiné d'instruments, le moniteur d'angle mort peut s'éteindre.

Dysfonctionnement de l'affichage d'angle mort

Lorsque l'écran de visualisation de l'angle mort ne fonctionne pas correctement ou que l'écran du combiné d'instruments scintille ou que l'image de la caméra ne s'affiche pas normalement, nous vous conseillons de faire inspecter le véhicule par un concessionnaire agréé pour les produits de la marque Genesis.



AVERTISSEMENT

- **L'image affichée sur le combiné d'instruments peut différer de la distance réelle de l'objet. Par souci de sécurité, veuillez à contrôler directement les alentours du véhicule.**
- **Veillez à ce que la lentille de la caméra soit toujours propre. Si la lentille est recouverte de corps étrangers, cela peut nuire aux performances de la caméra et la visualisation de l'angle mort peut ne pas fonctionner correctement.**

RÉGULATEUR DE VITESSE (SI ÉQUIPÉ)

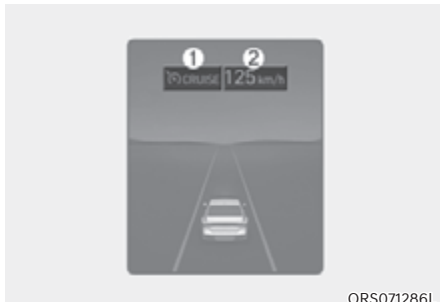

ORS071286L

- (1) Témoin du régulateur
(2) Vitesse définie

Le régulateur de vitesse vous permet de rouler à des vitesses supérieures à 30 km/h (20 mph) sans appuyer sur la pédale d'accélérateur.

Utilisation du régulateur de vitesse

Réglage de la vitesse

1. Accélérez à la vitesse souhaitée, qui doit être supérieure à 30 km/h (20 mph).



ORS071025

2. Maintenez enfoncé le bouton Driving Assist à la vitesse souhaitée. La vitesse de consigne et l'indicateur (CRUISE) s'allumeront dans le combiné d'instruments.
3. Relâchez la pédale d'accélérateur. Le véhicule maintiendra la vitesse de consigne même si la pédale d'accélérateur n'est pas enfoncée.

i Informations

- La vitesse du véhicule peut augmenter ou baisser légèrement sur les routes fortement inclinées.
- Le symbole du bouton Driving Assist peut varier selon l'option de votre véhicule.

Augmentation de la vitesse réglée



ORS071182L

- Soulevez le commutateur + et relâchez-le immédiatement. La vitesse réglée augmente de 1 km/h (1 mph) à chaque fois que vous actionnez le commutateur de cette manière.
- Soulevez le commutateur + et maintenez-le dans cette position tout en observant la vitesse de consigne sur le combiné d'instruments. La vitesse réglée augmentera au multiple de dix le plus proche au début, puis augmentera de 10 km/h (5 mi/h) chaque fois que l'interrupteur est actionné de cette manière. Relâchez le commutateur lorsque vous avez atteint la vitesse souhaitée et le véhicule accélérera automatiquement pour atteindre cette vitesse.

Diminution de la vitesse réglée



- Abaissez le commutateur - et relâchez-le immédiatement. La vitesse réglée est réduite de 1 km/h (1 mph) à chaque fois que vous actionnez le commutateur de cette manière.
- Abaissez le commutateur - et maintenez-le dans cette position tout en observant la vitesse de consigne sur le combiné d'instruments. La vitesse réglée diminuera au multiple de dix (multiple de cinq en mi/h) le plus proche au début, puis diminuera de 10 km/h (5 mi/h) chaque fois que l'interrupteur est actionné de cette manière.

Relâchez le contacteur à la vitesse que vous voulez maintenir.

Accélération provisoire

Pour accélérer temporairement lorsque le régulateur de vitesse est activé, appuyez sur la pédale d'accélérateur.

Pour revenir à la vitesse programmée, cessez simplement d'accélérer.

Si vous poussez le commutateur + vers le haut ou - vers le bas à une vitesse accrue, la vitesse réglée sera réglée sur la vitesse accrue actuelle.

Désactivation temporaire du régulateur de vitesse



Le système sera temporairement suspendu dans les cas suivants :

- En appuyant sur la pédale de frein.
- Appuyez sur le contacteur .
- En mettant le sélecteur en position N (point mort).
- En réduisant la vitesse du véhicule en dessous de 30 km/h (20 mi/h) environ.
- L'ESC (commande de stabilité électronique) fonctionne.
- En rétrogradant en 2e en mode de changement manuel de rapport.

La vitesse de consigne se désactivera, mais  CRUISE restera allumé.

REMARQUE

Si le régulateur de vitesse s'arrête pendant une situation non mentionnée, nous recommandons de faire inspecter le véhicule par un concessionnaire Genesis agréé.

Reprise de la vitesse du régulateur de vitesse

ORS071184



Actionnez le contacteur +, - ou .

Si vous soulevez le commutateur + ou abaissez le commutateur -, la vitesse du véhicule sera réglée sur la vitesse actuelle sur le combiné d'instruments.

Si vous appuyez sur le commutateur , la vitesse reprendra la vitesse prédéfinie.

La vitesse du véhicule doit être supérieure à 30 km/h (20 mi/h) pour que le régulateur de vitesse redémarre.

**AVERTISSEMENT**

Vérifiez les conditions de circulation avant d'utiliser le commutateur . La vitesse peut augmenter ou diminuer fortement lorsque vous appuyez sur le commutateur .

Désactiver le régulateur de vitesse

ORS071025

Appuyez sur le bouton d'aide à la conduite pour désactiver le régulateur de vitesse. L'indicateur du régulateur de vitesse ( CRUISE) s'éteindra.

Appuyez toujours sur le bouton d'aide à la conduite pour désactiver le régulateur de vitesse lorsqu'il n'est pas utilisé.

**Informations**

Si votre véhicule est équipé d'une fonction d'assistance manuelle à la limite de vitesse, maintenez le bouton enfoncé pour désactiver le régulateur de vitesse. Toutefois, l'assistance manuelle à la limite de vitesse s'activera.



AVERTISSEMENT

Prenez les précautions suivantes lors de l'utilisation du régulateur de vitesse :

- Réglez toujours la vitesse de votre véhicule selon la limitation de vitesse de votre zone.
- Maintenez le régulateur de vitesse désactivé lorsque le système n'est pas utilisé, pour éviter de définir une vitesse par inadvertance. Vérifiez que l'indicateur du régulateur de vitesse ( CRUISE) est éteint.
- Le régulateur de vitesse ne remplace pas une conduite correcte et prudente. Il est de la responsabilité du conducteur de toujours conduire avec prudence et il doit toujours être conscient des situations inattendues et soudaines qui peuvent se produire.
- Conduisez toujours prudemment pour éviter que des situations soudaines et inattendues se produisent. Faites toujours attention aux conditions de circulation.
- N'utilisez pas le régulateur de vitesse lorsqu'il peut être dangereux de maintenir le véhicule à une vitesse constante :
 - Lorsque la circulation est importante ou lorsque les conditions de circulation rendent difficile la conduite à vitesse constante
 - En roulant sous la pluie, sur des routes verglacées ou enneigées
 - En roulant sur des routes de montagne ou par vent fort
 - En conduisant dans des zones venteuses
 - En conduisant avec une vue limitée (à cause du mauvais temps comme le brouillard, la neige, la pluie ou une tempête de sable)
- N'utilisez pas le régulateur de vitesse en tractant une remorque.

RÉGULATEUR DE VITESSE INTELLIGENT (SCC) (SI ÉQUIPÉ)

Le régulateur de vitesse adaptatif est conçu pour aider à détecter le véhicule qui précède et permet de maintenir la vitesse désirée ainsi qu'une distance minimale par rapport à ce véhicule.

Assistance au dépassement

Pendant le fonctionnement du régulateur de vitesse adaptatif, si la fonction estime que le conducteur est déterminé à dépasser le véhicule qui le précède, il assistera l'accélération.

En fonction du style de conduite (si équipé)

Le régulateur de vitesse adaptatif fonctionnera selon le style de conduite du conducteur, en tenant compte de la distance entre les véhicules, de l'accélération, de la vitesse de réaction.

Capteur de détection



ORS071001



ORS071002

[1] : Caméra avant,

[2] : Radar avant,

[3] : Radar d'angle avant (si équipé)

La caméra avant, le radar avant et le radar d'angle avant (selon l'équipement) sont utilisés comme capteur de détection pour détecter les véhicules avant.



ATTENTION

Gardez toujours la caméra avant et le radar avant en bon état pour garantir des performances optimales du régulateur de vitesse intelligent.

Pour plus de détails sur les précautions relatives à la caméra avant et au radar avant, reportez-vous à la section « Assistance évitement collision avant (FCA) » dans ce chapitre.

Réglage du régulateur de vitesses intelligent

Régulateur de vitesse intelligent



Moteur allumé, si Assistance au conducteur → Confort de conduite → Régulateur de vitesse intelligent est sélectionné depuis le menu des Paramètres, vous pouvez changer la distance, l'accélération et la réactivité du véhicule

En fonction du style de conduite (si équipé)

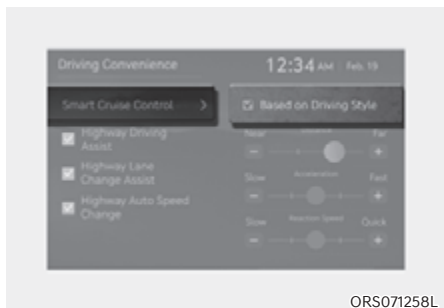

Moteur allumé, si « Assistance au conducteur → Confort de conduite → Régulateur de vitesse intelligent → En fonction du style de conduite » est sélectionné dans le menu Réglages, le régulateur de vitesse intelligent fonctionnera en tenant compte du style de conduite du conducteur, notamment de la distance entre véhicules, de l'accélération, de la vitesse de réaction.

i Informations

- Lorsque le régulateur de vitesse intelligent fonctionne avec « En fonction du style de conduite » sélectionné, si vous maintenez le bouton de distance du véhicule enfoncé (⏏), « En fonction du style de conduite » se désactive. Si vous maintenez à nouveau enfoncé le bouton Distance entre les véhicules (⏏), l'option « Selon le style de conduite » s'activera.
- Le réglage Basé sur le style de conduite apprend en permanence quand le conducteur conduit le véhicule.
- Quand « En fonction du style de conduite » est désactivé, les éléments du style tels que la distance entre les véhicules, l'accélération et la vitesse de réaction restent dans le même état.
- Même si les étapes du style de conduite du conducteur comme l'écart entre les véhicules, l'accélération ou la vitesse de réaction affichés lorsque le mode En fonction du style de conduite est activé ou désactivé sont identiques, le style de conduite à contrôler peut changer.

Méthodes d'avertissement

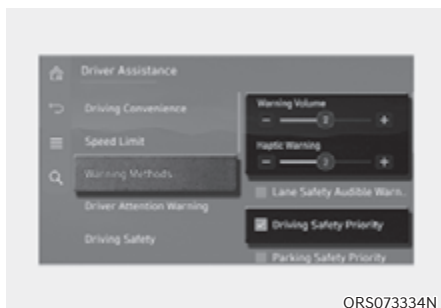

Véhicule allumé, allez dans « Assistance au conducteur → Méthodes d'avertissement » depuis les paramètres du système d'infodivertissement pour sélectionner ce qui suit :

- Volume du signal sonore : le volume du signal sonore peut être ajusté. Si vous éteignez le volume du signal sonore, pour votre sécurité, la fonction peut vous avertir d'un bas volume.
- Avertissement tactile : la vibration du volant peut être ajustée (si équipé).
- Priorité à la sécurité de conduite : votre véhicule baisse tous les autres volumes audio lorsque l'avertissement du système d'assistance au conducteur retentit.

i Informations

- Si vous changez les méthodes d'avertissement, les méthodes d'avertissement des autres systèmes d'assistance au conducteur peuvent changer.
- La méthode d'avertissement conservera son dernier réglage même si le véhicule est redémarré.
- Le menu des réglages peut ne pas être disponible pour votre véhicule selon les caractéristiques et les spécifications du véhicule.
- Le volume du signal sonore et l'avertissement tactile ne peuvent pas être éteints en même temps. Lorsque l'un des avertissements est éteint, l'autre s'allume.

Fonctionnement du régulateur de vitesse adaptatif

Conditions d'utilisation de la fonction de base

Fonction de base

Le régulateur de vitesse adaptatif fonctionne lorsque les conditions suivantes sont remplies .

- Le rapport D (conduite) est engagé
- La vitesse de votre véhicule se situe dans la plage de vitesse de fonctionnement
 - 10-200 km/h (5-120 mi/h) : lorsqu'aucun véhicule n'est devant
 - 0-200 km/h (0-120 mi/h) : lorsqu'un véhicule est devant
- L'ESC (commande de stabilité électronique) ou l'ABS est activé(e).

Le régulateur de vitesse intelligent ne fonctionne pas dans les conditions suivantes.

- La porte du conducteur est ouverte
- Le régime moteur est élevé
- L'EPB (frein de stationnement électronique) est activé.
- L'ESC (contrôle électronique de stabilité) ou l'ABS ne contrôle pas le véhicule
- Le contrôle du freinage de l'assistant d'évitement de collision avant ne fonctionne pas
- Le contrôle du freinage de l'aide au stationnement intelligent à distance ne fonctionne pas (si équipé)
- Le système « Idle Stop and Go » ne fonctionne pas

Informations

Lorsqu'il est arrêté derrière un autre véhicule, le conducteur peut activer le régulateur de vitesse connecté pendant que la pédale de frein est enfoncée.

Conditions de fonctionnement de l'assistance à l'accélération

L'assistance à l'accélération en cas de dépassement fonctionne lorsque l'indicateur de clignotant est allumé vers la gauche alors que le régulateur de vitesse intelligent fonctionne, et que les conditions suivantes sont remplies :

- La vitesse de votre véhicule est supérieure à 60 km/h (40 mph)
- Un véhicule est détecté devant votre véhicule

L'assistance à l'accélération en cas de dépassement ne fonctionne pas dans les conditions suivantes.

- Les feux de détresse sont éteints
- La vitesse du véhicule est réduite pour maintenir la distance avec le véhicule qui précède.



AVERTISSEMENT

Si votre véhicule accélère temporairement, des situations dangereuses peuvent survenir. Vérifiez toujours les conditions de la route lorsque vous êtes assisté par l'assistant d'accélération.

Activez le régulateur de vitesse intelligent



ORS071025

- Appuyez sur le bouton d'aide à la conduite pour activer le régulateur de vitesse intelligent. La vitesse sera réglée sur la vitesse actuelle dans le combiné d'instruments.
- S'il n'y a pas de véhicule devant vous, la vitesse de consigne sera maintenue, mais si un véhicule se trouve devant vous, la vitesse pourrait diminuer pour maintenir la distance avec le véhicule qui précède. Si le véhicule devant accélère, votre véhicule roulera à une vitesse de croisière constante après avoir accéléré jusqu'à la vitesse de consigne.

i Informations

- Si la vitesse de votre véhicule est comprise entre 0 et 30 km/h (0 et 20 mi/h) lorsque vous appuyez sur le bouton d'assistance de conduite, la vitesse du régulateur de vitesse intelligent sera réglée sur 30 km/h (20 mi/h).
- Si le véhicule rétrograde, la vitesse du véhicule peut ne pas accélérer à la vitesse définie.

Réglage de la distance entre véhicules



ORS071186

À chaque pression sur le bouton, l'écart entre les véhicules change de la façon suivante :

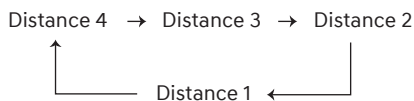

i Informations

- Si vous roulez à 90 km/h (56 mph), la distance est maintenue comme suit :
 - Distance 4 - environ 53 m (172 ft.)
 - Distance 3 - environ 40 m (130 ft.)
 - Distance 2 - environ 30 m (106 ft.)
 - Distance 1 - environ 25 m (82 ft.)
- La distance est fixée à la dernière distance établie lorsque le véhicule est redémarré ou lorsque le régulateur de vitesse intelligent a été temporairement annulé.

Augmentation de la vitesse réglée



- Soulevez le commutateur + et relâchez-le immédiatement. La vitesse réglée augmente de 1 km/h (1 mph) à chaque fois que vous actionnez le commutateur de cette manière.
- Soulevez le commutateur + et maintenez-le dans cette position tout en observant la vitesse de consigne sur le combiné d'instruments. La vitesse réglée augmente de 10 km/h (5 mph) à chaque fois que vous actionnez le commutateur de cette manière. Relâchez le contacteur lorsque la vitesse désirée s'affiche et le véhicule accélérera automatiquement pour atteindre cette vitesse. Vous pouvez sélectionner une vitesse jusqu'à 200 km/h (120 mi/h).



AVERTISSEMENT

Vérifiez les conditions de circulation avant d'utiliser le commutateur +. La vitesse peut augmenter fortement lorsque vous relevez et maintenez le commutateur +.

Diminution de la vitesse réglée



- Abaissez le commutateur - et relâchez-le immédiatement. La vitesse réglée est réduite de 1 km/h (1 mph) à chaque fois que vous actionnez le commutateur de cette manière.
- Abaissez le commutateur - et maintenez-le dans cette position tout en observant la vitesse de consigne sur le combiné d'instruments. La vitesse réglée est réduite de 10 km/h (5 mph) à chaque fois que vous actionnez le commutateur de cette manière.

Relâchez le contacteur à la vitesse que vous voulez maintenir. Vous pouvez sélectionner une vitesse jusqu'à 30 km/h (20 mi/h).

Désactivation temporaire du régulateur de vitesse intelligent

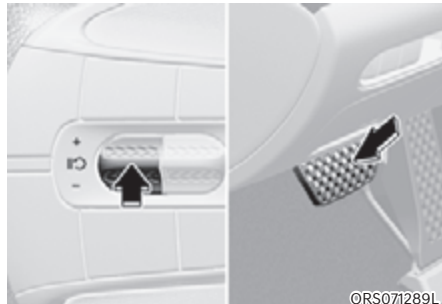

Appuyez sur le contacteur  ou enfoncez la pédale de frein pour annuler provisoirement le régulateur de vitesse intelligent.

Reprise de la vitesse du régulateur de vitesse intelligent



Pour relancer le régulateur de vitesse intelligent après l'annulation de la fonction, utilisez le commutateur +, - ou **RES**.

Si vous soulevez le commutateur + ou abaissez le commutateur -, la vitesse du véhicule sera réglée sur la vitesse actuelle sur le combiné d'instruments.

Si vous appuyez sur le commutateur **RES**, la vitesse reprendra la vitesse prédéfinie.



AVERTISSEMENT

Vérifiez les conditions de circulation avant d'utiliser le commutateur **RES**. La vitesse peut augmenter ou diminuer fortement lorsque vous appuyez sur le commutateur **RES**.

Désactiver le régulateur de vitesse intelligent



Appuyez sur le bouton d'aide à la conduite pour désactiver le régulateur de vitesse intelligent.

i Informations

Si votre véhicule est équipé d'un système d'assistance manuelle à la limite de vitesse, maintenez le bouton enfoncé pour désactiver le régulateur de vitesse adaptatif. Toutefois, l'assistance manuelle à la limite de vitesse s'activera.



ATTENTION

N'utilisez pas les interrupteurs et les boutons en même temps. Le régulateur de vitesse intelligent peut ne pas fonctionner correctement.

Affichage de l'état de fonctionnement

Vous pouvez voir le statut de fonctionnement du régulateur de vitesse intelligent dans la vue d'aide au stationnement sur le combiné d'instruments. Consultez la section "Modes d'affichage" au Chapitre 4.

Le régulateur de vitesse adaptatif s'affichera comme ci-dessous en fonction du statut de la fonction.

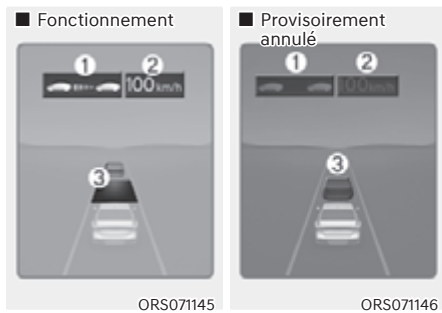

- Pendant du fonctionnement
 - (1) L'éventuelle présence d'un véhicule devant et la distance sélectionnée
 - (2) Vitesse définie
 - (3) L'éventuelle présence d'un véhicule devant et la distance cible
- Pendant une annulation temporaire
 - (1) Votre véhicule (gris)
 - (2) Vitesse réglée précédente (gris)
 - (3) Niveau d'avance et de distance du véhicule (gris) (si équipé)

i Informations

- La distance du véhicule devant vous sur le combiné d'instruments est affichée en fonction de la distance réelle entre votre véhicule et le véhicule devant vous.
- La distance cible peut varier en fonction de la vitesse du véhicule et de la distance définie. Si la vitesse du véhicule est basse, même si la distance du véhicule a changé, la modification de la distance cible peut être faible.
- Les images et les couleurs dans le combiné d'instruments peuvent varier en fonction du type de combiné ou du thème sélectionné.

Accélération provisoire



Si vous voulez augmenter temporairement votre vitesse sans modifier la vitesse réglée lorsque le régulateur de vitesse adaptatif est activé, appuyez sur la pédale d'accélérateur. Tant que vous appuyez sur la pédale d'accélérateur, la vitesse définie, le niveau de distance et la distance cible clignoteront sur le combiné d'instruments.

Cependant, si la pédale d'accélérateur n'est pas suffisamment enfoncée, le véhicule peut décélérer.



AVERTISSEMENT

Soyez prudent lorsque vous accélérez temporairement, car la vitesse et la distance ne sont pas contrôlées automatiquement, même s'il y a un véhicule devant vous.

Fonctionnement basé sur le style de conduite



Lorsque le fonctionnement basé sur le style de conduite est sélectionné, le message « Type de conduite adaptatif SCC » apparaîtra sur le combiné d'instruments pendant 2 secondes et la distance et la distance cible seront affichées sur la base du style de conduite.

Désactivation temporaire du régulateur de vitesse intelligent

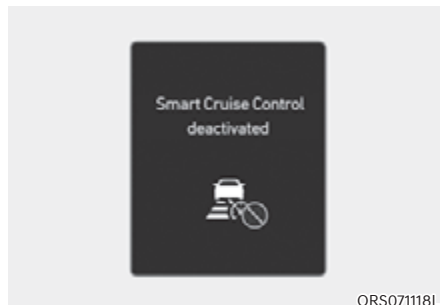

Le régulateur de vitesse intelligent sera automatiquement annulé temporairement quand :

- La vitesse du véhicule dépasse environ 210 km/h (130 mi/h)
- Le véhicule s'est arrêté pendant un certain temps
- La pédale d'accélérateur reste enfoncée un certain temps
- Les conditions de fonctionnement du régulateur de vitesse intelligent ne sont pas remplies

Si le régulateur de vitesse intelligent est temporairement annulé automatiquement, le message « Régulateur de vitesse intelligent (SCC) annulé » s'affiche sur le combiné d'instruments et un signal sonore retentit pour alerter le conducteur.



Informations

Si le régulateur de vitesse intelligent est provisoirement annulé alors que le véhicule est à l'arrêt et que la fonction est activée, l'EPB (frein de stationnement électronique) pourrait être activé.



AVERTISSEMENT

Lorsque le régulateur de vitesse intelligent est temporairement annulé, la distance avec le véhicule précédent n'est pas maintenue. Regardez toujours devant vous lorsque vous conduisez et appuyez sur la pédale de frein si nécessaire pour réduire votre vitesse et garder une distance de sécurité.

Les conditions de fonctionnement du régulateur de vitesse adaptatif ne sont pas remplies

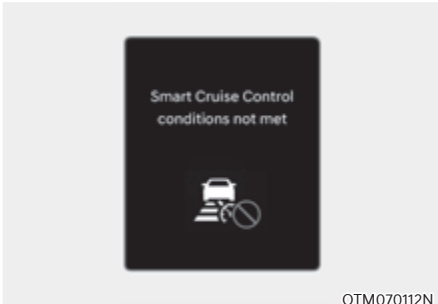

Si le bouton Assistance à la conduite, le contacteur + le contacteur - ou le contacteur  est enfoncé lorsque les conditions de fonctionnement du régulateur de vitesse ne sont pas satisfaites, le message « Conditions SCC (régulateur de vitesse intelligent) non-respectées » apparaît sur le combiné d'instruments et un signal sonore retentit.

En situation de circulation



Dans la circulation, votre véhicule s'arrêtera si le véhicule qui vous précède s'arrête. Également, si le véhicule qui précède démarre, votre véhicule démarrera aussi. En outre, une fois le véhicule arrêté et un certain temps écoulé, le message « Utilisation bouton ou pédale pour accélérer » s'affichera dans le combiné d'instruments. Appuyez sur la pédale d'accélérateur ou sur le commutateur +, - ou sur  pour commencer à conduire.

Avertissement des conditions routières à l'avant

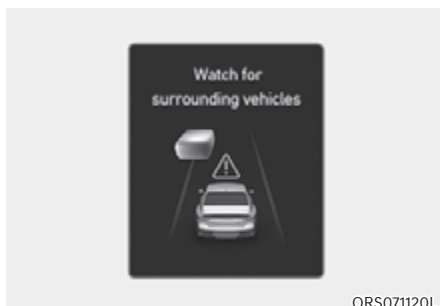

Dans la situation suivante, le message « Watch for surrounding vehicles (Attention aux véhicules tout autour) » s'affichera sur le combiné d'instruments et un signal sonore retentira pour avertir le conducteur des conditions de circulation devant lui.

- Le véhicule qui précède disparaît lorsque le régulateur de vitesse adaptatif maintient la distance avec le véhicule qui précède tout en roulant sous une certaine vitesse.

AVERTISSEMENT

Faites toujours attention aux véhicules ou aux objets qui peuvent apparaître soudainement devant vous, et si nécessaire, appuyez sur la pédale de frein pour réduire votre vitesse afin de maintenir une distance de sécurité appropriée.

Avertissement de collision

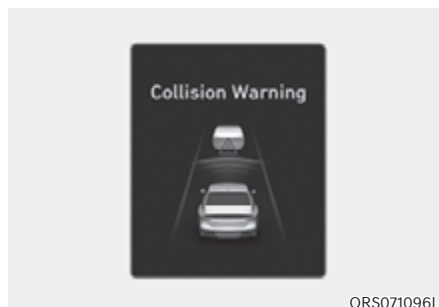

Pendant le fonctionnement du régulateur de vitesse intelligent, lorsque le risque de collision avec le véhicule devant est élevé, le message « Avert. collis. » s'affichera dans le combiné d'instruments. De même, un signal sonore retentira et le volant se mettra à vibrer pour alerter le conducteur (si équipé). Regardez toujours devant vous lorsque vous conduisez et appuyez sur la pédale de frein si nécessaire pour réduire votre vitesse et garder une distance de sécurité.

AVERTISSEMENT

Dans les situations suivantes, le régulateur de vitesse adaptatif peut ne pas avertir le conducteur d'une collision.

- La distance par rapport au véhicule devant est courte ou la vitesse du véhicule devant vous est plus élevée ou égale à celle de votre véhicule
- Le véhicule devant roule lentement ou est à l'arrêt
- La pédale d'accélérateur est enfoncée juste après l'activation du régulateur de vitesse adaptatif



AVERTISSEMENT

Prenez les précautions suivantes lors de l'utilisation du régulateur de vitesse adaptatif :

- Le régulateur de vitesse adaptatif ne remplace pas une conduite correcte et prudente. Le conducteur est toujours responsable de contrôler la vitesse et la distance par rapport au véhicule qui précède.
- Le régulateur de vitesse adaptatif peut ne pas reconnaître les situations inattendues et soudaines ; vous devez donc toujours faire attention aux conditions de circulation et contrôler la vitesse de votre véhicule.
- Maintenez le régulateur de vitesse intelligent désactivé lorsque la fonction n'est pas utilisée, pour éviter de définir une vitesse par inadvertance.
- N'ouvrez pas la portière et ne quittez pas le véhicule lorsque le régulateur de vitesse adaptatif fonctionne, même si le véhicule est à l'arrêt.
- Soyez toujours conscient de la vitesse sélectionnée et à la distance entre les véhicules.
- Maintenez une distance de sécurité en fonction de l'état de la route et de la vitesse du véhicule. Si la distance entre les véhicules est trop courte en roulant à grande vitesse, une collision grave peut se produire.
- Lorsque la distance avec le véhicule précédent est maintenue, si le véhicule devant disparaît, le régulateur de vitesse intelligent peut soudainement accélérer jusqu'à atteindre la vitesse réglée. Soyez toujours conscient des situations inattendues et soudaines qui peuvent se produire.
- La vitesse du véhicule peut diminuer dans une montée et augmenter dans une descente.
- Soyez toujours conscient de situations telles qu'un véhicule qui vous coupe la route.
- Lorsque vous tractez une remorque ou un autre véhicule, désactivez le régulateur de vitesse intelligent pour des raisons de sécurité.
- Désactivez le régulateur de vitesse adaptatif lorsque votre véhicule est remorqué.
- Le régulateur de vitesse adaptatif peut ne pas fonctionner correctement s'il est perturbé par de fortes ondes électromagnétiques.
- Le régulateur de vitesse adaptatif peut ne pas détecter un obstacle à l'avant, ce qui risque d'entraîner une collision. Regardez toujours vers l'avant avec prudence pour éviter que des situations inattendues et soudaines ne se produisent.

- Les véhicules qui se déplacent devant vous en changeant fréquemment de voie peuvent causer un retard dans la réaction du régulateur de vitesse intelligent ou peuvent faire réagir le régulateur de vitesse intelligent à un véhicule qui se trouve dans une voie adjacente. Conduisez toujours prudemment pour éviter que des situations soudaines et inattendues se produisent.
- Soyez toujours conscient des alentours et conduisez prudemment, même si un message d'avertissement n'apparaît pas ou si un signal sonore ne retentit pas.
- Si le message d'avertissement d'un autre système s'affiche ou si un signal sonore retentit, le message du régulateur de vitesse adaptatif peut ne pas s'afficher et le signal sonore peut ne pas retentir.
- Il est possible que vous n'entendiez pas le signal sonore du freinage d'urgence autonome s'il y a du bruit autour de vous.
- Le constructeur n'est pas responsable des infractions au code de la route ou des accidents occasionnés par le conducteur.
- Réglez toujours la vitesse de votre véhicule selon la limitation de vitesse de votre zone.
- La distance entre les véhicules, l'accélération et le délai de réaction peuvent varier si le style de conduite du conducteur change.



ATTENTION

- Le véhicule doit rouler suffisamment pour refléter le style de conduite réel du conducteur, en termes de distance entre les véhicules, d'accélération et de délai de réaction.
- Le mode basé sur le style de conduite ne reflète pas le changement de comportement du conducteur lors de la détermination de son style de conduite.
- Si vous conduisez dans des conditions particulières, comme de la neige, de la pluie, du brouillard ou dans une côte escarpée, il est possible que le style de conduite ne corresponde pas.



Informations

- Le système de régulateur de vitesse intelligent peut ne pas fonctionner pendant 15 secondes après le démarrage du véhicule, ou lorsque la caméra frontale ou le radar avant sont initialisés.
- Il se peut que vous entendiez un bruit lorsque le frein est contrôlé par le régulateur de vitesse intelligent.
- Le mode basé sur le style de conduite peut ne pas refléter le style de conduite du conducteur ou les conditions de conduite qui affectent la sécurité routière.
- Le mode basé sur le style de conduite ne reflète pas d'autre style de conduite que la distance entre les véhicules, l'accélération et le délai de réaction.

Dysfonctionnement et limites du régulateur de vitesse adaptatif

Dysfonctionnement du régulateur de vitesse adaptatif

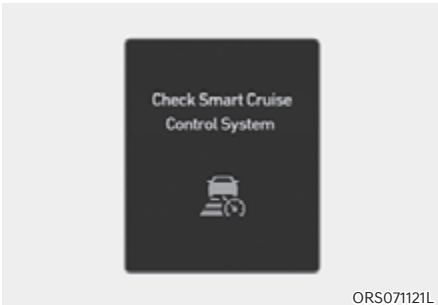

ORS071121L

Lorsque le régulateur de vitesse intelligent ne fonctionne pas correctement, le message « Vérifiez système de régulation intelligent » apparaîtra et le témoin  s'allumera sur le combiné d'instruments. Dans ce cas, nous vous conseillons de faire inspecter le véhicule par un concessionnaire agréé pour les produits de la marque Genesis.

Régulateur de vitesse intelligent désactivé

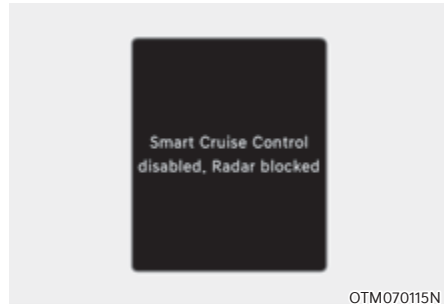

OTM070115N

Lorsque le cache du radar avant ou le détecteur est recouvert de neige, de pluie ou de corps étrangers, il peut réduire les performances de détection et limiter ou désactiver temporairement le régulateur de vitesse intelligent.

Si cela se produit, le message d'avertissement « Régulateur de vitesse intelligent désactivé. Radar bloqué » apparaîtra pendant un certain temps dans le combiné d'instruments, et le témoin  s'allumera sur le combiné.

Le régulateur de vitesse intelligent fonctionnera correctement lorsque la neige, la pluie ou les corps étrangers sont enlevés.



AVERTISSEMENT

Même si le message d'avertissement ne s'affiche pas dans le combiné d'instruments, il se peut que le régulateur de vitesse intelligent ne fonctionne pas correctement.



ATTENTION

Le régulateur de vitesse intelligent peut ne pas fonctionner correctement dans une zone (par exemple, un terrain vague) dans laquelle les objets ne sont pas détectés après que le moteur a été mis en marche.

Limites du régulateur de vitesse adaptatif

Le régulateur de vitesse intelligent peut ne pas fonctionner correctement ou le système peut fonctionner de manière inattendue dans les circonstances suivantes :

- Le capteur de détection ou ses alentours sont encrassés ou endommagés
- Le liquide lave-glace est projeté en continu ou l'essuie-glace est en marche
- La lentille de la caméra est gênée par le pare-brise teinté, par un film ou un revêtement, du verre endommagé ou des matières collantes (autocollant, insectes, etc.) sur la vitre.
- De l'humidité est présente ou gelée sur le pare-brise
- Le champ de vision de la caméra avant est gêné par l'éblouissement du soleil
- L'éclairage public ou les phares d'un véhicule roulant en sens inverse sont réfléchis sur la chaussée mouillée, par une flaque d'eau sur la route par exemple
- La température autour de la caméra avant est élevée ou basse
- Un objet est placé sur le tableau de bord
- L'environnement est très lumineux
- L'environnement est très sombre, comme dans un tunnel, etc.
- La luminosité change brusquement, par exemple à l'entrée ou à la sortie d'un tunnel
- La luminosité extérieure est faible et les phares ne sont pas allumés ou ne sont pas suffisants
- Rouler sous une pluie ou neige battante, ou dans un brouillard épais
- Traverser de la vapeur, de la fumée ou une zone d'ombre
- Seule une partie du véhicule est détectée
- Le véhicule de devant n'a pas de feux arrière ou ses feux arrière sont positionnés ailleurs, etc.
- La luminosité extérieure est faible et les feux arrière ne sont pas allumés ou ne sont pas suffisants
- L'arrière du véhicule de devant est petit ou n'a pas l'air normal (par exemple, il est incliné, renversé, etc.)
- La garde au sol du véhicule de devant est basse ou haute
- Un véhicule coupe la route au vôtre
- Votre véhicule est remorqué
- Conduite dans un tunnel ou sous un pont métallique
- Conduite à proximité de zones contenant des substances métalliques, comme une zone de construction, une voie ferrée, etc.
- Un objet se réfléchissant sur le radar avant, tel qu'une glissière de sécurité, un véhicule à proximité, etc.
- Le pare-chocs a été heurté, endommagé près du radar avant ou le radar avant a bougé
- La température autour du radar avant est élevée ou basse
- Conduite dans de vastes étendues où il y a peu de véhicules ou de structures (c'est-à-dire désert, prairie, banlieue, etc.)
- Le véhicule devant est fait d'un matériau qui ne se réfléchit pas sur le radar avant
- Conduite à proximité d'une bretelle d'autoroute (ou de voie rapide) ou d'un péage
- Conduite sur une surface rendue glissante par la neige, une flaque d'eau, du verglas, etc.
- Conduite sur une route sinueuse
- Le véhicule avant est détecté tardivement

- Le véhicule devant est soudainement bloqué par un obstacle
- Le véhicule avant change soudainement de voie ou réduit soudainement sa vitesse
- Le véhicule devant présente une forme anormale
- La vitesse du véhicule devant est rapide ou lente
- Alors qu'il y a un véhicule devant, votre véhicule change de voie à faible allure
- Le véhicule de devant est couvert de neige
- Conduite instable
- Vous êtes dans un rond-point et le véhicule devant n'est pas détecté
- Vous roulez en permanence en rond
- Conduite dans un parking
- Traversée d'une zone de construction, d'une route non pavée, d'une route partiellement pavée, d'une route irrégulière, de dos d'âne, etc.
- Conduite sur une route en pente, une route sinueuse, etc.
- Conduite sur une route bordée d'arbres ou de lampadaires
- Le mauvais état de la route provoque des vibrations excessives du véhicule en roulant
- La hauteur de votre véhicule est faible ou élevée en raison de charges lourdes, d'une pression anormale des pneus, etc.
- Conduite sur une route étroite bordée d'arbres ou d'herbe, ou envahie par la végétation
- Il y a des interférences dues aux ondes électromagnétiques, comme lors de la traversée d'une zone caractérisée par de puissantes ondes radio ou des parasites d'origine électrique
- Système de direction des roues arrière désactivé (si équipé)

- Conduite sur une route sinueuse



Dans les virages, le régulateur de vitesse adaptatif peut ne pas détecter un véhicule dans votre voie et pourrait alors accélérer jusqu'à la vitesse de consigne. De même, la vitesse du véhicule peut rapidement diminuer lorsque le véhicule devant est détecté soudainement.

Sélectionnez la vitesse de consigne appropriée dans les virages et appuyez sur la pédale de frein ou d'accélérateur en fonction de la route et des conditions de circulation devant.



La vitesse de votre véhicule peut être réduite à cause d'un véhicule dans la voie adjacente.

Appuyez sur la pédale d'accélérateur et sélectionnez la vitesse programmée appropriée. Vérifiez que les conditions de circulation permettent d'utiliser le régulateur de vitesse adaptatif en toute sécurité.

- Conduite sur une route en pente



ORS071067

En montée ou en descente, le régulateur de vitesse adaptatif peut ne pas détecter un véhicule en mouvement dans votre voie et votre véhicule alors accélérera jusqu'à la vitesse programmée. De même, la vitesse du véhicule diminuera rapidement lorsque le véhicule devant est détecté soudainement.

Sélectionnez la vitesse de consigne appropriée dans les côtes et appuyez sur la pédale de frein ou d'accélérateur en fonction de la route et des conditions de circulation devant.

- Changement de voies



ORS071194

[A] : Votre véhicule, [B] : Véhicule changeant de voie

Lorsqu'un véhicule se rabat sur votre voie, il ne peut pas être détecté tant qu'il n'est pas dans la plage de détection du détecteur. Le régulateur de vitesse adaptatif risque de ne pas détecter immédiatement le véhicule lorsqu'il se rabat brusquement. Dans ce cas, vous devez conserver une distance de freinage de sécurité et, si nécessaire, appuyer sur la pédale de frein pour réduire la vitesse et garder une distance de sécurité.

- Situations au cours desquelles la détection est limitée

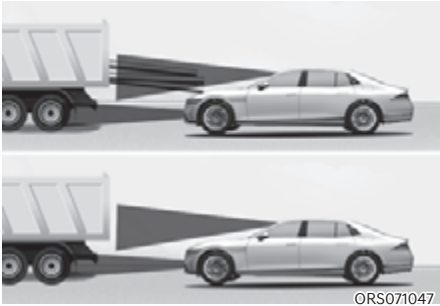
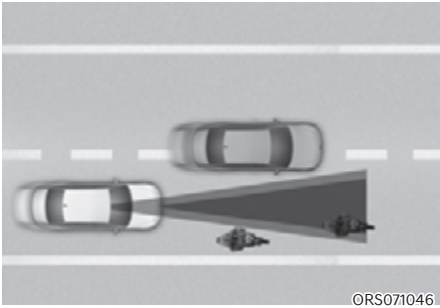

Dans les cas suivants, certains véhicules sur votre voie ne peuvent pas être détectés par le capteur :

- Les véhicules déportés sur un côté
- Véhicules lents ou décélérant brusquement
- Véhicules avec une plus grande garde au sol ou véhicules transportant des charges qui dépassent à l'arrière du véhicule
- Véhicules dont l'avant est soulevé en raison de charges lourdes
- Véhicules situés à environ 2 m (6 ft) de votre véhicule
- Véhicules venant en sens inverse
- Les véhicules arrêtés

- Les véhicules avec un petit profil arrière comme les remorques
- Les véhicules étroits comme les motos ou les vélos
- Les véhicules spéciaux
- Les animaux et les piétons

Ajustez la vitesse de votre véhicule en appuyant sur la pédale de frein en fonction de la route et des conditions de circulation.

Dans les cas suivants, le véhicule devant ne peut pas être détecté par le capteur :

- Vous dirigez votre véhicule
- Conduite sur des routes étroites ou très sinueuses

Ajustez la vitesse de votre véhicule en appuyant sur la pédale de frein en fonction de la route et des conditions de circulation.

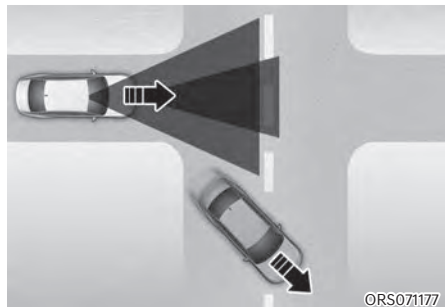

- Lorsqu'un véhicule devant vous disparaît à un carrefour, il se peut que votre véhicule accélère.

Faites toujours attention aux conditions de circulation en conduisant.

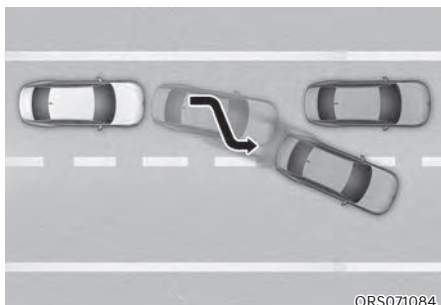

- Lorsqu'un véhicule devant vous quitte la voie, le régulateur de vitesse intelligent peut ne pas détecter immédiatement le nouveau véhicule qui se trouve maintenant devant vous. Faites toujours attention aux conditions de circulation en conduisant.

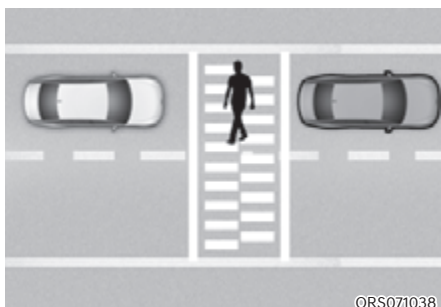

- Faites toujours attention aux piétons lorsque votre véhicule maintient une distance de sécurité par rapport au véhicule qui précède.

RÉGULATEUR DE VITESSE INTELLIGENT ASSOCIÉ À LA NAVIGATION (NSCC) (SI ÉQUIPÉ)

Le régulateur de vitesse intelligent associé à la navigation aide à conserver une vitesse sûre selon les conditions de la route, en utilisant les informations du système de navigation lorsque vous conduisez sur autoroute avec le régulateur de vitesse intelligent activé.

i Informations

- **Le régulateur de vitesse intelligent associé à la navigation est disponible uniquement sur les voies à accès contrôlé, comme les autoroutes.**
 - * **Une autoroute est une route où les entrées et les sorties sont limitées et qui supporte un flux de trafic ininterrompu à grande vitesse. Seules les voitures particulières et les motos sont admises sur les autoroutes.**
- **D'autres autoroutes pourront être ajoutées au fil des mises à jour de la navigation.**

i Informations

Le régulateur de vitesse adaptatif basé sur la navigation fonctionne sur les routes principales (ou autoroutes) et ne fonctionne pas sur les échangeurs ou les jonctions.

Ralentissement automatique en courbe d'autoroute

Si la vitesse du véhicule est élevée, la fonction de ralentissement automatique en courbe d'autoroute ralentit temporairement votre véhicule pour vous aider à conduire en toute sécurité dans une courbe, en fonction des informations sur la courbe transmises par le système de navigation.

Réglages du régulateur de vitesse intelligent basé sur la navigation

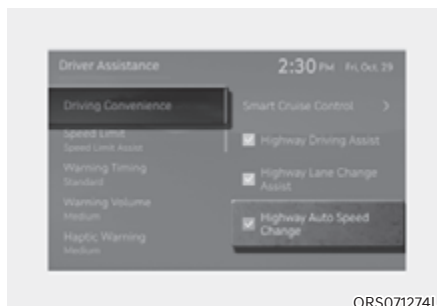

Avec le moteur en marche, sélectionnez « Assistance au conducteur → Confort de conduite → Modification automatique de la vitesse sur autoroute » dans le menu Paramètres pour activer le régulateur de vitesse intelligent basé sur la navigation et désélectionnez pour désactiver la fonction.

i Informations

En cas de problème avec le régulateur de vitesse intelligent basé sur la navigation, la fonction ne peut pas être configurée à partir du menu Paramètres.

Fonctionnement du régulateur de vitesse intelligent basé sur la navigation

Conditions de fonctionnement

Le régulateur de vitesse intelligent basé sur la navigation est prêt à fonctionner si toutes les conditions suivantes sont remplies :

- Régulateur de vitesse intelligent activé
- Conduite sur route principale (ou autoroute)



Informations

Pour plus de détails sur l'utilisation du régulateur de vitesse adaptatif, reportez-vous à la section « Régulateur de vitesse adaptatif (SCC) » dans ce chapitre.

Affichage et contrôle du régulateur de vitesse intelligent basé sur la navigation

Lorsque le régulateur de vitesse adaptatif basé sur la navigation est actif, il s'affiche sur le combiné d'instruments comme suit :

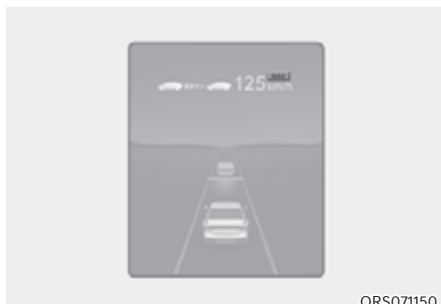

ORS071150

Veille du régulateur de vitesse intelligent basé sur la navigation

Si les conditions de fonctionnement sont satisfaites, le symbole vert **NAV** s'allumera.

Fonctionnement du régulateur de vitesse intelligent basé sur la navigation

Si une décélération temporaire est requise à l'état de veille et que le régulateur de vitesse intelligent basé sur la navigation est actif, le symbole **NAV** vert clignotera sur le combiné d'instruments.

Provisoirement annulé ou interrompu par le conducteur

Si le régulateur de vitesse intelligent basé sur la navigation ne peut pas contrôler le véhicule, par exemple quand le régulateur de vitesse intelligent est provisoirement annulé ou lorsque le système de navigation recherche un itinéraire, le voyant gris **NAV** s'allume.

Lorsque le conducteur appuie sur la pédale d'accélérateur, le voyant blanc **NAV** clignote.

AVERTISSEMENT

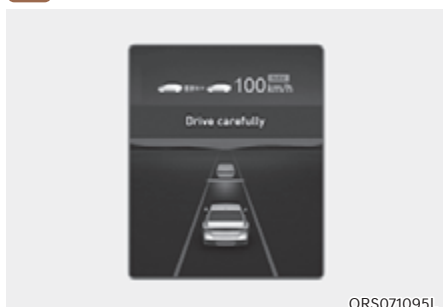

Le message d'avertissement « Conduisez prudemment » apparaîtra dans les circonstances suivantes :

- Le régulateur de vitesse adaptatif basé sur la navigation ne peut pas ralentir votre véhicule à une vitesse sécuritaire

Informations

Les images et les couleurs dans le combiné d'instruments peuvent varier en fonction du type de combiné ou du thème sélectionné.

Ralentissement automatique en courbe d'autoroute

- En fonction de la courbe qui se présente sur la route (ou l'autoroute), le véhicule ralentit, puis à la sortie du virage, il accélère pour atteindre la vitesse réglée du régulateur de vitesse intelligent.
- Le temps de décélération du véhicule peut varier en fonction de la vitesse du véhicule et du degré de la courbe sur la route. Plus la vitesse du véhicule est élevée, plus la décélération démarre rapidement.

Limites du régulateur de vitesse intelligent basé sur la navigation

Le Contrôle de conduite connectée basé sur la navigation peut ne pas fonctionner correctement dans les circonstances suivantes :

- La navigation ne fonctionne pas correctement
- Les informations routières ne sont pas transmises en raison d'un dysfonctionnement anormal du système d'info-divertissement
- La limite de vitesse et les informations routières dans la navigation ne sont pas mises à jour
- Les informations cartographiques et la route réelle sont différentes en raison des données GPS en temps réel ou d'une erreur d'informations cartographiques
- La navigation recherche un itinéraire pendant la conduite
- La réception des signaux GPS est bloquée, par exemple dans un tunnel
- Une route qui se divise en deux ou plusieurs routes qui se rejoignent à nouveau
- Le conducteur s'éloigne de la route définie dans la navigation
- L'itinéraire vers la destination est modifié ou annulé en réinitialisant la navigation
- Le véhicule entre sur une aire de repos ou une station service
- Android Auto ou Car Play fonctionne
- La navigation ne parvient pas à détecter la position actuelle du véhicule (par exemple, route surélevée avec ponts d'étagement à proximité des routes générales ou routes en parallèle)

- La navigation est mise à jour pendant la conduite
- La navigation est redémarrée pendant la conduite
- La limite de vitesse de certaines sections change en fonction des situations routières
- Conduite sur une route en construction
- Conduire sur une route qui est contrôlée
- Par mauvais temps, comme de fortes neiges, une pluie battante, etc.
- Conduite sur une route fortement incurvée
- Système de direction des roues arrière désactivé (si équipé)

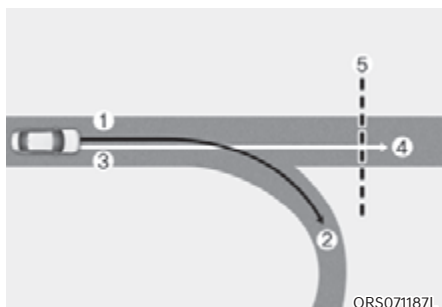

- [1] : Trajet défini,
 [2] : Ligne secondaire,
 [3] : Trajet de conduite,
 [4] : Route principale,
 [5] : Section de route courbe

- Lorsqu'il y a une différence entre le trajet défini par le système de navigation (ligne secondaire) et le trajet de conduite (route principale), la fonction de ralentissement automatique en courbe d'autoroute peut ne pas fonctionner tant que le trajet de conduite est reconnu comme étant la route principale.

- Lorsque le trajet de conduite du véhicule est reconnu comme étant la route principale en maintenant la route principale au lieu du trajet réglé par le système de navigation, la fonction de ralentissement automatique en courbe d'autoroute est opérationnelle. Selon la distance jusqu'à la courbe et la vitesse actuelle du véhicule, la décélération du véhicule peut ne pas être suffisante ou ralentir rapidement.

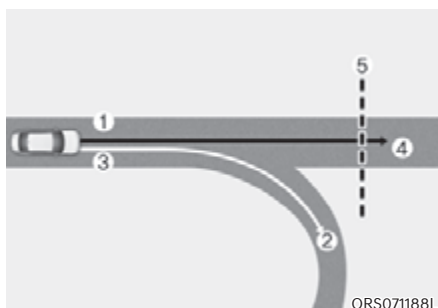

- [1] : Trajet défini,
 [2] : Ligne secondaire,
 [3] : Trajet de conduite,
 [4] : Route principale,
 [5] : Section de route courbe

- Lorsqu'il y a une différence entre le trajet défini par le système de navigation (route principale) et le trajet de conduite (ligne secondaire), la fonction de ralentissement automatique en courbe d'autoroute fonctionne sur la base des informations relatives à la courbe sur la route principale.
- Lorsqu'il est jugé que vous conduisez hors de l'itinéraire en entrant dans un échangeur ou une jonction d'autoroute, la fonction de ralentissement automatique en courbe d'autoroute ne fonctionne pas.

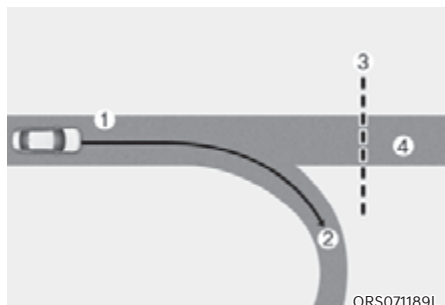

[1] : Trajet de conduite,

[2] : Ligne secondaire,

[3] : Section de route courbe,

[4] : Route principale

- Si aucune destination n'est réglée dans le système de navigation, la fonction de ralentissement automatique en courbe d'autoroute fonctionne sur la base des informations relatives à la courbe de la route principale.
- Même si vous quittez la route principale, la fonction de ralentissement automatique en courbe d'autoroute peut ne pas fonctionner provisoirement en fonction des informations du système de navigation concernant la section de courbe sur autoroute.



AVERTISSEMENT

- Le régulateur de vitesse adaptatif basé sur la navigation ne remplace pas des pratiques de conduite prudente et constitue uniquement une fonction de commodité. Gardez toujours les yeux sur la route, et il est de la responsabilité du conducteur de respecter le code de la route.
- Les informations de limitation de vitesse de la navigation peuvent différer des informations de limitation de vitesse réelles sur la route. Il est de la responsabilité du conducteur de vérifier la limite de vitesse réelle sur la route ou la voie de circulation.
- Le régulateur de vitesse adaptatif basé sur la navigation sera automatiquement annulé lorsque vous quitterez la route principale (ou autoroute). Faites toujours attention aux conditions de circulation en conduisant.
- Le régulateur de vitesse adaptatif basé sur la navigation peut ne pas fonctionner en raison de la présence de véhicules devant vous et des conditions de conduite du véhicule. Faites toujours attention aux conditions de circulation en conduisant.
- Lorsque vous tractez une remorque ou un autre véhicule, désactivez le régulateur de vitesse adaptatif basé sur la navigation pour des raisons de sécurité.
- Après avoir traversé un péage sur une autoroute, le régulateur de vitesse intelligent basé sur la navigation fonctionne selon la première voie. Si vous passez sur une autre voie, le régulateur de vitesse intelligent basé sur la navigation pourrait ne pas fonctionner correctement.

- Le véhicule accélère si le conducteur appuie sur la pédale d'accélérateur pendant que le régulateur de vitesse intelligent associé au système de navigation, et la fonction ne ralentit pas le véhicule. Cependant, si la pédale d'accélérateur n'est pas suffisamment enfoncée, le véhicule peut décélérer.
- Si le conducteur accélère et relâche la pédale d'accélérateur pendant que le régulateur de vitesse adaptatif basé sur la navigation est actif, le véhicule peut ne pas ralentir suffisamment ou ralentir rapidement à une vitesse sûre.
- Si la courbe est trop grande ou trop petite, le régulateur de vitesse adaptatif basé sur la navigation peut ne pas fonctionner.

i Informations

- Un délai peut se produire entre le guidage de la navigation et le début et la fin du fonctionnement du régulateur de vitesse adaptatif basé sur la navigation.
- Les informations de vitesse sur le combiné d'instruments et la navigation peuvent différer.
- Même si vous conduisez à une vitesse inférieure à la vitesse réglée du régulateur de vitesse intelligent, l'accélération peut être limitée par les sections de courbe à venir.
- Si le régulateur de vitesse adaptatif basé sur la navigation est actif lorsque vous quittez la route principale pour entrer dans un échangeur, une intersection, une aire de repos, etc., la fonction peut continuer à fonctionner pendant une certaine période de temps.
- La décélération par le régulateur de vitesse intelligent associé au système de navigation peut ne pas être suffisante en raison des conditions routières telles que des surfaces de route inégales, des voies étroites, etc.

ASSISTANCE CENTRE DE VOIE (LFA) (SI ÉQUIPÉ)

L'assistance centre de voie détecte les marques de la voie et/ou un véhicule précédant sur la route, et centre votre véhicule dans la voie.

Capteur de détection



ORS071001

[1] : Caméra avant

La caméra avant est utilisée comme un capteur de détection pour repérer les marquages des voies et les véhicules se trouvant devant.

Reportez-vous à l'image ci-dessus pour la position détaillée du capteur de détection.



ATTENTION

Pour plus de détails sur les précautions relatives à la caméra avant, reportez-vous à la section « Assistance à la prévention des collisions avant (FCA) » dans ce chapitre.

Réglages de l'assistance centre de voie

Méthodes d'avertissement

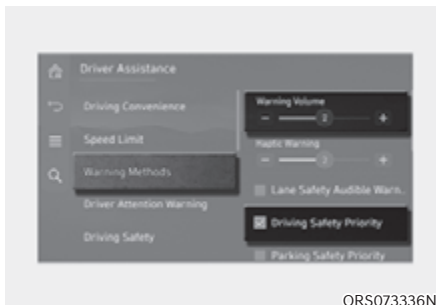

ORS073336N

Véhicule allumé, allez dans « Assistance au conducteur → Méthodes d'avertissement » depuis les paramètres du système d'infodivertissement pour sélectionner ce qui suit :

- Volume du signal sonore : le volume du signal sonore peut être ajusté. Si vous éteignez le volume du signal sonore, pour votre sécurité, la fonction peut vous avertir d'un bas volume.
- Priorité à la sécurité de conduite : votre véhicule baisse tous les autres volumes audio lorsque l'avertissement du système d'assistance au conducteur retentit.



Informations

- Si vous changez les méthodes d'avertissement, les méthodes d'avertissement des autres systèmes d'assistance au conducteur peuvent changer.
- La méthode d'avertissement conservera son dernier réglage même si le véhicule est redémarré.
- Le menu des réglages peut ne pas être disponible pour votre véhicule selon les caractéristiques et les spécifications du véhicule.

Fonctionnement de l'assistance au suivi de voie

Activation/désactivation de l'assistance centre de voie



Avec le moteur en marche, appuyez brièvement sur le bouton Assistance au suivi de file situé sur le volant pour activer l'assistance au suivi de file. Le témoin  gris ou vert s'allume sur le combiné d'instruments.

Appuyez de nouveau sur le bouton pour désactiver la fonction.

ATTENTION

Si une remorque ou un support monté sur attelage sont fixés, cela peut affecter négativement les performances des systèmes d'assistance au conducteur.

Assistance centre de voie

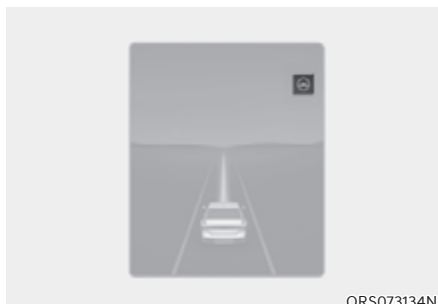

Si le véhicule qui précède et/ou les deux lignes de marquage de la voie sont détectés et que la vitesse de votre véhicule est inférieure à 200 km/h (120 mi/h), le témoin  s'allume dans le combiné d'instruments et l'assistance au maintien de voie aidera à centrer le véhicule dans sa voie en assistant la direction.

ATTENTION

Lorsque le volant n'est pas assisté, le témoin  clignote en blanc et passe au gris.

Rappel des mains sur le volant

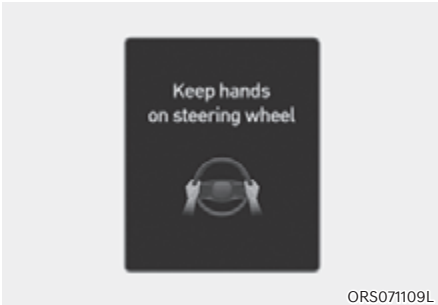

Si le conducteur retire ses mains du volant pendant plusieurs secondes, le message « Gardez les mains sur le volant » apparaît et un signal sonore retentit par phases.

- Première étape : Message d'avertissement
- Deuxième étape : Message d'avertissement (volant rouge) et signal sonore

i Informations

Pour plus de détails sur les précautions à prendre avec le capteur de prise du volant, reportez-vous à la section « Capteur de prise du volant » au chapitre 5.

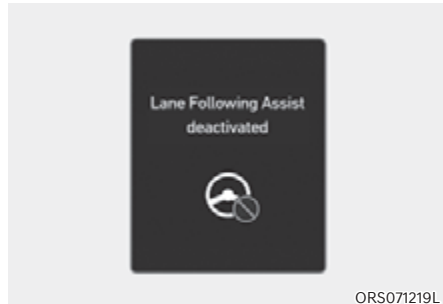

Si le conducteur n'a toujours pas les mains sur le volant après le rappel, le message « Ass. centre voie désactivé » apparaît et l'assistance de centre de voie est automatiquement annulée.

! AVERTISSEMENT

- Le volant peut ne pas être assisté si le volant est maintenu très serré ou si le volant est braqué au-delà d'un certain degré.
- L'assistance centre de voie ne fonctionne pas en permanence. Le conducteur a la responsabilité de diriger prudemment le véhicule et de le maintenir dans sa voie.
- Le rappel des mains sur le volant peut s'afficher tardivement selon les conditions de circulation. Gardez toujours les mains sur le volant lorsque vous conduisez.
- Si le volant est tenu très légèrement ou si vous portez des gants, le rappel des mains sur le volant peut encore s'afficher, car l'aide au maintien de voie peut ne pas reconnaître que le conducteur a les mains sur le volant.
- Si vous fixez des objets sur le volant, le rappel des mains sur le volant risque de ne pas fonctionner correctement.

i Informations

Lorsque les deux lignes de marquage de voie sont détectées, les lignes dans le combiné d'instruments passent du gris au blanc.

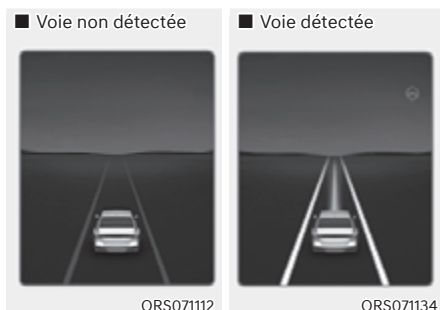

- Les images et les couleurs dans le combiné d'instruments peuvent varier en fonction du type de combiné ou du thème sélectionné.
- Si les lignes de marquage ne sont pas détectées, l'intervention sur la direction de l'assistance centre de voie peut être limitée en fonction de la présence d'un véhicule devant ou des conditions de circulation du véhicule.
- Même si la direction est prise en main par l'assistance centre de voie, le conducteur peut contrôler le volant.
- Le volant peut sembler plus lourd lorsque la direction est contrôlée par l'assistance centre de voie que lorsqu'elle ne l'est pas.

Dysfonctionnement et limites de l'assistance centre de voie

Dysfonctionnement de l'assistance centre de voie

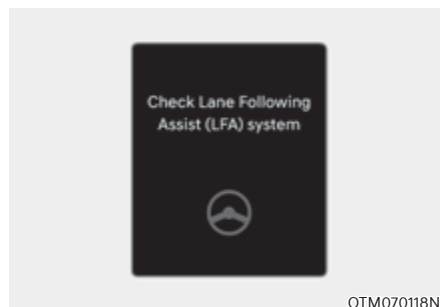

OTM070118N

Lorsque l'assistance centre de voie ne fonctionne pas correctement, le message « Contrôlez le système d'assistance centre de voie » (ou « Contrôlez le LFA ») apparaîtra pendant plusieurs secondes et le témoin d'avertissement principal (⚠) s'allumera dans le combiné d'instruments. Dans ce cas, nous vous conseillons de faire inspecter le véhicule par un concessionnaire agréé pour les produits de la marque Genesis.

Limites de l'assistance centre de voie

Pour plus de détails sur les précautions relatives à l'assistance au suivi de voie, reportez-vous à la section « Aide au maintien de voie(LKA) » dans ce chapitre.

i Informations

Pour plus de détails sur les précautions relatives à l'assistance au suivi à voie, reportez-vous à la section « Aide au maintien dans la file(LKA) » dans ce chapitre.

AIDE À LA CONDUITE SUR AUTOROUTE (HDA) (SI ÉQUIPÉ)

Assistance à la conduite sur autoroute

L'assistance à la conduite sur autoroute détecte les véhicules et les voies devant vous, vous aide à maintenir la distance par rapport au véhicule qui précède, à maintenir la vitesse définie et à maintenir le véhicule au centre de la voie lorsque vous roulez sur une route.

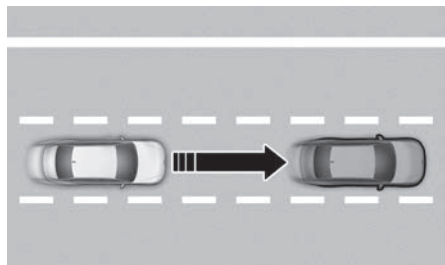

ORS071030

Assistance au changement de voie sur autoroute

La fonction d'aide au changement de voie sur route aide à changer de file selon le clignotant que vous avez activé si la fonction estime que le changement de voie est possible.

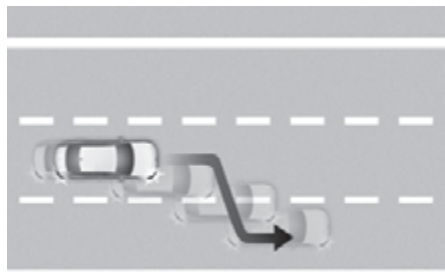

ORS071031

i Informations

- L'aide à la conduite sur autoroute est disponible uniquement sur certaines autoroutes.
 - * Une autoroute est une route où les entrées et les sorties sont limitées et qui supporte un flux de trafic ininterrompu à grande vitesse. Seules les voitures particulières et les motos sont admises sur les autoroutes.
- D'autres autoroutes pourront être ajoutées au fil des mises à jour de la navigation.

i Informations

L'assistance à la conduite sur autoroute fonctionne sur les routes principales (ou autoroutes) et ne fonctionne pas sur les échangeurs ou les jonctions.

Capteur de détection



ORS071001



ORS071002



ORS071003

- [1] : Caméra avant,
 [2] : Radar avant,
 [3] : Radar d'angle avant (si équipé),
 [4] : Radar d'angle arrière (si équipé)

Reportez-vous à l'image ci-dessus pour la position détaillée des capteurs de détections.

ATTENTION

Pour plus de détails sur les précautions relatives aux capteurs de détection, reportez-vous à la section « Assistance évitement collision avant (FCA) » dans ce chapitre.

Réglages de l'assistance à la conduite sur autoroute

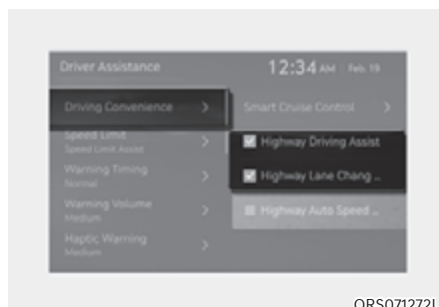

ORS071272L

Avec le moteur en marche, sélectionnez ou désélectionnez « Assistance au conducteur → Confort de conduite » dans le menu Réglages pour déterminer s'il faut ou non utiliser chaque fonction.

Assistance à la conduite sur autoroute

Si « Highway Driving Assist (HDA (Assistance conduite autoroute)) » est sélectionné, cela permet de maintenir la distance par rapport au véhicule qui précède, à maintenir la vitesse définie et à maintenir le véhicule dans la voie.

Assistance au changement de voie sur autoroute

Si « Highway Lane Change Assist » (aide au changement de file sur autoroute) est sélectionnée, cela permet d'aider le conducteur à changer de file.

i Informations

- Lorsque « Highway Driving Assist » (aide à la conduite sur autoroute) n'est pas sélectionnée, le réglage de « Highway Lane Change Assist » (aide au changement de file sur autoroute) ne peut pas être changé.
- En cas de problème avec les fonctions, les paramètres ne peuvent pas être modifiés. Nous vous conseillons de faire inspecter le véhicule par un concessionnaire agréé pour les produits de la marque Genesis.
- Si le véhicule est redémarré, les fonctions conserveront le dernier réglage.

! AVERTISSEMENT

- Pour votre sécurité, modifiez uniquement les réglages après avoir garé le véhicule dans un endroit sûr.
- Si une remorque ou un support monté sur attelage sont fixés, cela peut affecter négativement les performances de l'assistance à l'évitement de collision avant.

Méthodes d'avertissement

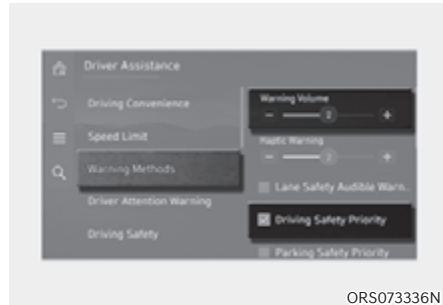

Véhicule allumé, allez dans « Assistance au conducteur → Méthodes d'avertissement » depuis les paramètres du système d'infodivertissement pour sélectionner ce qui suit :

- Volume du signal sonore : le volume du signal sonore peut être ajusté. Si vous éteignez le volume du signal sonore, pour votre sécurité, la fonction peut vous avertir d'un bas volume.
- Priorité à la sécurité de conduite : votre véhicule baisse tous les autres volumes audio lorsque l'avertissement du système d'assistance au conducteur retentit.

i Informations

- Si vous changez les méthodes d'avertissement, les méthodes d'avertissement des autres systèmes d'assistance au conducteur peuvent changer.
- La méthode d'avertissement conservera son dernier réglage même si le véhicule est redémarré.
- Le menu des réglages peut ne pas être disponible pour votre véhicule selon les caractéristiques et les spécifications du véhicule.

Fonctionnement de l'assistance à la conduite sur autoroute

Assistance à la conduite sur autoroute

Affichage de l'état de fonctionnement

Vous pouvez voir le statut de fonctionnement de l'assistance à la conduite sur autoroute dans la vue Aide à la conduite sur le combiné d'instruments. Consultez la section "Modes d'affichage" au Chapitre 4.

L'assistance à la conduite sur autoroute s'affichera comme ci-dessous en fonction du statut de la fonction.

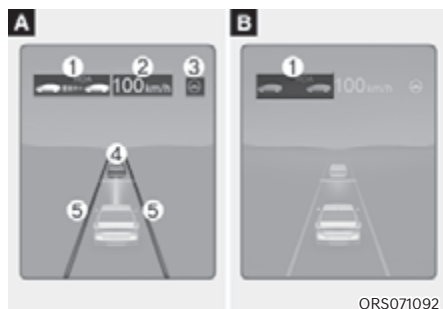

[A] : État de fonctionnement, [B] : État de veille

- (1) Indicateur d'aide à la conduite sur autoroute, s'il y a un véhicule devant vous et le niveau de distance sélectionné s'affiche.
 - * Indicateur d'assistance à la conduite sur autoroute
 - Vert HDA : État de fonctionnement
 - Gris HDA : État de veille
 - HDA blanc clignotant : Accélérateur enfoncé
- (2) Vitesse définie
- (3) Indicateur d'assistance au suivi de voie
- (4) L'éventuelle présence d'un véhicule devant et la distance sélectionnée
- (5) Si la voie est détectée ou pas

i Informations

- Pour plus de détails sur l'affichage, reportez-vous aux sections « Régulateur de vitesse adaptatif (SCC) » et « Assistance au suivi de voie (LFA) » dans ce chapitre.
- Les images et les couleurs dans le combiné d'instruments peuvent varier en fonction du type de combiné ou du thème sélectionné.

Fonctionnement de l'assistance à la conduite sur autoroute

L'assistant à la conduite sur autoroute fonctionne dans les situations suivantes :

- Conduire sur la route principale des autoroutes, et activer l'aide à la conduite sur autoroute en appuyant sur le bouton assistance à la conduite.
- S'engager sur la route principale d'une autoroute alors que l'assistance au suivi de voie et le régulateur de vitesse intelligent fonctionnent.

Redémarrage après l'arrêt



OJWEV071266L

Lorsque l'assistance à la conduite sur route fonctionne, votre véhicule s'arrête si le véhicule devant vous s'arrête. Également, si le véhicule qui précède démarre dans les 30 secondes qui suivent l'arrêt, votre véhicule démarre aussi. En outre, une fois que le véhicule est arrêté et que 30 secondes se sont écoulées, le message « Use switch or pedal to accelerate » (Utilisation bouton ou pédale pour accélérer) apparaîtra dans le combiné d'instruments. Appuyez sur la pédale d'accélérateur ou sur le commutateur +, - ou sur  pour commencer à conduire.

Rappel des mains sur le volant

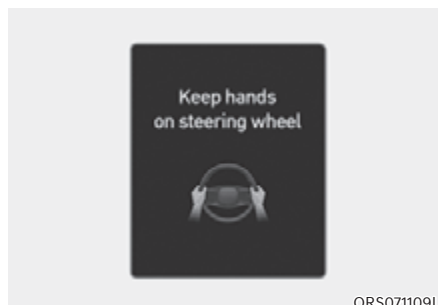

ORS071109L

Si le conducteur retire ses mains du volant pendant plusieurs secondes, le message « Gardez les mains sur le volant » apparaît et un signal sonore retentit par phases.

Première étape : Message d'avertissement

Deuxième étape : Message d'avertissement (volant rouge) et signal sonore

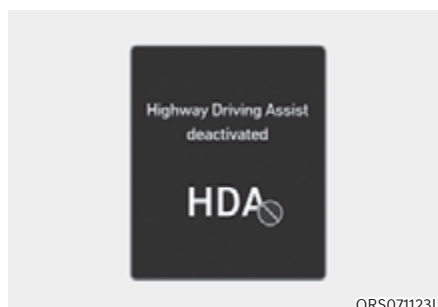

ORS071123L

Si le conducteur n'a toujours pas les mains sur le volant après le rappel, le message « Ass. conduite sur autoroute désactivé » apparaît et l'assistance de conduite sur autoroute est automatiquement annulée.

Limite de vitesse de conduite



Lorsque l'assistance à la conduite sur autoroute est annulée par l'alerte de non-détection des mains sur le volant, la vitesse de conduite est limitée.

Lorsque que la fonction de limitation de vitesse de conduite fonctionne, la tenue du volant par le conducteur n'est pas détectée. La vitesse de conduite sera limitée. Un message d'avertissement apparaîtra sur le combiné d'instruments et un avertissement sonore retentira en continu.

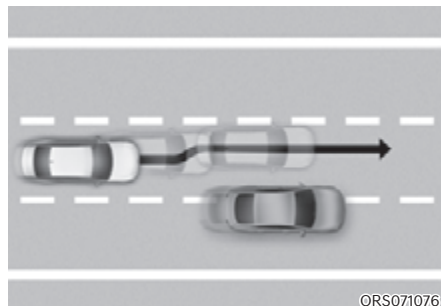

Conduite sur l'un des côtés de la voie

Lorsque le véhicule roule à plus de 60 km/h (40 mi/h), si un véhicule détecté autour de vous roule près de votre véhicule, votre véhicule contrôle la direction dans le sens opposé du véhicule pour permettre une conduite sécurisée. Si des véhicules détectés se trouvent des deux côtés de la file et roulent très près de vous, la fonction ne fera pas dévier le véhicule vers le côté opposé de la file.

Mise en veille de l'assistance à la conduite sur autoroute

Lorsque le régulateur de vitesse intelligent est temporairement annulé pendant que l'assistance à la conduite sur autoroute est en cours d'exécution, l'assistance à la conduite sur autoroute passe en état de veille. À ce moment, l'assistance au suivi de voie fonctionnera correctement.

i Informations

- **La limite de vitesse de conduite vous aider à conduire à une vitesse inférieure à 60 km/h (40 mi/h). À ce stade, le véhicule ralentit en raison du véhicule qui roule devant. Une fois que le véhicule a ralenti, il ne peut pas accélérer automatiquement.**
- **La limite de vitesse de conduite s'annule dans les circonstances suivantes :**
 - **Lorsque le conducteur saisit à nouveau le volant**
 - **Lorsque le conducteur active l'assistance de suivi de voie en appuyant sur le bouton d'assistance de conduite dans la file**
 - **Quand le commutateur +, -, ||↻ ou le bouton  est actionné, ou la pédale d'accélérateur ou la pédale de frein est enfoncée**

Assistance au changement de voie sur autoroute

Affichage de l'état de fonctionnement

Vous pouvez voir le statut de fonctionnement de l'assistance au changement de voie sur autoroute dans la vue Aide à la conduite sur le combiné d'instruments. Consultez la section "Modes d'affichage" au Chapitre 4. La fonction de changement de voie d'autoroute sera affichée comme ci-dessous en fonction du statut de la fonction.

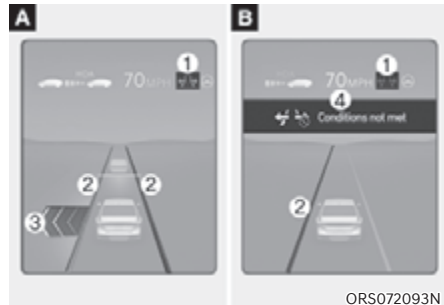

(A) : Prêt/En fonctionnement, ;(B) : Veille/annulé

- (1) Indicateur d'assistance au changement de voie sur autoroute
 - Vert allumé : État prêt
 - Vert clignotant : État de fonctionnement
 - Gris allumé : État de veille
 - Blanc clignotant : État annulé (s'affiche uniquement un certain temps)
- (2) Ligne de voie verte

La ligne de voie est affichée de la même manière que l'indicateur d'assistance au changement de voie sur autoroute (1). Toutefois, si la fonction est en veille, elle affiche si la ligne de voie est détectée.
- (3) Flèche verte et ombre

La flèche verte s'affiche lorsqu'un certain temps s'est écoulé après que la fonction a commencé à fonctionner et jusqu'à ce que le changement de voie soit terminé.
- (4) Message
 - Un message s'affiche lorsque la fonction ne fonctionne pas même si le levier de clignotant est utilisé.
 - Un message s'affiche lorsque la fonction est annulée pendant le fonctionnement.

Pour activer l'Assistance au changement de file sur autoroute

La fonction d'aide au changement de file sur autoroute est activée lorsque les conditions suivantes sont remplies :

- Le bouton d'aide à la conduite ou le bouton d'aide au suivi de voie est utilisé pour activer l'assistance à la conduite sur autoroute.

Assistance au changement de voie sur autoroute prête à fonctionner

Lorsque la fonction d'aide au changement de file sur autoroute est activée, la fonction est prête à fonctionner lorsque toutes les conditions suivantes sont remplies :

- L'aide à la conduite sur autoroute fonctionne
- Assistance au suivi de voie activée
- Un véhicule dans la zone arrière de votre véhicule est détecté plus d'une fois après la mise en position ON du moteur
- La vitesse du véhicule est supérieure à 60 km/h (40 mi/h)
- L'avertissement mains sur le volant ne s'affiche pas sur le combiné d'instruments
- Les feux de détresse sont éteints

Informations

- **Pendant que la fonction d'assistance au changement de voie est activée (indicateur allumé), l'assistance au suivi de voie ne s'annule pas même si le clignotant ou les feux de détresse fonctionnent.**
- **La fonction d'aide au changement de file est automatiquement désactivée lorsque le véhicule roule dans les conditions suivantes :**
 - Une bande de circulation
 - Route avec une intersection ou un passage pour piétons
 - Une route n'ayant pas de structure comme une bande médiane, des rails de sécurité, etc.
 - Il y a un piéton ou un cycliste sur la route
- **Lorsque la fonction est à l'état prêt, et que le véhicule roule à moins de 35 mi/h (55 km/h), la fonction passera à l'état de veille.**

AVERTISSEMENT

Lorsque la fonction d'aide au changement de file sur autoroute est désactivée alors que le véhicule roule, l'aide à la direction est temporairement annulée. Soyez toujours prudent en conduisant.

Assistance au changement de voie sur autoroute

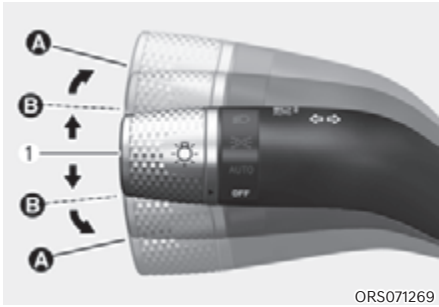

①: Centre

La fonction d'aide au changement de voie sur autoroute se met en marche lorsque vous poussez le levier des clignotants vers le haut ou vers le bas en position A ou B alors que la fonction est à l'état prêt (indicateur vert) et toutes les conditions suivantes sont remplies :

- Le conducteur a la main sur le volant
- Il n'y a aucun risque de collision dans le sens du changement de voie
- Il y a une seule ligne de voie discontinue dans le sens du changement de voie
- Il n'y a pas d'avertissement d'aide à l'évitement de collision avant et d'aide à l'évitement de collision d'angle mort
- Le véhicule roule au milieu de la voie (ne doit pas rouler près d'un côté de la voie)
- La route sur laquelle vous conduisez ou la route sur laquelle vous êtes sur le point de changer de voie est une route que la fonction peut utiliser

i Informations

- L'assistance au changement de voie sur autoroute se met en marche lorsque le levier des clignotants est en position A. Si le levier du clignotant revient au centre ① avant de franchir la voie, l'assistance au changement de voie sur autoroute s'annule. Si le levier de clignotants est remis en position centrale ① après que le véhicule a roulé sur la ligne, l'aide au changement de voie sur autoroute change de voie et désactive le clignotant une fois le changement de file effectué.
- Lorsque le levier de clignotants est placé en position B pendant un certain temps, la flèche verte apparaît. À ce moment, même si le levier est relâché et revient dans sa position d'origine ①, le changement de file est toujours assisté.
- Alors que le changement de voie est effectué à l'aide de la fonction, le témoin de clignotants clignote même lorsque le levier de clignotants n'est pas maintenu et le témoin de clignotant s'éteint lorsque le changement de file est terminé.
-

Assistance au changement de voie sur autoroute en veille

La fonction d'aide au changement de voie sera en veille lorsque l'une des conditions d'état « prêt » n'est pas remplie, ou lorsque vous entrez ou roulez sur l'une des routes suivantes :

- Route à une certaine distance du péage sur la route principale de l'autoroute
- La route devant vous se termine sans échangeur ni jonction
- Route aux virages serrés
- Route à voies étroites
- Route en construction

Assistance au changement de voie sur autoroute annulée

La fonction sera annulée lorsque :

- Le levier des clignotants est activé dans le sens inverse du changement de voie
- Le volant est tourné brusquement





AVERTISSEMENT

- Lorsque la fonction est active, elle s'annule si l'un des événements suivants se produit :
 - L'assistance à la conduite sur autoroute est désactivée
 - L'assistance de suivi de voie ou le régulateur de vitesse adaptatif est désactivé ou temporairement annulé
 - Un message d'avertissement mains sur le volant s'affiche sur le combiné d'instruments
 - Les feux de détresse sont allumés
 - Le message d'avertissement de l'assistance à l'évitement de collision avant ou l'assistance à l'évitement de collision d'angle mort s'affiche
- Une collision possible est détectée dans la voie suivante, même s'il n'y a pas d'avertissement d'aide à l'évitement de collision avant et d'angle mort
- Pénétrer sur une route en construction
- La voie cible pour effectuer un changement de voie disparaît
- Il y a un problème avec les clignotants
- La fonction d'assistance au changement de voie est désactivée (la fonction est désactivée lorsqu'elle est désactivée dans le menu des paramètres, lorsque la route devient une route à sens unique, lorsqu'il y a une intersection ou un passage piétons devant, lorsque vous entrez dans une route sans structure, comme une bande médiane, rail de sécurité, etc. ou lorsqu'il y a un piéton ou un cycliste sur la voie de circulation.)
- La vitesse du véhicule est inférieure à 55 km/h (35 mi/h).
- Quand la fonction est active, lorsque la fonction est annulée, en fonction des conditions de conduite, le véhicule peut rouler jusqu'au milieu de la voie de circulation ou l'aide à la direction peut s'arrêter. Faites toujours attention aux conditions de circulation en conduisant.
- La fonction peut ne pas fonctionner correctement sur les routes avec des piétons ou des cyclistes, comme une intersection ou un passage pour piétons. Faites toujours attention aux conditions de circulation en conduisant.

Dysfonctionnement et limites de l'assistance à la conduite sur autoroute

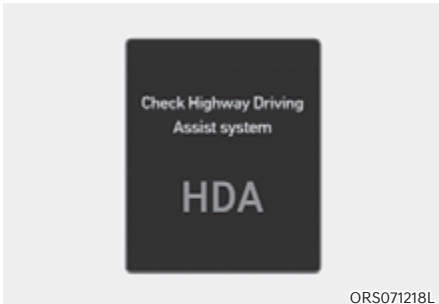
Dysfonctionnement de l'assistance à la conduite sur autoroute



Lorsque l'assistance à la conduite sur autoroute ne fonctionne pas correctement, le message d'avertissement « Vérifiez l'assistance à la conduite sur autoroute » s'affiche et le voyant d'avertissement  s'allume sur le combiné d'instruments. Nous vous conseillons de faire inspecter le véhicule par un concessionnaire agréé pour les produits de la marque Genesis.



AVERTISSEMENT

- Le conducteur est responsable du contrôle du véhicule pour une conduite sûre.
- Gardez toujours les mains sur le volant lorsque vous conduisez.
- L'assistance à la conduite sur autoroute est une fonction supplémentaire qui aide le conducteur à conduire le véhicule et n'est pas une fonction de conduite autonome complète. Vérifiez toujours les conditions routières et, si nécessaire, prenez les mesures appropriées pour conduire en toute sécurité.
- Gardez toujours les yeux sur la route, et il est de la responsabilité du conducteur de respecter le code de la route. Le constructeur n'est pas responsable des infractions au code de la route ou des accidents occasionnés par le conducteur.
- L'assistance à la conduite sur autoroute peut ne pas être en mesure de reconnaître toutes les situations de circulation. L'assistance à la conduite sur autoroute peut ne pas détecter d'éventuelles collisions en raison de ses limites. Ayez toujours conscience des limites de la fonction. Des obstacles comme des véhicules, des motos, des vélos, des piétons, des objets non spécifiés, des structures telles que des garde-corps et des barrières de péage etc. pouvant entrer en collision avec le véhicule peuvent ne pas être détectés.

- L'assistance à la conduite sur autoroute se désactive automatiquement dans les situations suivantes :
 - Conduite sur des routes sur lesquelles l'Assistance à la conduite sur autoroute ne fonctionne pas, telles qu'une aire de repos, une intersection, un croisement, etc.
 - La navigation ne fonctionne pas correctement, par exemple lorsque la navigation est mise à jour ou redémarrée
- L'assistance à la conduite sur autoroute peut s'activer par inadvertance ou se désactiver selon les conditions de la route (informations de navigation) et les environs.
- La fonction d'assistance au suivi de voie peut être temporairement désactivée lorsque la caméra avant ne peut pas détecter correctement les voies ou lorsque l'avertissement de mains sur le volant est activé.
- Il est possible que vous n'entendiez pas le signal sonore de l'assistance à la conduite sur autoroute s'il y a du bruit autour de vous.
- Si le véhicule roule à grande vitesse au-dessus d'une certaine vitesse dans une courbe, votre véhicule peut rouler vers un côté ou s'écarter de la voie de circulation.
- Lorsque vous tractez une remorque ou un autre véhicule, désactivez l'assistance à la conduite sur autoroute pour des raisons de sécurité.
- Le message d'avertissement mains sur le volant peut apparaître tôt ou tard selon la façon dont le volant est tenu ou l'état de la route. Gardez toujours les mains sur le volant lorsque vous conduisez.
- Pour votre sécurité, consultez le manuel de l'utilisateur avant d'utiliser l'assistance à la conduite sur autoroute.
- L'aide à la conduite sur autoroute ne fonctionne pas lorsque le véhicule est démarré, ou lorsque les capteurs de détection ou le système de navigation sont initialisés.

Limites de l'assistance à la conduite sur autoroute

La fonction d'aide à la conduite sur autoroute peut ne pas fonctionner correctement ou ne pas fonctionner dans les circonstances suivantes :

- Les informations de la carte et la route réelle sont différentes car la navigation n'est pas mise à jour
- Les informations cartographiques et la route réelle sont différentes en raison des données GPS en temps réel ou d'une erreur d'informations cartographiques
- Le système d'infodivertissement est surchargé par l'exécution simultanée de fonctions telles que la recherche d'itinéraire, la lecture vidéo, la reconnaissance vocale, etc.

- La réception des signaux GPS est bloquée, par exemple dans un tunnel
- Le conducteur abandonne l'itinéraire ou l'itinéraire vers la destination a été modifié ou annulé suite à une réinitialisation de la navigation
- Le véhicule entre sur une aire de repos ou une station service
- Android Auto ou Car Play fonctionne
- La navigation ne parvient pas à détecter la position actuelle du véhicule (par exemple, route surélevée avec ponts d'étagement à proximité des routes générales ou routes en parallèle)
- La ligne de voie en pointillé blanc ou le bord de la route ne peuvent pas être détectés
- La route est temporairement contrôlée en raison de travaux de construction, etc.
- Il n'y a pas de structure, telle qu'une bande moyenne, des garde-corps, etc., sur la route
- Il y a une voie changeable dans le sens du changement de voie
- Système de direction des roues arrière désactivé (si équipé)

i Informations

Pour plus de détails sur les limites relatives à la caméra avant, au radar avant, aux radars d'angle avant et arrière reportez-vous à la section « Assistance d'évitement de collision avant (FCA) » dans ce chapitre.

i Informations

Cet appareil est conforme à la partie 15 des règles de la FCC. Le fonctionnement est soumis aux trois conditions suivantes :

1. **Cet appareil ne doit pas causer d'interférences nuisibles et**
2. **Cet appareil doit accepter toute interférence reçue, y compris les interférences susceptibles de provoquer un fonctionnement indésirable.**
3. **Les changements ou modifications non expressément approuvés par la partie responsable de la conformité peuvent annuler le droit de l'utilisateur à utiliser l'appareil.**

i Informations

Informations sur l'exposition aux radiofréquences :

Cet équipement est conforme aux limites d'exposition aux rayonnements de la FCC établies pour un environnement non contrôlé. Cet équipement doit être installé et utilisé à une distance minimale de 20 cm (8 po) entre le radiateur (antenne) et votre corps. Cet émetteur ne doit pas être situé ou fonctionnant en conjonction avec toute autre antenne ou émetteur.

ÉCRAN DE RECU (RVM) (SI ÉQUIPÉ)

La caméra de recul affiche à l'écran la zone située derrière le véhicule pour vous aider à vous stationner ou à reculer.

Capteur de détection



[1] : Caméra de vue arrière large

Reportez-vous à l'image ci-dessus pour la position détaillée du capteur de détection.

Réglages de l'écran de recul Méthodes d'avertissement

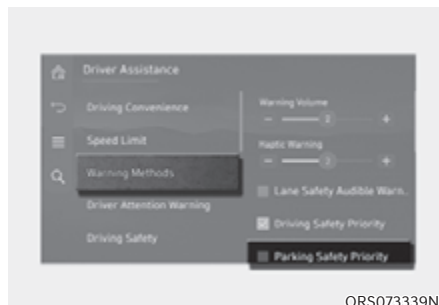

Véhicule allumé, allez dans « Assistance au conducteur → Méthodes d'avertissement » depuis les paramètres du système d'infodivertissement pour sélectionner ce qui suit :

- **Priorité à la sécurité de stationnement** : votre véhicule réduit tous les autres volumes audio lorsque l'écran de recul fonctionne.

i Informations

- **Si vous changez les méthodes d'avertissement, les méthodes d'avertissement des autres systèmes d'assistance au conducteur peuvent changer.**
- **La méthode d'avertissement conservera son dernier réglage même si le véhicule est redémarré.**
- **Le menu des réglages peut ne pas être disponible pour votre véhicule selon les caractéristiques et les spécifications du véhicule.**

Paramètres de la caméra

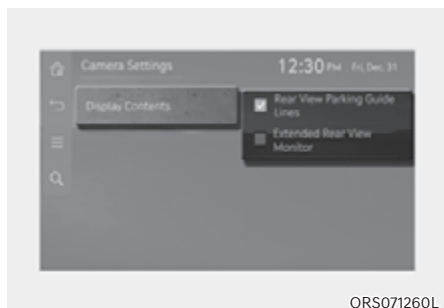

ORS071260L

Vous pouvez modifier l'affichage de la caméra de recul en appuyant sur l'icône de configuration (⚙️) sur l'écran lorsque le système fonctionne ou sélectionnez « Assistance cond. → Sécurité de la caméra → Paramètres de la caméra » dans le menu Réglages lorsque le véhicule est allumé.

- Si l'option « Paramètres de la caméra » est sélectionnée, vous pouvez choisir d'utiliser ou non les « Lignes stationn. vue arr. » ou « Caméra de vue arrière élargie ».

Lignes de guidage pour le stationnement en vue arrière

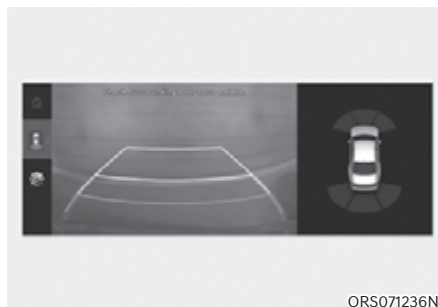

ORS071236N

Si l'option « Lignes stationn. vue arr. » est sélectionnée, les lignes de guidage de stationnement de la vue arrière s'affichent sur le côté gauche de l'écran du système d'infodivertissement.

Informations

La ligne de guidage horizontale indique la distance de 0,5 m (1,6 ft.), 1 m (3,3 ft.) et 2,3 m (7,6 ft.) du véhicule.

Vue de dessus Lignes de guidage pour le stationnement



ORS071237N

Si l'option « Lignes stationn. vue arr. » est sélectionnée, les lignes de guidage de la vue arrière supérieure s'affichent sur le côté gauche de l'écran du système d'infodivertissement.

i Informations

La ligne de guidage horizontale de la vue arrière supérieure de l'aide au stationnement indique la distance de 0,5 m (1,6 pi), 1,5 m (4,9 pi) du véhicule.

Moniteur de vue arrière élargie

Avec le moteur allumé, sélectionnez « Affichage → Écran de vue arrière élargie » dans le menu Paramètres du système d'infodivertissement pour activer la fonction de vue arrière élargie et désélectionnez-la pour désactiver la fonction.

Fonctionnement de l'écran de recul

Bouton/vue de stationnement



ORS071018

Appuyez sur le bouton Stationnement/vue (1) pour activer la caméra de recul.

Appuyez de nouveau sur le bouton pour désactiver la fonction.

Fonction de vue arrière



ORS071240N

La fonction de vue arrière montre la zone derrière le véhicule pendant la conduite ou le stationnement.

Vue arrière en conduisant

La vue arrière pendant la conduite s'active dans les conditions suivantes :

- Appuyez sur le bouton Stationnement/Vue (1) lorsque le levier de vitesses est en position N (point mort) ou D (conduite) et que la vitesse du véhicule est inférieure ou égale à 10 km/h (6 mi/h).
-  est sélectionné parmi les boutons de vue (3) lorsque l'écran de recul est allumé.

La vue arrière pendant la conduite se désactive dans les conditions suivantes :

- La position est sur P (stationnement).
- Le Bouton/Vue de stationnement (1) est enfoncé.
- Le bouton du système d'infodivertissement (2) est enfoncé.
- Appuyez sur le bouton Accueil (4).

Informations

La vue arrière ne peut pas être désactivée quand le rapport est sur R (marche arrière).

Vue arrière en stationnant

La vue arrière pendant le stationnement s'active dans les conditions suivantes :

- La marche arrière (R) est engagée.
- Appuyez sur le bouton/Vue de stationnement (1) lorsque le levier de vitesses est en position P (stationnement), N (point mort) ou D (conduite) et que la vitesse du véhicule est inférieure ou égale à 10 km/h (6 mi/h).
-  est sélectionné parmi les boutons de vue (3) lorsque l'écran de recul est allumé

La vue arrière pendant le stationnement se désactive dans les conditions suivantes :

- La position est sur P (stationnement).
- Le Bouton/Vue de stationnement (1) est enfoncé.
- Appuyez sur le bouton Accueil (4).
- Le rapport N (point mort) ou D (conduite) est engagé quand la vitesse du véhicule est supérieure à 10 km/h (6 mi/h).

Vue arrière élargie



La fonction de vue arrière élargie montre la zone élargie derrière le véhicule pendant la conduite ou le stationnement. Les conditions de fonctionnement de la fonction de vue arrière élargie sont les mêmes que pour la fonction de vue arrière. Toutefois, quand le rapport est sur R (marche arrière),  doit être sélectionné parmi les boutons de vue (3).

Fonction de vue arrière élargie

La fonction de vue arrière élargie maintient l'affichage de la vue arrière lorsque la position est sur R (marche arrière), N (point mort) ou D (conduite).

La vue arrière élargie s'active dans les conditions suivantes :

- La position est sur P (stationnement), N (point mort) ou D (conduite), et la vitesse du véhicule est inférieure ou égale à 10 km/h (6 mi/h).

La vue arrière élargie se désactive dans les conditions suivantes :

- La position est sur P (stationnement).
- Le Bouton/Vue de stationnement (1) est enfoncé.
- Le bouton du système d'infodivertissement (2) est enfoncé.
- Appuyez sur le bouton Accueil (4).
- La vitesse du véhicule est supérieure à 10 km/h (6 mi/h).

vue arrière du dessus



La vue arrière du dessus montre la vue arrière du dessus de votre véhicule lorsque vous vous gardez, pour que vous vérifiez la distance entre un objet et l'arrière du véhicule.

La vue arrière du dessus s'active dans les conditions suivantes :

- Le rapport est mis sur R (marche arrière) et **1** est sélectionné parmi les boutons de vue (3).
- Appuyez sur le bouton/Vue de stationnement (1) lorsque le levier de vitesses est en position P (stationnement), N (point mort) ou D (conduite) et que la vitesse du véhicule est inférieure ou égale à 10 km/h (6 mi/h).

La vue arrière du dessus se désactive dans les conditions suivantes :

- La position est sur P (stationnement).
- Le Bouton/Vue de stationnement (1) est enfoncé.
- Le bouton du système d'infodivertissement (2) est enfoncé.
- Appuyez sur le bouton Accueil (4).
- Le rapport N (point mort) ou D (conduite) est engagé quand la vitesse du véhicule est supérieure à 10 km/h (6 mi/h).

i Informations

- Les vues arrière ne peuvent pas être désactivées quand le rapport est sur R (marche arrière).
- Lorsque l'écran de recul est activé, le mode de vue précédent s'affiche. Toutefois, si vous engagez le rapport R (marche arrière), la vue arrière s'affichera.
- Les lignes de guidage de stationnement arrière apparaissent lorsque vous utilisez la vue du dessus et la vue arrière du dessus.

Dysfonctionnement et limites de l'écran de recul

Dysfonctionnement de l'écran de recul

Lorsque la caméra de recul ne fonctionne pas correctement ou que l'écran scintille ou que l'image de la caméra ne s'affiche pas normalement, nous vous conseillons de faire inspecter le véhicule par un concessionnaire agréé pour les produits de la marque Genesis.

Limites de l'écran de recul

Lorsque le véhicule est arrêté pendant une longue période en hiver ou lorsque le véhicule est garé dans un parking intérieur, les gaz d'échappement peuvent brouiller temporairement l'image.



AVERTISSEMENT

- L'écran de recul ne couvre pas la totalité de la zone derrière le véhicule. Le conducteur doit toujours observer la zone arrière directement à l'aide des rétroviseurs intérieur et extérieur avant de se garer ou de reculer.
- L'image affichée à l'écran peut différer de la distance réelle de l'objet. Par souci de sécurité, veuillez à contrôler directement les alentours du véhicule.
- Veillez à ce que la lentille de la caméra arrière soit toujours propre. Si la lentille est recouverte de corps étrangers, cela peut nuire aux performances de la caméra et la caméra de recul pourrait ne pas fonctionner correctement. Cependant, n'utilisez pas de solvants chimiques tels que des détergents puissants contenant des solvants organiques fortement alcalins ou volatils (essence, acétone, etc.). Cela pourrait endommager la lentille de la caméra.

SYSTÈME DE VUE PANORAMIQUE (SVM) (SI ÉQUIPÉ)

La surveillance de vue environnante peut apporter une aide lors du stationnement en faisant en sorte que le conducteur puisse voir tout autour du véhicule.

Capteur de détection

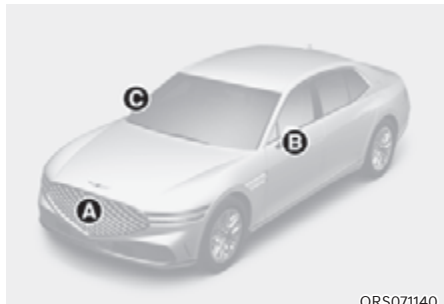

- [A] : Caméra à large vue frontale,
[B],[C] : Caméra à large vue latérale
(Sous le rétroviseur extérieur),
[D] : Caméra de vue arrière large

Reportez-vous à l'image ci-dessus pour la position détaillée des capteurs de détections.

Réglages du moniteur de vue panoramique

Méthodes d'avertissement

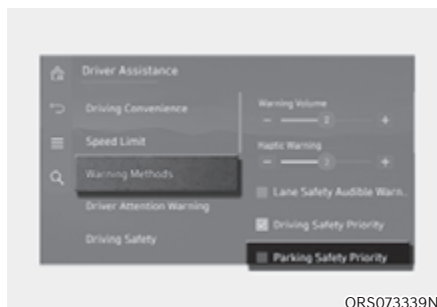

Véhicule allumé, allez dans « Assistance au conducteur → Méthodes d'avertissement » depuis les paramètres du système d'infodivertissement pour sélectionner ce qui suit :

- **Priorité à la sécurité de stationnement** : votre véhicule réduit tous les autres volumes audio lorsque le moniteur de vue panoramique fonctionne.

i Informations

- **Si vous changez les méthodes d'avertissement, les méthodes d'avertissement des autres systèmes d'assistance au conducteur peuvent changer.**
- **La méthode d'avertissement conservera son dernier réglage même si le véhicule est redémarré.**
- **Le menu des réglages peut ne pas être disponible pour votre véhicule selon les caractéristiques et les spécifications du véhicule.**

Paramètres de la caméra

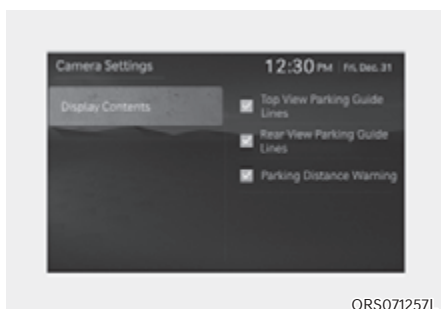

ORS071257L

Vous pouvez modifier les paramètres de la caméra panoramique en appuyant sur l'icône de configuration (⚙️) sur l'écran lorsque le système fonctionne ou sélectionnez « Assistance cond. → Sécurité de stationnement → Paramètres de la caméra » dans le menu Réglages lorsque le véhicule est allumé.

Vue de dessus Lignes de guidage pour le stationnement

■ Vue de dessus avant



ORS071160L

■ Vue arrière du dessus



ORS071161L

Lorsque « Lignes de guidage de stationnement vue de dessus » est sélectionné, les lignes de guidage de stationnement s'affichent sur le côté droit de l'écran du moniteur de vue panoramique.

i Informations

La ligne directrice horizontale indique la distance de 0,5 m (1,6 pi) et de 2 m (6,6 pi) du véhicule.

Lignes de guidage pour le stationnement en vue arrière

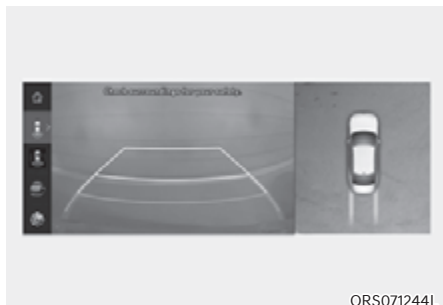

Lorsque « Lignes de guidage de stationnement arrière » est sélectionné, les lignes de guidage de stationnement s'affichent dans la vue arrière.

i Informations

La ligne de guidage horizontale indique la distance de 0,5 m (1,6 ft.), 1 m (3,3 ft.) et 2,3 m (7,6 ft.) du véhicule.

Avertissement de distance de stationnement



Lorsque « Avert. distance stationn. » est sélectionné, l'avertissement de distance de stationnement s'affiche sur le côté droit de l'écran du moniteur de vue panoramique.

- L'image ne s'affiche que lorsque l'alerte de distance de stationnement avertit le conducteur.

Activation automatique de la surveillance de vue panoramique

Avec le moteur en marche, sélectionnez 'Driver Assistance → Parking Safety → Surround View Monitor Auto On' ('Assistance cond. → Sécurité de stationnement → Activation automatique du moniteur de vue panoramique') dans le menu Paramètres pour utiliser la fonction.

Fonctionnement du moniteur de vue panoramique



Appuyez sur le bouton Stationnement/ vue (1) pour activer la surveillance de vue environnante.

Appuyez de nouveau sur le bouton pour désactiver la fonction.

Vue avant



L'image avant s'affiche à l'écran lorsque la position est sur N (point mort) ou D (conduite) pour aider au stationnement. Le bouton de visualisation (2) vous permet de sélectionner la vue de dessus, la vue de face, la vue latérale.

La fonction de vue de face s'active dans les conditions suivantes :

- Le rapport N (point mort) ou D (conduite) est engagé et la vitesse du véhicule est inférieure ou égale à 10 km/h (6 mi/h).
- Appuyez sur le bouton Stationnement/Vue (1) lorsque le levier de vitesses est en position N (point mort) ou D (conduite) et que la vitesse du véhicule est inférieure ou égale à 10 km/h (6 mi/h).
- Le système d'avertissement de distance de stationnement avertit le conducteur quand il est sur D (marche avant).

i Informations

Lorsque la vue avant est activée, le mode de vue précédent s'affiche.

La fonction de vue de face se désactive dans les conditions suivantes :

- Appuyez sur le bouton Stationnement/vue (1) ou sur le bouton du système d'infodivertissement (3).
- La vitesse du véhicule est supérieure à 10 km/h (6 mi/h).
- Appuyez sur le bouton Accueil (4).
- La position est sur P (stationnement).

i Informations

Le moniteur de vue panoramique s'éteint lorsque la vitesse du véhicule est supérieure à 10 km/h (9 mi/h). Cependant, le moniteur de vision environnante ne se rallumera pas si la vitesse du véhicule descend en dessous de 10 km/h (6 mi/h).

Vue arrière

L'image arrière s'affiche à l'écran lorsque le rapport est en P (stationnement) pour aider au stationnement. Le bouton de visualisation (2) vous permet de sélectionner la vue de dessus, la vue de face, la vue latérale.

La fonction de vue arrière s'active dans les conditions suivantes :

- La marche arrière (R) est engagée.
- Le bouton Stationnement/vue (1) est enfoncé lorsque la position est sur P (stationnement).

La fonction de vue arrière se désactive dans les conditions suivantes :

- La position est passée de R (marche arrière) à P (stationnement).
- Le bouton Stationnement/vue (1) est enfoncé lorsque la position est sur P (stationnement).

Informations

Lorsque la position est sur R (Reverse), la vue arrière ne s'éteint pas même si le bouton du système d'info-divertissement (3) est enfoncé.

Vue arrière en conduisant

Le conducteur peut vérifier la vue arrière sur l'écran tout en conduisant. La vue arrière pendant la conduite se compose d'une vue arrière pendant la conduite et d'une vue arrière large pendant la conduite. Vous pouvez également modifier le mode d'affichage que vous souhaitez sélectionner en appuyant sur le bouton de changement d'affichage (2) sur l'écran du système d'info-divertissement.

La fonction de vue arrière pendant la conduite s'active dans les conditions suivantes :

- Appuyez sur le bouton de stationnement/visualisation (1) lorsque vous roulez à plus de 10 km/h (6 mi/h).
-  est sélectionné parmi les boutons de visualisation (2) lorsque la vitesse du véhicule est inférieure ou égale à 10 km/h (6 mi/h).

La fonction de vue arrière pendant la conduite se désactive dans les conditions suivantes :

- Appuyez sur le bouton Stationnement/vue (1) ou sur le bouton du système d'infodivertissement (1).
- La position est sur P (stationnement).
- Le Bouton/Vue de stationnement (1) est enfoncé.
- Appuyez sur le bouton Accueil (4).
- Les autres modes de visualisation sont sélectionnés lorsque la vitesse du véhicule est inférieure ou égale à 10 km/h (6 mi/h).

Vue en 3D

La vue en 3D affiche l'image autour du véhicule selon différents angles.

Vous pouvez modifier les angles en tapotant sur l'écran. Appuyez à nouveau sur le bouton de vue en 3D pour revenir à l'angle initial.

La vue en 3D est activée lorsque la vue en 3D est sélectionnée parmi les boutons de visualisation (2) dans les conditions suivantes :

- Le rapport P (stationnement), N (point mort) ou D (conduite) est engagé et la vitesse du véhicule est inférieure ou égale à 10 km/h (6 mi/h).
- Le moniteur de vue environnante est activé lorsque le rapport R (marche arrière) est engagé.

Lorsque le rapport P (stationnement), N (point mort) ou D (conduite) est engagé, la vue 3D s'éteint dans les conditions suivantes :

- La position est sur P (stationnement).
- Le Bouton/Vue de stationnement (1) est enfoncé.
- Le bouton du système d'infodivertissement (3) est enfoncé.
- Appuyez sur le bouton Accueil (4).
- La vitesse du véhicule est supérieure à 10 km/h (6 mi/h).

Informations

La vue 3D n'affiche pas les lignes de guidage.

Dysfonctionnement et limites du moniteur de vue panoramique

Dysfonctionnement du moniteur de vue panoramique

Lorsque le moniteur de vue panoramique ne fonctionne pas correctement ou que l'écran scintille ou que l'image de la caméra ne s'affiche pas correctement, nous vous conseillons de faire inspecter le véhicule par un concessionnaire agréé pour les produits de la marque Genesis.

Limites du moniteur de vue panoramique

- Lorsque le véhicule est arrêté pendant une longue période en hiver ou lorsque le véhicule est garé dans un parking intérieur, les gaz d'échappement peuvent brouiller temporairement l'image.
- L'écran peut s'afficher anormalement et une icône apparaît en haut à gauche de l'écran dans les circonstances suivantes :
 - Le coffre est ouvert
 - La portière du conducteur ou du passager avant est ouverte
 - Le rétroviseur extérieur est rabattu



AVERTISSEMENT

- Regardez **TOUJOURS** autour de votre véhicule pour vérifier l'absence d'objets ou d'obstacles avant de manœuvrer. Ce que vous voyez à l'écran peut différer de l'emplacement réel du véhicule.
- L'image affichée à l'écran peut différer de la distance réelle de l'objet. Par souci de sécurité, veuillez à contrôler directement les alentours du véhicule.
- Le moniteur de vue panoramique est prévu pour une utilisation en surface plane. Par conséquent, si elle est utilisée sur des routes de hauteurs différentes telles que des bordures et des dos d'âne, l'image à l'écran pourrait paraître anormale.
- Veillez à ce que la lentille de la caméra soit toujours propre. Si la lentille est recouverte de corps étrangers, cela peut nuire aux performances de la caméra et la caméra panoramique pourrait ne pas fonctionner correctement. Cependant, n'utilisez pas de solvants chimiques tels que des détergents puissants contenant des solvants organiques fortement alcalins ou volatils (essence, acétone, etc.). Cela pourrait endommager la lentille de la caméra.



Informations

- Lorsque la vue arrière pendant la conduite est activée, elle reste activée pendant la conduite, quelle que soit la vitesse du véhicule.
- Lorsque la vue arrière pendant la conduite est activée pendant la marche arrière, l'écran passe à la vue arrière.

ASSISTANCE À L'ÉVITEMENT DE COLLISION DE CIRCULATION TRANSVERSALE ARRIÈRE (RCCA) (SI ÉQUIPÉ)

L'assistance à l'évitement de collision transversale arrière est conçue pour aider à détecter les véhicules qui s'approchent des côtés gauche et droit pendant que votre véhicule recule. Lorsqu'un véhicule est détecté, le système avertit le conducteur qu'une collision est imminente avec un avertissement visuel et sonore. Le système peut également fournir une assistance au freinage pour aider à prévenir une collision.



[A] : Plage de fonctionnement du système d'alerte de circulation transversale à l'arrière,

[B] : Plage de fonctionnement du système d'alerte de circulation transversale à l'arrière avec fonction freinage



ATTENTION

Le délai d'avertissement peut varier en fonction de la vitesse du véhicule qui s'approche.

Capteur de détection



[1] : Radar d'angle arrière

Reportez-vous à l'image ci-dessus pour la position détaillée des capteurs de détections.



Informations

Pour plus de détails sur les précautions des radars d'angle arrière, reportez-vous à la section « Assistance d'évitement de collision d'angle mort (BCA) » dans ce chapitre.

Réglages de l'assistance à l'évitement de collision avec la circulation transversale à l'arrière

Sécurité de circulation transversale à l'arrière

Avec le moteur en marche, sélectionnez « Assistance au conducteur → Sécurité latérale arrière » dans le menu des Paramètres pour activer l'assistance à l'évitement de collision avec la circulation transversale à l'arrière et désélectionnez pour la désactiver.



AVERTISSEMENT

Lorsque le moteur est redémarré, l'aide à l'évitement de collision avec la circulation transversale à l'arrière est toujours activée. Cependant, si « Désactivé » est sélectionné après le redémarrage du véhicule, le conducteur doit toujours être conscient de son environnement et conduire en toute sécurité.

Méthodes d'avertissement

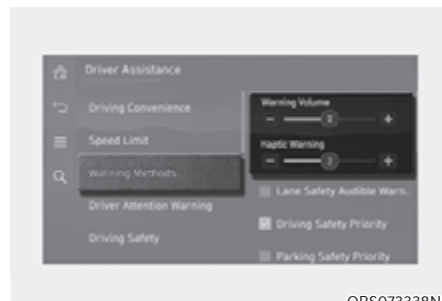

Moteur allumé, allez dans « Assistance au conducteur → Méthodes d'avertissement » depuis les paramètres du système d'infodivertissement pour sélectionner ce qui suit :

- Volume du signal sonore : le volume du signal sonore peut être ajusté.
- Avertissement tactile : la vibration du volant peut être ajustée (si équipé).



Informations

- Si vous changez les méthodes d'avertissement, les méthodes d'avertissement des autres systèmes d'assistance au conducteur peuvent changer.
- La méthode d'avertissement conservera son dernier réglage même si le véhicule est redémarré.
- Le menu des réglages peut ne pas être disponible pour votre véhicule selon les caractéristiques et les spécifications du véhicule.
- Le volume du signal sonore et l'avertissement tactile ne peuvent pas être éteints en même temps. Lorsque l'un des avertissements est éteint, l'autre s'allume.

Fonctionnement de l'aide à l'évitement de collision avec la circulation transversale à l'arrière

L'assistance à l'évitement de collision avec la circulation transversale à l'arrière avertit et contrôle le véhicule en fonction du risque de collision : « Avertissement de collision », « Freinage d'urgence » et « Arrêt du véhicule et arrêt de la commande de frein ».

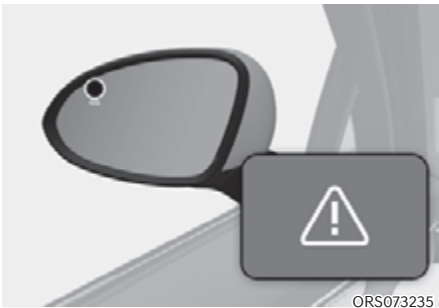

Avertissement de collision

- Pour alerter le conducteur d'un véhicule qui approche à gauche ou à droite à l'arrière, le témoin dans le rétroviseur extérieur clignotera et un message apparaîtra dans le combiné d'instruments. Au même moment, un signal sonore retentira et le volant se mettra à vibrer (si équipé). Si la caméra de recul est activée, un message apparaîtra également sur l'écran du système d'infodivertissement.
- L'assistance à l'évitement de collision avec la circulation transversale arrière fonctionne quand toutes les conditions suivantes sont remplies :
 - La marche arrière (R) est engagée
 - La vitesse du véhicule est inférieure à 8 km/h (5 mi/h)
 - Le véhicule en approche se trouve à environ 25 m (82 ft) des côtés gauche et droit de votre véhicule
 - La vitesse du véhicule approchant par la gauche ou par la droite est supérieure à 5 km/h (3 mi/h)

i Informations

- **Si les conditions de fonctionnement sont remplies, un avertissement sera émis chaque fois qu'un véhicule s'approche par la gauche ou par la droite, même si votre vitesse est de 0 km/h (0 mi/h).**
- **Les images et les couleurs dans le combiné d'instruments peuvent varier en fonction du type de combiné ou du thème sélectionné.**

Freinage d'urgence



ORS073235

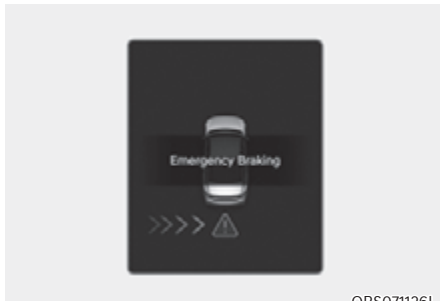

ORS071126L



ORS072248N

- Pour alerter le conducteur d'un véhicule qui approche à gauche ou à droite à l'arrière, le témoin dans le rétroviseur extérieur clignotera et un message d'avertissement apparaîtra dans le combiné d'instruments. Au même moment, un signal sonore retentira et le volant se mettra à vibrer (si équipé). Un message apparaîtra également sur l'écran du système d'infodivertissement.

- Le freinage d'urgence interviendra pour aider à prévenir la collision avec les véhicules venant de la gauche ou de la droite.
- L'assistance à l'évitement de collision avec la circulation transversale arrière fonctionne quand toutes les conditions suivantes sont remplies :
 - La marche arrière (R) est engagée
 - La vitesse du véhicule est inférieure à 8 km/h (5 mi/h)
 - Le véhicule en approche se trouve à environ 1,5 m (5 ft) des côtés gauche et droit de votre véhicule
 - La vitesse du véhicule approchant par la gauche ou par la droite est supérieure à 5 km/h (3 mi/h)



AVERTISSEMENT

Le contrôle du freinage prend fin lorsque les conditions du véhicule qui s'approche par l'arrière gauche ou droit sont les suivantes :

- Le véhicule qui s'approche est hors de portée de détection
- Le véhicule qui approche passe derrière votre véhicule
- Le véhicule qui s'approche ne se dirige pas vers votre véhicule
- Le véhicule qui s'approche ralentit
- Le conducteur appuie sur la pédale de frein avec une puissance suffisante

Arrêt du véhicule et fin du contrôle de freinage

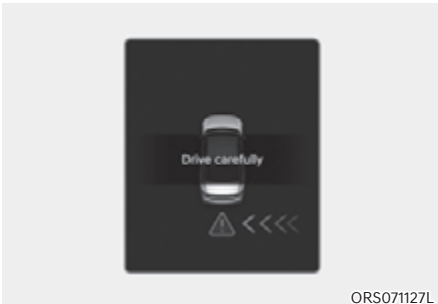

- Lorsque le véhicule est immobilisé à la suite d'un freinage d'urgence, le message d'avertissement « Conduisez prudemment » s'affiche sur le combiné d'instruments.
- Pour votre sécurité, le conducteur doit appuyer immédiatement sur la pédale de frein et vérifier les alentours.
- Le contrôle du freinage se terminera une fois que le véhicule sera immobilisé à la suite d'un freinage d'urgence après environ 2 secondes.
- Lors d'un freinage d'urgence, l'aide à l'évitement de collision avec la circulation transversale à l'arrière annule le contrôle du freinage automatiquement si le conducteur enfonce excessivement la pédale de frein.



AVERTISSEMENT

Prenez les précautions suivantes pour utiliser l'aide à l'évitement de collision avec la circulation transversale à l'arrière :

- Pour votre sécurité, modifiez les réglages après avoir garé le véhicule dans un endroit sûr.
- Si le message d'avertissement d'un autre système s'affiche ou si un signal sonore retentit, le message d'assistance à l'évitement de collision avec la circulation transversale à l'arrière peut ne pas s'afficher et le signal sonore peut ne pas retentir.
- Il est possible que vous n'entendiez pas le signal sonore de l'aide à l'évitement de collision avec la circulation transversale à l'arrière s'il y a du bruit autour de vous.
- L'aide à l'évitement de collision avec la circulation transversale à l'arrière peut ne pas fonctionner si le conducteur freine pour éviter une collision.
- Pendant le fonctionnement de l'aide à l'évitement de collision avec la circulation transversale à l'arrière, le véhicule peut s'arrêter subitement, blesser les passagers et déplacer des objets non fixés. Bouclez toujours votre ceinture de sécurité et rangez les objets en sécurité.
- Même s'il y a un problème avec l'assistance à l'évitement de collision avec la circulation transversale à l'arrière, le freinage de base du véhicule fonctionne normalement.
- Lorsque l'assistance à l'évitement de collision avec la circulation transversale à l'arrière fonctionne, la fonction annule le contrôle du freinage automatiquement si le conducteur enfonce excessivement la pédale d'accélérateur.

- L'aide à l'évitement de collision avec la circulation transversale à l'arrière ne fonctionne pas dans toutes les situations ou ne peut pas éviter toutes les collisions.
- Selon la route et les conditions de conduite, l'aide à l'évitement de collision avec la circulation transversale à l'arrière peut avertir le conducteur en retard ou ne pas le prévenir.
- Le conducteur est responsable du contrôle du véhicule. Ne comptez pas uniquement sur l'aide à l'évitement de collision avec la circulation transversale à l'arrière. Maintenez plutôt une distance de freinage de sécurité et, si nécessaire, appuyez sur la pédale de frein pour ralentir ou pour arrêter le véhicule.
- N'actionnez jamais délibérément l'assistance à l'évitement de collision transversale arrière sur des personnes, des animaux, des objets, etc. Cela pourrait provoquer des blessures graves, voire mortelles.



ATTENTION

La commande de frein peut ne pas fonctionner correctement selon le statut de l'ESC (contrôle électronique de stabilité).

Il n'y aura un avertissement que lorsque :

- Le témoin de l'ESC (contrôle électronique de stabilité) est allumé
- L'ESC (contrôle électronique de stabilité) exerce une fonction différente

Informations

En cas de freinage assisté par l'aide à l'évitement de collision avec la circulation transversale à l'arrière, le conducteur doit enfoncer immédiatement la pédale de frein et vérifier les alentours du véhicule.

- Après avoir mis la boîte de vitesses en R (marche arrière), le contrôle du freinage fonctionnera une fois en cas d'approche d'un véhicule de gauche et de droite.

Limites et dysfonctionnement de l'assistance à l'évitement de collision de circulation transversale arrière

Dysfonctionnement de l'assistance à l'évitement de collision avec la circulation transversale à l'arrière

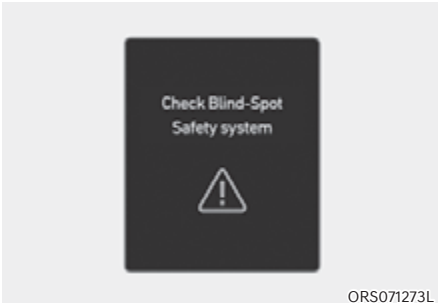

Lorsque l'assistance à l'évitement des collisions transversales arrière ne fonctionne pas correctement, le message « Vérifiez le système de sécurité d'angle mort » apparaît dans le combiné d'instruments pendant plusieurs secondes et le témoin d'avertissement principal (⚠) s'allume sur le combiné. Dans ce cas, nous vous conseillons de faire inspecter le véhicule par un concessionnaire agréé pour les produits de la marque Genesis.



Lorsque le témoin du rétroviseur extérieur ne fonctionne pas correctement, le message « Vérifiez le voyant d'avertissement de rétroviseur latéral » s'affiche sur le combiné d'instruments pendant plusieurs secondes et le témoin d'avertissement principal (⚠) s'allume sur le combiné d'instruments. Dans ce cas, nous vous conseillons de faire inspecter le véhicule par un concessionnaire agréé pour les produits de la marque Genesis.

Assistance à l'évitement de collision avec la circulation transversale à l'arrière désactivée

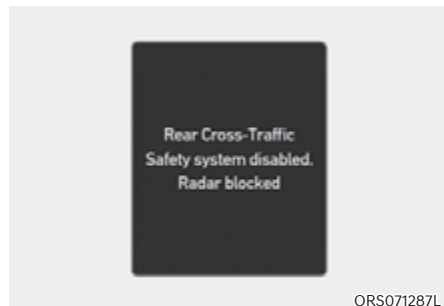

Lorsque le pare-chocs arrière autour du radar arrière ou du détecteur est recouvert de corps étrangers, comme de la neige ou de la pluie, ou lorsqu'on attache une remorque ou un porte-vélos, cela peut réduire les performances de détection et limiter ou désactiver temporairement l'aide à l'évitement de collision avec la circulation transversale à l'arrière.

Si cela se produit, le message d'avertissement « Rear Cross-Traffic Collision-Avoidance Assist disabled. Radar blocked » (Système de sécurité d'angle mort désactivé. Radar bloqué) apparaîtra sur le combiné d'instruments.

L'aide à l'évitement de collision transversale à l'arrière fonctionne normalement lorsque ces corps étrangers ou le porte-vélos sont retirés.

Si l'assistant à l'évitement de collision avec la circulation transversale à l'arrière ne fonctionne pas correctement après l'avoir supprimé, nous vous conseillons de faire inspecter le véhicule par un concessionnaire agréé pour les produits de la marque Genesis.



AVERTISSEMENT

- **Même si le message d'avertissement ne s'affiche pas dans le combiné d'instruments, il se peut que l'aide à l'évitement de collision avec la circulation transversale arrière ne fonctionne pas correctement.**
- **L'assistance à l'évitement de collision transversale arrière peut ne pas fonctionner correctement dans une zone (par exemple, en terrain ouvert) dans laquelle certaines substances ne sont pas détectées lorsque le véhicule est allumé.**



ATTENTION

Désactivez l'aide à l'évitement de collision de circulation transversale arrière pour installer ou retirer une remorque, un porte-bagages ou un autre accessoire. Activez l'assistance à l'évitement de collision de circulation transversale arrière lorsque vous avez terminé.

Limites de l'aide à l'évitement de collision avec la circulation transversale à l'arrière

L'assistance à l'évitement de collision transversale arrière peut ne pas fonctionner normalement ou le système peut fonctionner de manière inattendue dans les circonstances suivantes :

- Démarrage depuis un endroit envahi par les arbres ou la végétation
- Démarrage depuis un endroit où les routes sont mouillées
- La vitesse du véhicule en approche est rapide ou lente

Le contrôle de freinage peut ne pas fonctionner, l'attention du conducteur est requise dans les circonstances suivantes :

- Le véhicule vibre fortement lorsqu'il roule sur une route cahoteuse, une route dégradée ou une plaque de béton
- Conduite sur une surface rendue glissante par la neige, une flaque d'eau, du verglas, etc.
- La pression des pneus est faible ou un pneu est endommagé
- Les freins sont réglés
- Le système d'aide au stationnement intelligent à distance fonctionne (si équipé)

i Informations

Pour plus de détails sur les limitations du radar d'angle arrière, reportez-vous à la section « Assistance à l'évitement de collision d'angle mort (BCA) » dans ce chapitre.



AVERTISSEMENT

- Conduite à proximité d'un véhicule ou d'une structure

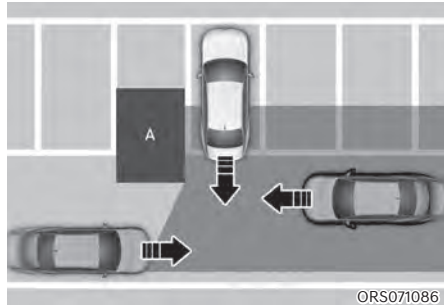

[A] : Structure

L'aide à l'évitement de collision avec la circulation transversale à l'arrière peut être limitée si vous roulez à proximité d'un véhicule ou d'une structure et peut ne pas détecter le véhicule s'approchant par la gauche ou la droite. Si c'est le cas, la fonction peut ne pas avertir le conducteur ou intervenir sur les freins lorsque cela est nécessaire.

Vérifiez toujours les alentours lorsque vous faites marche arrière.

- Lorsque le véhicule se trouve dans un environnement de stationnement complexe

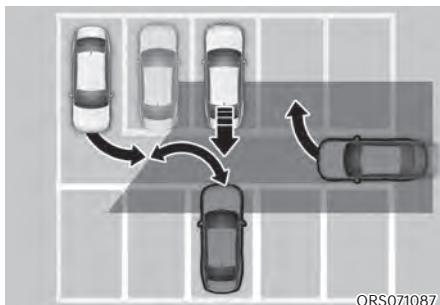

ORS071087

L'assistance à l'évitement de collision avec la circulation transversale à l'arrière peut détecter des véhicules qui se garent ou quittent un emplacement à proximité de votre véhicule (par exemple un véhicule qui s'en va à côté du vôtre, un véhicule qui se gare ou quitte un emplacement à l'arrière, un véhicule qui approche du vôtre en tournant, etc.) Si cela se produit, la fonction peut avertir inutilement le conducteur et intervenir sur les freins.

Vérifiez toujours les alentours lorsque vous faites marche arrière.

- Lorsque le véhicule est garé en épi



ORS071138

L'aide à l'évitement de collision avec la circulation transversale à l'arrière peut être limitée si vous reculez de biais et peut ne pas détecter le véhicule s'approchant par la gauche ou la droite. Si c'est le cas, la fonction peut ne pas avertir le conducteur ou intervenir sur les freins lorsque cela est nécessaire.

Vérifiez toujours les alentours lorsque vous faites marche arrière.

- Lorsque le véhicule se trouve en pente ou s'en approche

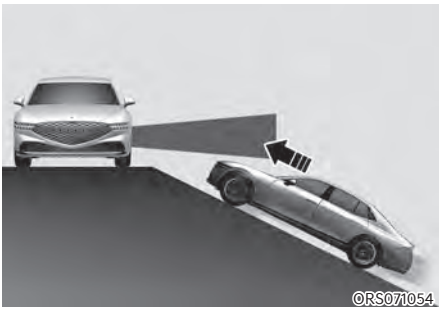

L'assistance à l'évitement de collision avec la circulation transversale à l'arrière peut être limitée lorsque le véhicule est dans une montée ou une descente ou s'en approche, et peut ne pas détecter le véhicule s'approchant par la gauche ou la droite. Si c'est le cas, la fonction peut ne pas avertir le conducteur ou intervenir sur les freins lorsque cela est nécessaire.

Vérifiez toujours les alentours lorsque vous faites marche arrière.

- En entrant dans un espace de stationnement où se trouve une structure

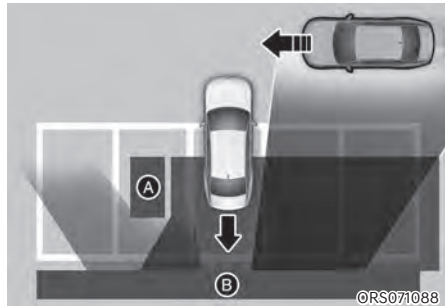

[A] : Structure, [B] : Mur

L'aide à l'évitement de collision avec la circulation transversale à l'arrière peut détecter les véhicules qui passent devant vous lorsque vous vous gardez en marche arrière dans un emplacement avec un mur ou une structure dans la zone arrière ou latérale. Si cela se produit, la fonction peut avertir inutilement le conducteur et intervenir sur les freins.

Vérifiez toujours les alentours lorsque vous faites marche arrière.

- Lorsque le véhicule est garé en marche arrière

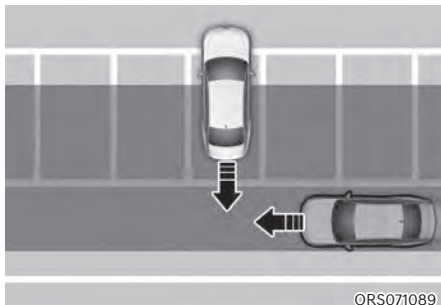

L'aide à l'évitement de collision avec la circulation transversale à l'arrière peut détecter les véhicules qui passent derrière vous lorsque vous vous garés en marche arrière dans un emplacement. Si cela se produit, la fonction peut avertir inutilement le conducteur et intervenir sur les freins.

Vérifiez toujours les alentours lorsque vous faites marche arrière.



AVERTISSEMENT

- Lorsque vous tractez une remorque ou un autre véhicule, désactivez l'aide à l'évitement de collision de circulation transversale arrière pour des raisons de sécurité.
- L'aide à l'évitement de collision avec la circulation transversale à l'arrière peut ne pas fonctionner correctement si elle est perturbée par de fortes ondes électromagnétiques.
- L'aide à l'évitement de collision avec la circulation transversale à l'arrière peut ne pas fonctionner pendant 3 secondes après le démarrage du véhicule, ou lorsque les radars d'angle arrière sont initialisés.
- Si le véhicule est éteint puis redémarré alors que la caméra est bloquée ou qu'elle présente un dysfonctionnement, la condition est maintenue. Et l'assistant à l'évitement de collision transversale arrière peut ne pas fonctionner correctement.

AVERTISSEMENT DE DISTANCE DE STATIONNEMENT EN MARCHE AVANT/ARRIÈRE (PDW) (SI ÉQUIPÉ)

Le système d'avertissement de distance de stationnement peut aider à alerter le conducteur si un obstacle est détecté lorsque le véhicule avance ou recule à faible allure.

Capteur de détection

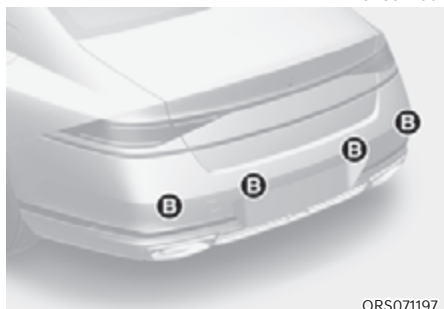

[A] : Capteurs à ultrasons avant,
[B] : Capteurs à ultrasons arrière

Reportez-vous à l'image ci-dessus pour la position détaillée des capteurs de détections.

Réglages de l'avertissement de distance de stationnement en marche arrière/marche avant Méthodes d'avertissement

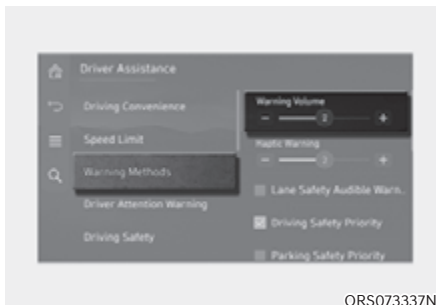

Moteur allumé, allez dans « Assistance au conducteur → Méthodes d'avertissement » depuis les paramètres du système d'infodivertissement pour sélectionner ce qui suit :

- Volume du signal sonore : le volume du signal sonore peut être ajusté. Si vous éteignez le volume du signal sonore, pour votre sécurité, la fonction peut vous avertir d'un bas volume.

i Informations

- Si vous changez les méthodes d'avertissement, les méthodes d'avertissement des autres systèmes d'assistance au conducteur peuvent changer.
- La méthode d'avertissement conservera son dernier réglage même si le véhicule est redémarré.
- Le menu des réglages peut ne pas être disponible pour votre véhicule selon les caractéristiques et les spécifications du véhicule.

Activation automatique de l'avertissement de distance de stationnement

Pour utiliser la fonction d'avertissement automatique de distance de stationnement, sélectionnez « Driver Assistance → Parking Safety → Parking Distance Warning Auto On (Assistance au conducteur → Sécurité de stationnement → Avertissement automatique de distance de stationnement auto activé) » dans le menu Paramètres du système d'info-divertissement.

i Informations

Lorsque « PDW auto. (avert. distance stationnement) » est sélectionné, le témoin lumineux du bouton (P) reste allumé.

Fonctionnement de l'avertissement de distance de stationnement en marche arrière **Bouton de sécurité de stationnement**



- Appuyez sur le bouton de sécurité de stationnement (P) pour activer l'avertissement de distance de stationnement en marche arrière/avant. Appuyez de nouveau sur le bouton pour désactiver la fonction.
- Lorsque le rapport est passé en R (marche arrière), l'avertisseur de distance de stationnement s'active automatiquement (le voyant du bouton de sécurité de stationnement est allumé).

- Lorsque le rapport est en R (marche arrière), l'avertisseur de distance de stationnement ne se désactive pas, même si le bouton de sécurité de stationnement (3) est enfoncé.



Avertissement de distance de stationnement en marche avant

L'avertisseur de distance de stationnement avant fonctionne dans les conditions suivantes.

- Le rapport passe de R (marche arrière) à D (conduite) avec l'avertissement de distance de stationnement en marche arrière activé
- Le rapport est en D (conduite) et le voyant du bouton de sécurité de stationnement (P) est allumé
- « Parking Distance Warning Auto On (Avertissement de distance de stationnement activé) » est sélectionné dans le menu Réglages et le rapport est en D (conduite)
- La vitesse du véhicule est inférieure à 10 km/h (6 mi/h).

i Informations

- L'avertissement de distance de stationnement avant ne fonctionne pas lorsque la vitesse de marche avant du véhicule est supérieure à 10 km/h (6 mi/h), même lorsque le témoin du bouton de sécurité de stationnement (P ) est allumé. L'avertissement de distance de stationnement avant fonctionne à nouveau lorsque la vitesse du véhicule tombe en dessous de 10 km/h (6 mi/h) alors que le témoin lumineux du bouton de sécurité de stationnement (P ) est allumé.
- L'avertissement de distance de stationnement avant est désactivé quand le véhicule roule à plus de 30 km/h (18 mph). Il ne s'active pas à nouveau même si la vitesse du véhicule passe sous les 10 km/h (6 mi/h). (Seulement quand Avertissement automatique de stationnement n'est pas sélectionné)

Distance par rapport à l'objet	Témoin d'avertissement pendant la conduite en marche avant	Alarme sonore
60-100 cm (24-40 po.)		L'alarme retentit de façon intermittente
30-60 cm (12-24 po.)		Bip plus régulier
À moins de 30 cm (12 po.)		Bip continu

- Le voyant correspondant s'allume chaque fois que chaque capteur à ultrasons détecte une personne, un animal ou un objet dans sa plage de détection. Un avertissement sonore retentit également.
- Lorsque plus de deux objets sont détectés à la fois, le plus proche sera averti par un signal sonore.
- La forme du témoin dans l'illustration peut différer du véhicule réel.
- Le témoin d'avertissement de la zone des angles avant s'allumera et un avertissement sonore retentira pendant que le véhicule recule.



Avertissement de distance de stationnement en marche arrière

L'avertissement de distance de stationnement en marche arrière fonctionne dans les conditions suivantes.

- La marche arrière (R) est engagée.
- La vitesse du véhicule est inférieure à 10 km/h (6 mi/h).

***i* Informations**

L'avertissement de distance de stationnement détecte les obstacles et prévient le conducteur pour les coins avant et arrière, quand la vitesse du véhicule est inférieure à 10 km/h (6 mph).

Distance par rapport à l'objet	Témoin d'avertissement pendant la conduite en marche arrière	Alarme sonore
60 à 120 cm (24-48 po) (Centre), 60 à 100 cm (24-40 po) (Angle)		L'alarme retentit de façon intermittente
30-60 cm (12-24 po.)		Bip plus régulier
À moins de 30 cm (12 po.)		Bip continu

- Le voyant correspondant s'allume chaque fois que chaque capteur à ultrasons détecte une personne, un animal ou un objet dans sa plage de détection. Un avertissement sonore retentit également.
- Lorsque plus de deux objets sont détectés à la fois, le plus proche sera averti par un signal sonore.
- La forme du témoin dans l'illustration peut différer du véhicule réel.

Dysfonctionnement et limitations concernant l'avertissement de distance de stationnement

Mauvais fonctionnement de l'avertisseur de distance de stationnement

Après que le véhicule a démarré, un bip sonore retentit lorsque le rapport R (marche arrière) est engagé pour indiquer que l'avertissement de distance de stationnement en marche arrière fonctionne correctement.

Cependant, si une ou plusieurs des situations suivantes se produisent, vérifiez d'abord si le capteur à ultrasons est endommagé par un corps étranger. S'il ne fonctionne toujours pas correctement, nous vous recommandons de faire inspecter le véhicule par un concessionnaire Genesis agréé.

- Le signal sonore ne retentit pas.
- Le vibreur sonore retentit de façon intermittente.
- Le message « Capteur ultrasons défectueux ou bloqué » apparaît dans le combiné d'instruments.



Avertissement de distance de stationnement désactivé

L'avertissement de distance de stationnement en marche avant/arrière fonctionne correctement lorsque la neige, la pluie ou les corps étrangers sont retirés. Si l'avertissement de distance de stationnement avant/arrière ne fonctionne pas correctement après le retrait de l'obstruction (neige, pluie ou corps étranger) (y compris la remorque, le porte-vélo, etc. du pare-chocs arrière), nous recommandons de faire inspecter le véhicule chez un concessionnaire Genesis agréé.

Limites de l'avertissement de distance de stationnement

- L'avertisseur de distance de stationnement peut ne pas fonctionner correctement lorsque :
 - Il y a trop d'humidité ou de givre sur le capteur
 - Le capteur est recouvert d'une substance, comme de la neige ou de l'eau (l'avertissement de distance de stationnement en marche arrière fonctionne correctement lorsqu'une telle substance étrangère est retirée.)
 - La température est extrêmement élevée ou basse
 - Le capteur ou l'ensemble capteur est démonté
 - La surface du capteur a subi une forte pression ou a été frappée par un objet dur
 - La surface du capteur a été rayé avec un objet pointu
 - Les capteurs ou leurs environs sont directement pulvérisés avec un nettoyeur haute pression

- L'avertisseur de distance de stationnement peut mal fonctionner lorsque :
 - En cas de forte pluie ou de projections d'eau
 - L'eau s'écoule à la surface du capteur
 - S'il est affecté par les capteurs d'un autre véhicule
 - Le capteur est recouvert de neige ou de glace
 - En roulant sur une route dégradée, des routes en gravier ou des buissons
 - Des objets qui génèrent des ondes ultrasonores sont à proximité du capteur
 - La plaque d'immatriculation est installée à un endroit différent de l'emplacement d'origine
 - La hauteur du pare-chocs du véhicule ou l'installation du capteur a été modifiée.
 - Fixer de l'équipement ou des accessoires près des capteurs à ultrasons
- Les objets suivants peuvent ne pas être détectés :
 - Objets pointus ou fins, comme des cordes, chaînes ou petits poteaux.
 - Des objets étroits telles que les arêtes d'une colonne carrée.
 - Objets ayant tendance à absorber la fréquence du capteur, tels que les vêtements, les matières spongieuses ou la neige.
 - Objets de moins de 100 cm (40 in.) de longueur et de moins de 14 cm (6 in.) de diamètre.
 - Piétons, animaux ou objets très proches des capteurs à ultrasons



AVERTISSEMENT

- **L'avertissement de distance de stationnement en marche arrière est une fonction complémentaire. Le fonctionnement de l'avertissement de distance de stationnement en marche arrière peut être perturbé par plusieurs facteurs (notamment les conditions environnementales). Il est de la responsabilité du conducteur de toujours vérifier la visibilité à l'avant et à l'arrière avant et pendant la manœuvre de stationnement.**
- **La garantie de votre véhicule neuf ne couvre pas les accidents ou les dommages subis par le véhicule, ni les blessures des occupants dues au système d'avertissement de distance de stationnement en marche arrière.**
- **Soyez très attentif lorsque vous conduisez à proximité d'objets, de piétons et d'enfants notamment. Les capteurs ultrasons peuvent ne pas détecter certains objets en raison de leur distance, de leur taille ou de leur matière, autant d'éléments qui peuvent limiter l'efficacité de détection.**
- **L'avertisseur de distance de stationnement ne vous avertit pas dans l'ordre de détection. Elle varie en fonction de la vitesse du véhicule ou de la forme d'une personne, d'un animal ou d'un objet.**
- **Si l'avertisseur de distance de stationnement ne fonctionne pas correctement, nous recommandons que le véhicule soit inspecté par un détaillant autorisé de produits de marque Genesis.**

AVERTISSEMENT DE DISTANCE DE STATIONNEMENT AVANT/ TRANSVERSAL/ARRIÈRE (PDW) (SI ÉQUIPÉ)

Le système d'avertissement de distance de stationnement avant/transversal/arrière peut aider à alerter le conducteur si un obstacle est détecté lorsque le véhicule avance ou recule à faible allure.

Capteur de détection



- [A] : Capteurs à ultrasons avant
- [B] : Capteurs à ultrasons côté avant
- [C] : Capteurs à ultrasons arrière
- [D] : Capteurs à ultrasons côté arrière

Reportez-vous à l'image ci-dessus pour la position détaillée des capteurs de détections.

Réglages de l'avertissement de distance de stationnement

Méthodes d'avertissement

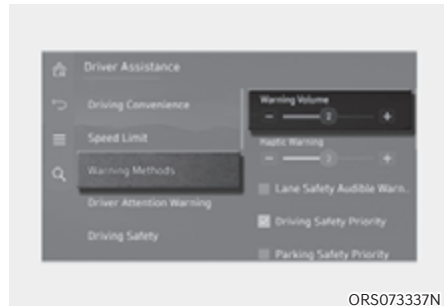

Moteur allumé, allez dans « Assistance au conducteur → Méthodes d'avertissement » depuis les paramètres du système d'infodivertissement pour sélectionner ce qui suit :

- Volume du signal sonore : le volume du signal sonore peut être ajusté. Si vous éteignez le volume du signal sonore, pour votre sécurité, la fonction peut vous avertir d'un bas volume.

i Informations

- Si vous changez les méthodes d'avertissement, les méthodes d'avertissement des autres systèmes d'assistance au conducteur peuvent changer.
- La méthode d'avertissement conservera son dernier réglage même si le véhicule est redémarré.
- Le menu des réglages peut ne pas être disponible pour votre véhicule selon les caractéristiques et les spécifications du véhicule.

Activation automatique de l'avertissement de distance de stationnement

Pour utiliser la fonction d'avertissement automatique de distance de stationnement, sélectionnez « Driver Assistance → Parking Safety → Parking Distance Warning Auto On (Assistance au conducteur → Sécurité de stationnement → Avertissement automatique de distance de stationnement auto activé) » dans le menu Paramètres du système d'info-divertissement.

i Informations

- Lorsque « PDW auto. (avert. distance stationnement) » est sélectionné, le témoin lumineux du bouton (P ) reste allumé.

Fonctionnement de l'avertissement de distance de stationnement en marche arrière **Bouton de sécurité de stationnement**



OJWEV071113

Appuyez sur le bouton de sécurité de stationnement (P ) pour activer l'avertissement de distance de stationnement en marche arrière/avant. Appuyez de nouveau sur le bouton pour désactiver la fonction.

- Lorsque le rapport est passé en R (marche arrière), l'avertisseur de distance de stationnement s'active automatiquement (le voyant du bouton de sécurité de stationnement est allumé).
- Lorsque le rapport est en R (marche arrière), l'avertisseur de distance de stationnement ne se désactive pas, même si le bouton de sécurité de stationnement est enfoncé.



Avertissement de distance de stationnement en marche avant

L'avertisseur de distance de stationnement avant fonctionne dans les conditions suivantes.

- Le rapport passe de R (marche arrière) à D (conduite) avec l'avertissement de distance de stationnement en marche arrière activé
- Le rapport est en D (conduite) et le voyant du bouton de sécurité de stationnement (P^u▲) est allumé
- « Parking Distance Warning Auto On (Avertissement de distance de stationnement activé) » est sélectionné dans le menu Réglages et le rapport est en D (conduite)
- La vitesse du véhicule est inférieure à 10 km/h (6 mi/h).

i Informations

- **L'avertissement de distance de stationnement avant ne fonctionne pas lorsque la vitesse de marche avant du véhicule est supérieure à 10 km/h (6 mi/h), même lorsque le témoin du bouton de sécurité de stationnement (P^u▲) est allumé. L'avertissement de distance de stationnement avant fonctionne à nouveau lorsque la vitesse du véhicule tombe en dessous de 10 km/h (6 mi/h) alors que le témoin lumineux du bouton de sécurité de stationnement (P^u▲) est allumé.**
- **L'avertissement de distance de stationnement avant est désactivé quand le véhicule roule à plus de 30 km/h (18 mph). Il ne s'active pas à nouveau même si la vitesse du véhicule passe sous les 10 km/h (6 mi/h). (Seulement quand Avertissement automatique de stationnement n'est pas sélectionné)**



Distance par rapport à l'objet	Témoin d'avertissement pendant la conduite en marche avant	Alarme sonore
60-100 cm (24-40 po.)		L'alarme retentit de façon intermittente
30-60 cm (12-24 po.)		Bip plus régulier
À moins de 30 cm (12 po.)		Bip continu

- Le voyant correspondant s'allume chaque fois que chaque capteur à ultrasons détecte une personne, un animal ou un objet dans sa plage de détection. Un avertissement sonore retentit également.
- Lorsque plus de deux objets sont détectés à la fois, le plus proche sera averti par un signal sonore.
- La forme du témoin dans l'illustration peut différer du véhicule réel.
- Le témoin d'avertissement de la zone des angles avant s'allumera et un avertissement sonore retentira pendant que le véhicule recule.

Avertissement de distance latérale de stationnement

L'avertisseur de distance latérale de stationnement fonctionne dans les conditions suivantes.

- La marche arrière (R) est engagée.
- Le rapport passe de R (marche arrière) à D (conduite) avec l'avertissement de distance de stationnement en marche arrière activé
- Le rapport est en D (conduite) et le voyant du bouton de sécurité de stationnement (P ) est allumé
- « Parking Distance Warning Auto On (Avertissement de distance de stationnement activé) » est sélectionné dans le menu Réglages et le rapport est en D (conduite)
- La vitesse du véhicule est inférieure à 10 km/h (6 mi/h).

Distance par rapport à l'objet	Témoin d'avertissement pendant la conduite en marche avant/ arrière	Alarme sonore
60-100 cm (24-40 po.)		-
30-60 cm (12-24 po.)		-
À moins de 30 cm (12 po.)		Bip continu

- Le voyant correspondant s'allume chaque fois que chaque capteur à ultrasons détecte une personne, un animal ou un objet dans sa plage de détection.
- En cas de détection d'un objet à moins de 30 cm du côté du passage du véhicule, un signal sonore retentit.
- En cas de détection d'un objet hors du passage du véhicule, le témoin d'alerte s'affiche.
- La forme du témoin dans l'illustration peut différer du véhicule réel.

Informations

L'avertissement de distance latérale de stationnement ne fonctionne que si l'avertissement de distance avant ou arrière de stationnement est activé.



Avertissement de distance de stationnement en marche arrière

L'avertissement de distance de stationnement en marche arrière fonctionne dans les conditions suivantes.

- La marche arrière (R) est engagée.
- La vitesse du véhicule est inférieure à 10 km/h (6 mi/h).

***i* Informations**

L'avertissement de distance de stationnement détecte les obstacles et prévient le conducteur pour les coins avant et arrière, quand la vitesse du véhicule est inférieure à 10 km/h (6 mph).

Distance par rapport à l'objet	Témoin d'avertissement pendant la conduite en marche arrière	Alarme sonore
60 à 120 cm (24~48 po) (Centre), 60 à 100 cm (24~40 po) (Angle)		L'alarme retentit de façon intermittente
30~60 cm (12~24 po.)		Bip plus régulier
À moins de 30 cm (12 po.)		Bip continu

- Le voyant correspondant s'allume chaque fois que chaque capteur à ultrasons détecte une personne, un animal ou un objet dans sa plage de détection. Un avertissement sonore retentit également.
- Lorsque plus de deux objets sont détectés à la fois, le plus proche sera averti par un signal sonore.
- La forme du témoin dans l'illustration peut différer du véhicule réel.

Dysfonctionnement et limitations concernant l'avertissement de distance de stationnement

Mauvais fonctionnement de l'avertisseur de distance de stationnement

Après que le véhicule a démarré, un bip sonore retentit lorsque le rapport R (marche arrière) est engagé pour indiquer que l'avertissement de distance de stationnement en marche arrière fonctionne correctement.

Cependant, si une ou plusieurs des situations suivantes se produisent, vérifiez d'abord si le capteur à ultrasons est endommagé ou bloqué par un corps étranger. S'il ne fonctionne toujours pas correctement, nous vous recommandons de faire inspecter le véhicule par un concessionnaire Genesis agréé.

- Le signal sonore ne retentit pas.
- Le vibreur sonore retentit de façon intermittente.
- Le message « Capteur ultrasons défectueux ou bloqué » apparaît dans le combiné d'instruments.



Avertissement de distance de stationnement désactivé

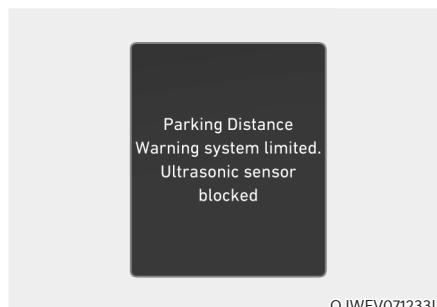

Dans ce cas, le message « Système d'avertissement de distance de stationnement limité. Ultrasonic sensor blocked » (Système d'avertissement de distance de stationnement restreint. Capteur ultrasons bloqué) apparaît dans le combiné d'instruments. L'avertissement de distance de stationnement en marche avant/arrière fonctionne correctement lorsque la neige, la pluie ou les corps étrangers sont retirés. Si l'avertissement de distance de stationnement avant/arrière ne fonctionne pas correctement après le retrait de l'obstruction (neige, pluie ou corps étranger) (y compris la remorque, le porte-vélo, etc. du pare-chocs arrière), nous recommandons de faire inspecter le véhicule chez un concessionnaire Genesis agréé.

Limites de l'avertissement de distance de stationnement

- L'avertisseur de distance de stationnement peut ne pas fonctionner correctement lorsque :
 - Il y a trop d'humidité ou de givre sur le capteur
 - Le capteur est recouvert d'une substance, comme de la neige ou de l'eau (l'avertissement de distance de stationnement en marche arrière fonctionne correctement lorsqu'une telle substance étrangère est retirée.)
 - La température est extrêmement élevée ou basse
 - Le capteur ou l'ensemble capteur est démonté
 - La surface du capteur a subi une forte pression ou a été frappée par un objet dur
- L'avertisseur de distance de stationnement peut mal fonctionner lorsque :
 - La surface du capteur a été rayé avec un objet pointu
 - Les capteurs ou leurs environs sont directement pulvérisés avec un nettoyeur haute pression
 - En cas de forte pluie ou de projections d'eau
 - L'eau s'écoule à la surface du capteur
 - S'il est affecté par les capteurs d'un autre véhicule
 - Le capteur est recouvert de neige ou de glace
 - En roulant sur une route dégradée, des routes en gravier ou des buissons
 - Des objets qui génèrent des ondes ultrasonores sont à proximité du capteur
 - La plaque d'immatriculation est installée à un endroit différent de l'emplacement d'origine
 - La hauteur du pare-chocs du véhicule ou l'installation du capteur a été modifiée.
 - Fixer de l'équipement ou des accessoires près des capteurs à ultrasons

- Les objets suivants peuvent ne pas être détectés :
 - Objets pointus ou fins, comme des cordes, chaînes ou petits poteaux.
 - Des objets étroits telles que les arêtes d'une colonne carrée.
 - Objets ayant tendance à absorber la fréquence du capteur, tels que les vêtements, les matières spongieuses ou la neige.
 - Objets de moins de 100 cm (40 in.) de longueur et de moins de 14 cm (6 in.) de diamètre.
 - Piétons, animaux ou objets très proches des capteurs à ultrasons
 - Objet dans l'espace latéral entre le capteur à ultrasons de l'angle avant et celui de l'angle arrière, ou objet s'approchant de l'espace latéral.



AVERTISSEMENT

- **L'avertissement de distance de stationnement en marche arrière est une fonction complémentaire. Le fonctionnement de l'avertissement de distance de stationnement en marche arrière peut être perturbé par plusieurs facteurs (notamment les conditions environnementales). Il est de la responsabilité du conducteur de toujours vérifier la visibilité à l'avant et à l'arrière avant et pendant la manœuvre de stationnement.**
- **La garantie de votre véhicule neuf ne couvre pas les accidents ou les dommages subis par le véhicule, ni les blessures des occupants dues au système d'avertissement de distance de stationnement en marche arrière.**
- **Soyez très attentif lorsque vous conduisez à proximité d'objets, de piétons et d'enfants notamment. Les capteurs ultrasons peuvent ne pas détecter certains objets en raison de leur distance, de leur taille ou de leur matière, autant d'éléments qui peuvent limiter l'efficacité de détection.**
- **L'avertisseur de distance de stationnement ne vous avertit pas dans l'ordre de détection. Elle varie en fonction de la vitesse du véhicule ou de la forme d'une personne, d'un animal ou d'un objet.**
- **Si l'avertisseur de distance de stationnement ne fonctionne pas correctement, nous recommandons que le véhicule soit inspecté par un détaillant autorisé de produits de marque Genesis.**

ASSISTANT DE STATIONNEMENT AVANT/TRANSVERSAL/ ARRIÈRE PCA (SI ÉQUIPÉ)

L'assistant de stationnement avant/transversal/arrière avertit le conducteur ou aide au freinage pour réduire les risques de collision avec un piéton ou un objet en cas de conduite à faible vitesse.

Capteur de détection

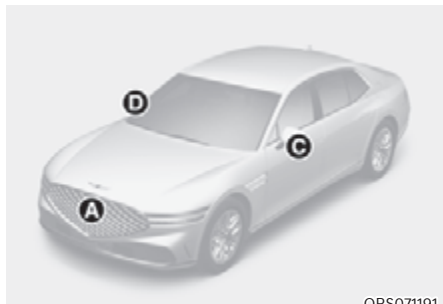

ORS071191

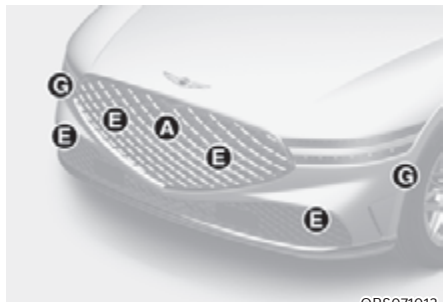

ORS071013



ORS071016

[A] : Caméra à large vue frontale

[B] : Caméra de vue arrière large

[C], [D] : Caméra à large vue latérale (sous le rétroviseur extérieur),

[E] : Capteurs à ultrasons avant,

[F] : Capteurs à ultrasons arrière,

[G] : Capteur à ultrasons côté avant,

[H] : Capteurs à ultrasons côté arrière

Reportez-vous à l'image ci-dessus pour la position détaillée des capteurs de détections.

Réglages de l'assistant de stationnement

Sécurité de stationnement

Avec le moteur en marche, sélectionnez ou désélectionnez « Assistance au conducteur → Sécurité de stationnement » dans le menu Réglages pour déterminer s'il faut ou non utiliser chaque fonction.

- Si « Sécurité avant / latérale » est sélectionné, l'assistant de stationnement alerte le conducteur et l'aide à freiner lorsqu'une collision avec un piéton ou un objet est imminente depuis l'avant ou le côté.
- Si « Sécurité arrière » est sélectionné, l'assistant de stationnement alerte le conducteur et l'aide à freiner lorsqu'une collision avec un piéton ou un objet est imminente depuis l'arrière.

i Informations

L'option « Sécurité avant / latérale » peut être sélectionnée seulement quand l'option « Sécurité arrière » est sélectionnée. Si le moteur est redémarré, « Sécurité arrière » est sélectionné et « Sécurité avant / latérale » conserve le dernier réglage.

Activation/désactivation de l'assistance à l'évitement de collision en cas de stationnement en marche arrière



ORS071019

Maintenez enfoncé le bouton de Sécurité de stationnement (P▲) pendant plus de 2 secondes, « Assistance arrière active » ou pour activer ou désactiver l'assistance de stationnement.

Méthodes d'avertissement

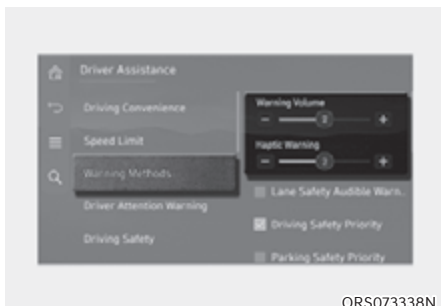

ORS073338N

Véhicule allumé, allez dans « Assistance au conducteur → Méthodes d'avertissement » depuis les paramètres du système d'infodivertissement pour sélectionner ce qui suit :

- Volume du signal sonore : le volume du signal sonore peut être ajusté. Si vous éteignez le volume du signal sonore, pour votre sécurité, la fonction peut vous avertir d'un bas volume.
- Avertissement tactile : la vibration du volant peut être ajustée (si équipé).

i Informations

- Si vous changez les méthodes d'avertissement, les méthodes d'avertissement des autres systèmes d'assistance au conducteur peuvent changer.
- La méthode d'avertissement conservera son dernier réglage même si le véhicule est redémarré.
- Le menu des réglages peut ne pas être disponible pour votre véhicule selon les caractéristiques et les spécifications du véhicule.

Fonctionnement de l'assistant de stationnement

Conditions de fonctionnement

Sélectionnez « Sécurité arrière » dans le menu « Sécurité de stationnement » du système d'infodivertissement. L'aide à l'évitement de collision en cas de stationnement est activée lorsque les conditions suivantes sont remplies :

Sécurité arrière

- Le coffre et la porte sont fermés
- Le frein de stationnement électronique (EPB) est relâché
- Aucune remorque n'est tractée
- La marche arrière (R) est engagée
- La vitesse du véhicule est inférieure à 10 km/h (détection des piétons)
- La vitesse du véhicule est inférieure à 4 km/h (détection d'objets)
- Les composants de l'aide à l'évitement de collision en cas de stationnement en marche arrière, tels que la caméra de recul et les capteurs ultrasons arrière, fonctionnent normalement

Sécurité avant / latérale

- Le coffre et la porte sont fermés
- Le frein de stationnement électronique (EPB) est relâché
- Aucune remorque n'est tractée
- Le rapport R (Marche arrière) ou D (conduite) est engagé
- La vitesse du véhicule est inférieure à 4 km/h (pour la détection de piétons, objets)
- Les composants de l'aide à l'évitement de collision en cas de stationnement en marche arrière, tels que la caméra de recul et les capteurs ultrasons arrière, fonctionnent normalement

Lorsque l'aide à l'évitement de collision en stationnement s'active, une ligne apparaît derrière l'image du véhicule dans le combiné d'instruments.

- Sécurité arrière : derrière la représentation du véhicule
- Sécurité avant / latérale : devant la représentation du véhicule

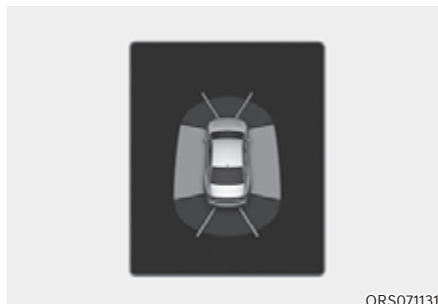

Informations

L'assistant de stationnement ne fonctionne qu'après que le rapport R (arrière) ou D (Conduite) a été engagé. Pour réactiver l'assistant de stationnement, engagez un rapport autre que R (marche arrière) ou D (Conduite).

Assistant de stationnement

Si l'assistant de stationnement détecte un risque de collision autour du véhicule avec un piéton ou un objet, il alerte le conducteur par un signal sonore et un message d'avertissement sur le combiné d'instruments. Si l'écran d'infodivertissement est activé, un avertissement s'affichera également sur l'écran.

Si une collision est imminente, l'assistant de stationnement vous aidera à freiner.

Sécurité avant / latérale

Le freinage assisté est relâché 2 secondes après le passage au rapport D (Conduite) et 5 minutes après être passé à la position R (arrière). Appuyez immédiatement sur la pédale de frein et vérifiez les alentours du véhicule.

L'assistance au freinage est également relâchée dans les conditions suivantes :

- La transmission est placée sur une autre position que R (marche arrière)
- La pédale de frein est enfoncée avec suffisamment de force

Sécurité arrière

L'assistance au freinage est relâché au bout de 5 minutes. Appuyez immédiatement sur la pédale de frein et vérifiez les alentours du véhicule.

L'assistance au freinage est également relâchée dans les conditions suivantes :

- Le rapport P (stationnement) ou D (conduite) est engagé
- La pédale de frein est enfoncée avec suffisamment de force

i Informations

Lorsque l'assistance à l'évitement de collision lors d'un stationnement est activée pendant la marche arrière, la commande de freinage est relâchée au bout de 5 minutes et le frein de stationnement électronique (EPB) est engagé.

Limites et dysfonctionnement de l'assistant de stationnement

Dysfonctionnement de l'assistant de stationnement

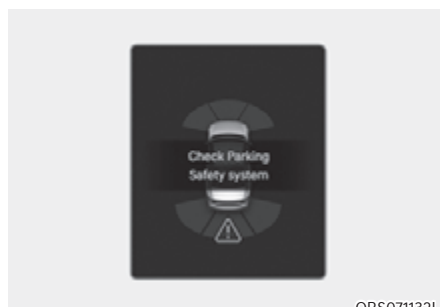

ORS071132L

Lorsque le système de l'assistant de stationnement en marche arrière ou d'autres fonctions connexes ne fonctionnent pas correctement, le message « Vérifiez l'aide à l'évitement de collision en cas de stationnement en marche arrière » apparaît sur le combiné d'instruments, et la fonction se désactive automatiquement. Nous vous conseillons de faire inspecter le véhicule par un concessionnaire agréé pour les produits de la marque Genesis.

Assistant de stationnement désactivé

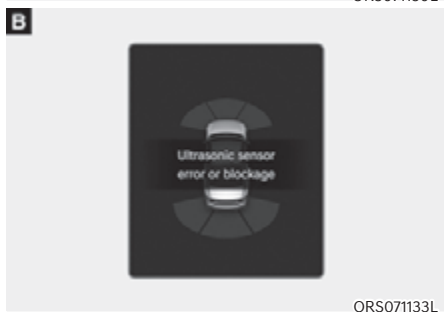
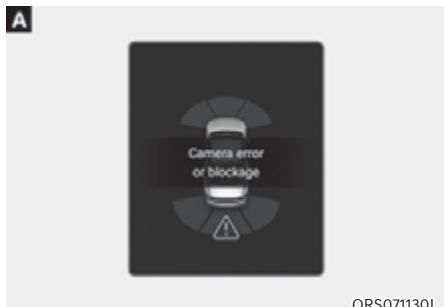

[A] : caméra,

[B] : capteur à ultrasons

Message d'avertissement

Le message 'Camera error or blockage' (Erreur ou blocage de la caméra) ou 'Ultrasonic sensor error or blockage' (Erreur ou blocage du capteur à ultrasons) apparaîtra dans le combiné d'instruments si les situations suivantes se produisent :

- La caméra de recul ou le ou les capteurs à ultrasons sont recouverts de corps étrangers, tels que la neige ou la pluie, etc.
- Par mauvais temps, comme de fortes neiges, une pluie battante, etc.

Si cela se produit, l'assistance d'évitement de collision de stationnement peut se désactiver ou ne pas fonctionner correctement. Vérifiez si les caméras et les capteurs à ultrasons sont propres.

Limites de l'assistant de stationnement

L'aide au stationnement peut ne pas intervenir sur les freins ou alerter le conducteur, même s'il y a des piétons ou des objets, dans les circonstances suivantes :

- Tout équipement ou accessoire non d'origine est installé
- Votre véhicule est instable en raison d'un accident ou d'autres causes
- La hauteur du pare-chocs ou l'installation des capteurs ultrasons arrière a été modifiée
- La ou les caméras de vue élargie ou le ou les capteurs à ultrasons sont endommagés
- La ou les caméras de vue élargie ou le(s) capteur(s) ultrason(s) est (sont) souillé(e)(s) par des corps étrangers, tels que la neige, la saleté, etc.
- La ou les caméras de vue élargie est (sont) obscurcie(s) par une source de lumière ou par du mauvais temps, comme une forte pluie, du brouillard, de la neige, etc.
- La zone environnante est très lumineuse ou très sombre
- La température extérieure est très élevée ou très basse
- Le vent est soit fort (au-delà de 20 km/h (12 mph)), soit perpendiculaire au pare-chocs arrière
- Des objets extrêmement bruyants, tels que des avertisseurs sonores de véhicules, des véhicules motorisés bruyants ou des freins pneumatiques de camions, sont proches de votre véhicule

- Un capteur ultrason de fréquence similaire se trouve à proximité de votre véhicule
 - La route est glissante ou inclinée
 - L'image du piéton dans la caméra avant est difficile à distinguer de l'arrière-plan
 - Les piétons sont difficiles à détecter
 - Il y a une différence de garde au sol entre le véhicule et le piéton
 - Le piéton se trouve près du bord arrière du véhicule
 - Le piéton ne se tient pas debout
 - Le piéton est soit très petit soit très grand pour que le système puisse le détecter
 - Le piéton ou le cycliste porte des vêtements qui se fondent facilement dans l'arrière-plan, ce qui complique la détection
 - Le piéton porte des vêtements qui ne réfléchissent pas bien les ultrasons
 - La taille, l'épaisseur, la hauteur ou la forme de l'objet ne reflète pas bien les ultrasons (par ex. poteau, buisson, bordures, chariots, bord d'un mur, etc.)
 - Le piéton ou l'objet est en mouvement
 - Le piéton ou l'objet est très proche de l'arrière du véhicule
 - Il y a un grand objet, comme un mur, derrière le piéton ou l'objet.
 - L'objet n'est pas situé à l'avant ou à l'arrière, dans l'axe de votre véhicule
 - L'objet n'est pas parallèle au pare-chocs arrière
 - Les piétons ou les objets sont proches du côté gauche/droit du véhicule.
 - Les capteurs ne peuvent pas détecter les piétons et les objets.
 - Le conducteur conduit le véhicule immédiatement après avoir passé la marche arrière (R) ou la marche avant (D).
 - Le conducteur accélère ou tourne autour du véhicule
 - Le véhicule avance et recule de manière répétée
 - Le véhicule est conduit immédiatement après le démarrage du moteur
- L'assistant de stationnement peut avertir le conducteur inutilement ou intervenir sur les freins, même s'il n'y a pas de piétons ou d'objets, dans les circonstances suivantes :
- Tout équipement ou accessoire non d'origine est installé
 - Votre véhicule est instable en raison d'un accident ou d'autres causes
 - La hauteur du pare-chocs ou l'installation des capteurs ultrasons arrière a été modifiée
 - La hauteur de votre véhicule est faible ou élevée en raison de charges lourdes, d'une pression anormale des pneus, etc.
 - La ou les caméras de vue élargie ou le(s) capteur(s) ultrason(s) arrière est (sont) souillé(e)(s) par des corps étrangers, tels que la neige, la saleté, etc.
 - Le relief de la route est confondu avec un piéton
 - Il y a de l'ombre ou de la lumière qui se reflète sur le sol
 - Des piétons ou des objets se trouvent sur la trajectoire du véhicule
 - Des objets extrêmement bruyants, tels que des avertisseurs sonores de véhicules, des véhicules motorisés bruyants ou des freins pneumatiques de camions, sont proches de votre véhicule
 - Votre véhicule recule vers un passage étroit ou un emplacement de parking

- Votre véhicule recule vers une surface inégale, comme une route non pavée, du gravier, un casse-vitesse, une pente, etc.
- Une remorque ou un porte-vélos est installé à l'arrière de votre véhicule
- Un capteur ultrason de fréquence similaire se trouve à proximité de votre véhicule
- Un capteur ultrason de fréquence similaire se trouve à proximité de votre véhicule
- Le piéton ou l'objet est en mouvement
- Le conducteur accélère ou tourne autour du véhicule
- Le véhicule avance et recule de manière répétée



AVERTISSEMENT

Prenez les précautions suivantes lors de l'utilisation de l'assistant de stationnement :

- **Soyez toujours très prudent en conduisant. Le conducteur est responsable du contrôle des freins pour une conduite sûre.**
- **Soyez toujours attentif aux conditions de la route et au trafic en cours de conduite, qu'il y ait un avertissement ou pas.**
- **Regardez toujours autour de votre véhicule pour vérifier l'absence de piétons ou d'objets avant de démarrer.**
- **Les performances de l'aide au stationnement peuvent varier dans certaines conditions. Si la vitesse du véhicule est supérieure à 4 km/h (2 mi/h), l'aide à l'évitement de collision en cas de stationnement n'intervient que si des piétons sont détectés. Regardez toujours autour de vous et soyez attentif lorsque vous conduisez votre véhicule.**

- **L'assistance au stationnement peut fonctionner différemment selon les conditions. Si le véhicule se déplace vers l'avant et l'arrière de manière répétée, l'assistant au stationnement peut ne pas fournir le freinage assisté ou ne pas avertir le conducteur. Soyez toujours attentif lorsque vous conduisez votre véhicule.**
- **Les capteurs ultrasons arrière peuvent ne pas détecter certains objets en raison de leur distance, de leur taille ou de leur matière, autant d'éléments qui peuvent limiter l'efficacité de détection.**
- **L'aide à l'évitement de collision de stationnement peut ne pas fonctionner correctement ou peut fonctionner inutilement dans certaines circonstances.**
- **Ne vous fiez pas uniquement à l'aide à l'évitement de collision en cas de stationnement en marche arrière. Cela pourrait endommager le véhicule, voire provoquer des blessures.**



ATTENTION

- **Un bruit peut se produire lors d'un freinage soudain pour éviter une collision.**
- **Si une autre alarme sonore, telle que le rappel du port de la ceinture de sécurité, s'est déjà produite, l'avertissement de l'aide à l'évitement de collision de stationnement en marche arrière peut ne pas retentir.**
- **L'aide à l'évitement de collision de stationnement en marche arrière peut ne pas fonctionner correctement si le pare-chocs a été endommagé, remplacé ou réparé.**
- **L'alerte de circulation transversale à l'arrière avec fonction freinage peut ne pas fonctionner correctement si elle est perturbée par de fortes ondes électromagnétiques.**

- L'écoute du système audio du véhicule à volume élevé peut empêcher les occupants d'entendre les signaux sonores de l'aide à l'évitement de collision de stationnement.
- Désactivez l'aide à l'évitement de collision de stationnement lorsque vous tractez une remorque. En cas de remorquage et de déplacement en marche arrière, l'aide à l'évitement de collision de stationnement s'active lorsqu'elle détecte la remorque.
- La commande de frein peut ne pas fonctionner correctement selon le statut de l'ESC (contrôle électronique de stabilité).
Il n'y aura un avertissement que lorsque :
 - Le témoin de l'ESC (contrôle électronique de stabilité) est allumé
 - L'ESC (contrôle électronique de stabilité) exerce une fonction différente
- Ne pulvérisez rien sur la caméra grand angle ou sur les capteurs arrière ultrasons ou les zones environnantes directement avec un nettoyeur haute pression. Cela peut entraîner un dysfonctionnement des caméras grand angle ou des capteurs à ultrasons.
- N'apposez pas d'objets, tels qu'un autocollant ou une protection de pare-chocs, à proximité de la caméra de recul ou des capteurs ultrasons arrière, et n'appliquez pas de peinture sur le pare-chocs. Cela peut affecter les performances de l'aide à l'évitement de collision de stationnement en marche arrière.
- Ne démontez jamais et n'appliquez jamais de chocs sur les caméras grand angle ou les composants des capteurs à ultrasons.
- N'appliquez pas de force inutile sur la caméra grand angle ou les capteurs ultrasons arrière. L'assistant de stationnement peut ne pas fonctionner correctement si l'alignement de la caméra de recul ou du/des capteur(s) à ultrasons arrière a bougé à cause d'un choc. Nous vous conseillons de faire inspecter le véhicule par un concessionnaire agréé pour les produits de la marque Genesis.



ATTENTION

Prenez les précautions suivantes pour maintenir les performances optimales des détecteurs :

- Maintenez toujours propres les caméras grand angle et les capteurs à ultrasons.
- N'utilisez pas de produit de nettoyage contenant des détergents acides ou alcalins pour nettoyer les lentilles de la caméra. Utilisez uniquement un savon doux ou un détergent neutre et rincez abondamment à l'eau.



Informations



L'assistant de stationnement peut détecter un piéton ou un objet lorsque :

- Un piéton se trouve derrière le véhicule
- Un obstacle important, tel qu'un véhicule, est garé à l'arrière, dans l'axe de votre véhicule

AIDE AU STATIONNEMENT INTELLIGENT À DISTANCE 2 (RSPA 2) (SI ÉQUIPÉ)

L'aide au stationnement à distance utilise les capteurs du véhicule pour aider le conducteur à garer le véhicule et à quitter les places de stationnement à distance depuis l'extérieur du véhicule en contrôlant le volant, la vitesse du véhicule et les rapports engagés.

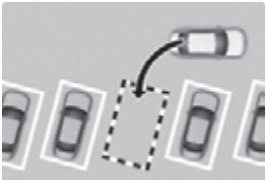
Fonction	Description
Fonctionnement à distance	<p>Déplacement vers l'avant ou vers l'arrière à distance</p>  <p>ORS071079</p>

Fonction	Description
Stationnement intelligent ou stationnement intelligent à distance	<p>Stationnement perpendiculaire en marche arrière</p>  <p>ORS071080</p>
	<p>Stationnement diagonal en marche arrière</p>  <p>ORS071081</p>
	<p>Stationnement parallèle en marche arrière</p>  <p>ORS071190</p>

Fonction	Description
Sortie intelligente	Sortie parallèle en marche avant  ORS071082

- La fonction de stationnement intelligent à distance ou à distance peut être actionnée depuis l'extérieur du véhicule à l'aide de la clé connectée.
- La fonction de stationnement intelligent ou de stationnement intelligent à distance peut être actionnée depuis l'intérieur du véhicule.
- La fonction de stationnement intelligent et de stationnement intelligent à distance aide le conducteur à effectuer un stationnement perpendiculaire en marche arrière et un stationnement parallèle en marche arrière.
- La fonction de sortie connectée aide le conducteur à quitter une place de stationnement en parallèle en marche avant.
- Lorsque l'assistance intelligente au stationnement à distance fonctionne, l'avertissement de distance de stationnement et le moniteur de vision panoramique fonctionnent également. Pour plus de détails, reportez-vous aux sections « Avertissement de distance de stationnement (PDW) » et « Moniteur de vue environnante (SVM) » de ce chapitre.
- L'assistant au stationnement intelligent à distance aide à se garer grâce à sa caméra grand angle qui reconnaît les lignes de stationnement.

Capteurs de détection

Caméra de vue large

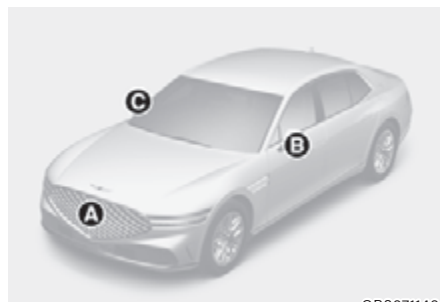

ORS071140



ORS071141

[A] : Caméra à large vue frontale,

[B], [C] : Caméra à large vue latérale,

[D] : Caméra de vue arrière large

Reportez-vous à l'image ci-dessus pour la position détaillée des capteurs de détections.

Capteurs à ultrasons



[A] : Capteurs à ultrasons avant,

[B] : Capteurs à ultrasons côté avant,

[C] : Capteurs à ultrasons arrière,

[D] : Capteurs à ultrasons côté arrière

Reportez-vous à l'image ci-dessus pour la position détaillée des capteurs de détections.



ATTENTION

Prenez les précautions suivantes pour maintenir les performances optimales des détecteurs :

- Ne démontez **JAMAIS** le détecteur ou l'ensemble de détecteurs. Ne les endommagez pas non plus.
- Si les capteurs doivent être réparés, nous vous conseillons de faire inspecter votre véhicule par un concessionnaire agréé pour les produits de la marque Genesis.
- Le système d'aide au stationnement à distance peut mal fonctionner si la hauteur de pare-chocs du véhicule ou l'installation de capteur a été modifiée. Tout équipement ou accessoire installé après-vente risque d'interférer avec le rendement de capteur.
- Lorsque le capteur ultrason est gelé ou obstrué par de la neige, de la saleté ou de l'eau, il peut ne pas fonctionner tant qu'il n'a pas été essuyé avec un chiffon doux.
- **N'appuyez pas sur le capteur ultrason, ne le rayez pas et ne le heurtez pas.** Cela pourrait détériorer le capteur.
- **Ne pulvérisez rien sur les capteurs ultrasons ou les zones environnantes directement avec un nettoyeur haute pression.**
- **Veillez à ce que la lentille de la caméra soit toujours propre.** Si la lentille est recouverte de corps étrangers, cela peut nuire aux performances de la caméra et l'assistance au stationnement intelligent à distance peut ne pas fonctionner correctement.

- Ne réglez pas manuellement les rétroviseurs extérieurs et n'utilisez pas l'assistant de stationnement intelligent à distance après un fort impact sur un des rétroviseurs extérieurs.

En cas de collision ou si le rétroviseur extérieur est actionné manuellement, l'assistant de stationnement intelligent à distance peut ne pas fonctionner correctement.

Réglage de l'aide au stationnement intelligent à distance (RSPA)

Méthodes d'avertissement

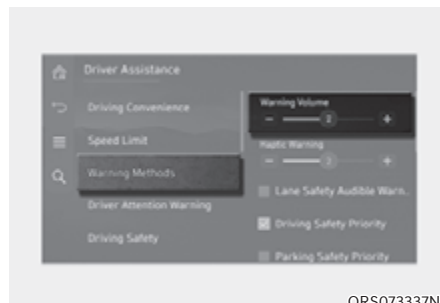

ORS073337N

Véhicule allumé, allez dans « Assistance au conducteur → Méthodes d'avertissement » depuis les paramètres du système d'infodivertissement pour sélectionner ce qui suit :

- Volume du signal sonore : le volume du signal sonore peut être ajusté. Si vous éteignez le volume du signal sonore, pour votre sécurité, la fonction peut vous avertir d'un bas volume.



i Informations



- Si vous changez les méthodes d'avertissement, les méthodes d'avertissement des autres systèmes d'assistance au conducteur peuvent changer.
- La méthode d'avertissement conservera son dernier réglage même si le véhicule est redémarré.
- Le menu des réglages peut ne pas être disponible pour votre véhicule selon les caractéristiques et les spécifications du véhicule.

Fonctionnement de l'aide au stationnement intelligent à distance

Bouton d'aide au stationnement intelligent à distance

Bouton Stationnement/Vue, bouton de sécurité de stationnement	Clé intelligente
 <p data-bbox="239 662 318 683">ORS071142</p>	 <p data-bbox="479 662 558 683">ORS071019</p>  <p data-bbox="926 646 1005 667">ORS071037</p>

Emplacement	Nom	Symbole	Description
Habitacle	Bouton/vue de stationnement		<ul style="list-style-type: none"> • Maintenez enfoncé le bouton Stationnement/Vue pour activer l'aide au stationnement intelligent à distance. De même, l'avertissement de distance de stationnement en marche avant/arrière s'active automatiquement. Cependant, les fonctions peuvent différer en fonction des situations. Reportez-vous à la description de chaque fonction pour obtenir plus de détails sur les pages suivantes. • Maintenez enfoncé le bouton/Vue de stationnement pendant que le Stationnement intelligent ou la Sortie intelligente sont allumés pour activer la fonction.
	Bouton de sécurité de stationnement		<ul style="list-style-type: none"> • Appuyer sur le bouton de sécurité de stationnement pendant que l'aide au stationnement intelligent à distance fonctionne arrête le fonctionnement du système d'aide au stationnement intelligent à distance.

Emplacement	Nom	Symbole	Description
Clé intelligente	Bouton de démarrage à distance		<ul style="list-style-type: none"> Appuyez sur le bouton de démarrage à distance une fois la porte verrouillée et le véhicule coupé pour démarrer le véhicule à distance. Appuyez sur le bouton de démarrage à distance alors que la fonction de stationnement intelligent ou à distance est actionnée pour arrêter la fonction.
	Bouton Avant		<ul style="list-style-type: none"> Lorsque vous utilisez la fonction de stationnement intelligent à distance, quel que soit le bouton de direction appuyé, le stationnement est pris en charge pendant l'appui sur le bouton.
	Bouton Arrière		<ul style="list-style-type: none"> Lorsque vous utilisez la fonction de fonctionnement à distance, le véhicule se déplace dans le sens du bouton pendant l'appui sur celui-ci.

Fonctionnement à distance

Ordre de fonctionnement

La fonction à distance fonctionne dans l'ordre suivant :

1. Se préparer à déplacer le véhicule vers l'avant et vers l'arrière à distance
2. Déplacement vers l'avant et vers l'arrière à distance

1. Se préparer à déplacer le véhicule vers l'avant et vers l'arrière à distance

Il existe deux méthodes pour utiliser le fonctionnement à distance.

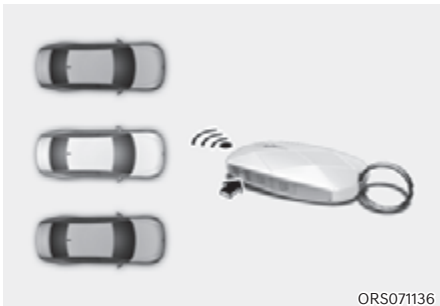

ORS071136

Méthode (1) Utiliser la fonction avec le véhicule coupé

- (1) En restant dans un certain rayon par rapport au véhicule, appuyez sur le bouton de verrouillage des portes (P) sur la clé intelligente et verrouillez toutes les portes.
- (2) Maintenez enfoncé le bouton de démarrage à distance (HOLD) dans les 4 secondes jusqu'au démarrage du véhicule.

Pour plus de détails sur le démarrage à distance du véhicule, reportez-vous à la section « Démarrage à distance » du chapitre 6.

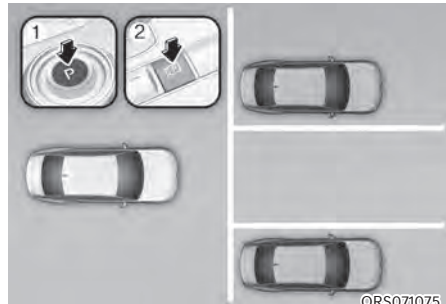

ORS071075

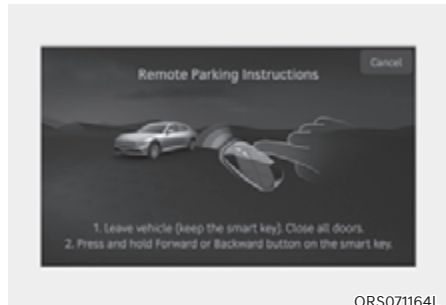

ORS071164L

Méthode (2) Utiliser la fonction avec le véhicule allumé

- (1) Stationnez le véhicule devant la place où vous voulez utiliser le fonctionnement à distance et engagez le rapport P (stationnement).
- (2) Maintenez enfoncé le bouton Vue de stationnement (P) pour activer l'aide au stationnement intelligent. Un message « Remote parking instructions » (Instructions de stationnement à distance) apparaîtra sur l'écran du système d'infodivertissement.
- (3) Sortez du véhicule avec la clé connectée, et fermez toutes les portes.

- Il faut sélectionner « Agree » (J'accepte) sur l'écran du système d'info-divertissement et le système d'info-divertissement doit fonctionner correctement pour utiliser le fonctionnement à distance.
- La méthode (2) peut être utilisée après que le véhicule a roulé à plus de 5 km/h (3 mi/h).
- Si la fonction est à nouveau activée une fois le stationnement effectué au moyen de l'aide au stationnement intelligent à distance, le fonctionnement à distance peut être utilisé avec la méthode (2).
- Vérifiez si toutes les clés connectées se trouvent en dehors du véhicule lorsque le fonctionnement à distance est activé.

2. Déplacement vers l'avant et vers l'arrière à distance

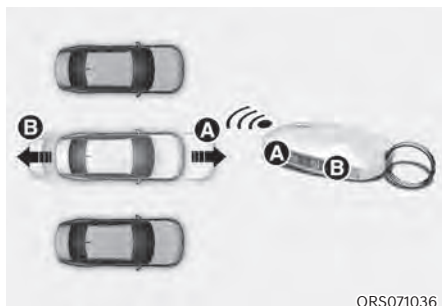

- (1) Appuyez sur le bouton Marche avant (A) ou Marche arrière (B) de la clé connectée et maintenez-le enfoncé. L'aide au stationnement intelligent à distance commande automatiquement le volant, la vitesse du véhicule et le levier de changement de vitesse. Le véhicule se déplace dans le sens d'enfoncement du véhicule.

- (2) Lorsque le fonctionnement à distance est actif, si vous ne maintenez pas le bouton Marche avant (A) ou Marche arrière (B) enfoncé, le véhicule s'arrête et la commande de la fonction se met en pause. La fonction commence à être à nouveau opérationnelle lorsque le bouton est à nouveau maintenu enfoncé.
- (3) Lorsque le véhicule atteint l'emplacement souhaité, relâchez le bouton avant ou arrière de la clé connectée.
- (4) Lorsque le conducteur monte dans le véhicule et qu'il porte la clé connectée sur lui, un message apparaît sur l'écran du système d'info-divertissement pour informer le conducteur que le fonctionnement à distance est terminé et le véhicule reste allumé.

De plus, lorsque le bouton de démarrage à distance (HOLD) est enfoncé sur la clé connectée à l'extérieur du véhicule, un message apparaît pour informer le conducteur que le fonctionnement à distance est terminé et que le véhicule est coupé.

- Vérifiez si toutes les clés connectées se trouvent en dehors du véhicule lorsque le fonctionnement à distance est activé.
- Le fonctionnement à distance est opérationnel uniquement lorsque la clé connectée se trouve à 4 m (13 pi) du véhicule. S'il n'y a pas de mouvement du véhicule même lorsque le bouton de marche avant ou marche arrière est enfoncé sur la clé connectée, vérifiez la distance par rapport au véhicule et appuyez à nouveau sur le bouton.
- La plage de détection de la clé connectée peut varier en fonction de la zone environnante qui est affectée par des ondes radio comme une tour de transmission, une station de radio, etc.

- Lorsque vous déplacez le véhicule à distance vers l'avant en suivant la méthode (1), le système considère qu'il s'agit d'une situation de sortie d'emplacement et déplace le véhicule de 4 m (13 ft.) pour vérifier s'il y a des piétons, des animaux ou des objets autour du véhicule. Après la confirmation, le volant est contrôlé en fonction de l'état du véhicule de devant.
- Lorsque vous déplacez le véhicule à distance vers l'avant en suivant la méthode (2), cette opération est considérée comme une situation de stationnement et contrôle immédiatement le volant en fonction de l'état du véhicule de devant pour vous aider à stationner votre véhicule dans une place de stationnement et aligner la voiture. Cependant, les performances peuvent être réduites en fonction des places de stationnement, des piétons, des animaux, de la forme des objets, etc. autour du véhicule.
- Pour déplacer le véhicule à distance vers l'arrière, les méthodes (1) et (2) permettent d'aligner d'abord le volant, puis de déplacer uniquement le véhicule en ligne droite.
- Lorsque le déplacement à distance vers l'avant ou vers l'arrière est terminé, le véhicule passe automatiquement au rapport P (stationnement) et engage le frein de stationnement électronique (EPB).



ATTENTION

- **Lorsque vous utilisez le fonctionnement à distance, assurez-vous que tous les passagers sont bien sortis du véhicule.**
- **Si la batterie du véhicule est déchargée ou si l'aide au stationnement intelligent à distance présente un dysfonctionnement lorsque vous garez votre véhicule dans une place de stationnement étroite, le fonctionnement à distance n'est pas opérationnel. Garez toujours votre véhicule dans une place suffisamment large pour que vous puissiez entrer dans votre véhicule et en sortir.**
- **En fonction de la place de stationnement, il se peut que vous ne puissiez pas sortir de l'espace dans lequel vous vous êtes garé à l'aide du fonctionnement à distance.**
- **Une fois le véhicule garé, la zone environnante peut changer en raison du mouvement des véhicules situés aux alentours. Le cas échéant, le déplacement à distance peut ne pas fonctionner.**
- **Avant de sortir du véhicule, fermez les vitres et le toit ouvrant et assurez-vous que le véhicule est coupé avant de verrouiller les portes.**

État de fonctionnement de la fonction à distance

État de fonctionnement	LED de clé connectée	Feux de détresse
Sous contrôle	La LED verte clignote en continu	-
Pause	La LED rouge clignote en continu	Clignote
Désactivé	La LED rouge s'allume pendant 4 secondes, puis s'éteint.	Clignote 3 fois et s'éteint
Terminé	La LED verte s'allume pendant 4 secondes, puis s'éteint.	Clignote 1 fois et s'éteint

* L'état de fonctionnement par les feux de détresse peut ne pas s'appliquer en fonction de la réglementation en vigueur dans votre pays.

* Si la clé intelligente ne se trouve pas dans la plage de fonctionnement du véhicule (environ 4 m (13 ft.)), le LED de la clé intelligente ne s'allume pas ou ne clignote pas. Utilisez la clé connectée dans la plage de fonctionnement.

Comment désactiver la fonction à distance lorsqu'elle est activée

- Appuyez sur le bouton Parking/ Vue (P) tandis que l'écran du système d'infodivertissement guide le conducteur à l'aide de la méthode 2.
- Passez la vitesse sauf sur P (stationnement) pendant que l'écran du système d'infodivertissement guide le conducteur en utilisant la méthode 2.
- Appuyez sur le bouton de stationnement sécurisé (P) ou sélectionnez « Cancel » (Annuler) sur l'écran du système d'infodivertissement.
- Appuyez sur le bouton de démarrage à distance (HOLD) sur la clé connectée lorsque le véhicule est contrôlé par la fonction de déplacement à distance. La fonction de déplacement à distance est désactivée. À ce stade, le véhicule est coupé.
- Installez-vous dans le véhicule avec la clé connectée. La fonction de déplacement à distance est désactivée. À ce stade, le véhicule reste allumé.

La fonction se met en pause dans les conditions suivantes si :

- Il y a un piéton, un animal ou un objet dans le sens de déplacement du véhicule
- La porte ou le coffre est ouvert
- Le bouton Marche avant (M) ou Marche arrière (P) n'est pas enfoncé en continu
- Appui simultané sur plusieurs boutons d'une clé connectée
- La clé intelligente ne fonctionne pas dans un rayon de 4 m (13 ft.) à partir du véhicule
- Le bouton d'une autre clé intelligente est enfoncée en plus de la clé intelligente en fonctionnement.
- Le système anticollision avec détection des angles morts ou l'aide à l'évitement de collision transversale par l'arrière alors que le véhicule est contrôlé en marche arrière
- Le véhicule se déplace de 7 m (22 pi) alors que la clé connectée est enfoncée avec le fonctionnement à distance (distance de déplacement maximum par appui sur le bouton)

Lorsque le fonctionnement à distance est mise en pause, le véhicule s'arrête. Si la cause de la mise en pause de la fonction disparaît, la fonction peut à nouveau être opérationnelle.

La fonction est désactivée dans les conditions suivantes dans les cas suivants :

- Le volant est braqué
- Le rapport est sélectionné alors que le véhicule est en mouvement
- Fonctionnement de l'EPB lorsque le véhicule est en mouvement
- Le capot est ouvert
- La pédale de frein ou la pédale d'accélérateur est enfoncée lorsque toutes les portes sont fermées
- La clé connectée se trouve en dehors du véhicule lorsque la pédale de frein est enfoncée alors que la porte du conducteur est ouverte.
- Une accélération rapide se produit
- Un dérapage du véhicule apparaît
- La roue est coincée par un obstacle et ne peut pas bouger
- Environ 3 minutes et 50 secondes se sont écoulées après que le fonctionnement à distance a commencé à fonctionner
- La pente de la route dépasse la plage de fonctionnement
- La fonction est mise en pause pendant plus d'une minute
- La distance de déplacement totale du véhicule a dépassé les 14 mètres (45 ft.) une fois le fonctionnement à distance activé
- Le volant, la boîte de vitesses, le freinage et les commandes de conduite ne fonctionnent pas correctement
- Il y a un problème avec la clé connectée ou la batterie de clé connectée est faible
- Le système ABS, TCS ou ESC fonctionne en raison des conditions de route glissante
- L'alarme du système antivol retentit

Lorsque le fonctionnement à distance est désactivé, le véhicule s'arrête automatiquement, passe automatiquement au rapport P (stationnement) et engage le frein de stationnement électronique (EPB).

Stationnement intelligent, stationnement intelligent à distance

Ordre de fonctionnement

Le stationnement fonctionne dans l'ordre suivant :

1. Se préparer au stationnement
2. Recherche d'une place de stationnement
3. Sélection du type de stationnement et du mode de fonctionnement
4. Stationnement intelligent
5. Stationnement intelligent à distance
 - La fonction de stationnement comprend Stationnement intelligent et Stationnement intelligent à distance.

1. Se préparer au stationnement



- (1) Véhicule allumé, enfoncez la pédale de frein avec le sélecteur en position D (Conduite) ou N (Point mort).
- (2) Maintenez enfoncé le bouton Stationnement/Vue (MP) pour activer l'aide au stationnement intelligent à distance.
 - « J'accepte » doit être sélectionné sur l'écran du système d'infodivertissement et le système d'infodivertissement doit fonctionner correctement pour utiliser la fonction de stationnement.
 - Si vous roulez à une vitesse supérieure à 5 km/h (3 mph) avec le moteur allumé, vous pouvez utiliser la fonction de stationnement avec le levier de changement de vitesse en position N (point mort).

2. Recherche d'une place de stationnement

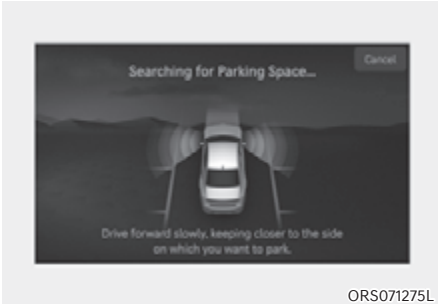

- (1) Roulez lentement pour maintenir une distance d'environ 100 cm (40 pi) entre votre véhicule et les véhicules stationnés.
 - (2) Lorsque la recherche de place de stationnement est terminée, un message apparaît sur l'écran du système d'infodivertissement et un signal sonore retentit pour vous informer que la recherche est terminée.
 - (3) «Select Parking Type » (Sélectionner type de stationnement) s'affiche sur l'écran du système d'infodivertissement et la place de stationnement sélectionnée apparaît sur l'écran supérieur du moniteur de vue enviroennante.
- L'assistance au stationnement intelligent à distance recherche les places de stationnement qui se trouvent à côté de véhicules stationnés ou des places de stationnement avec des véhicules stationnés devant et derrière.
 - Lorsque vous recherchez une place de stationnement et que le véhicule roule à une vitesse supérieure à 20 km/h (12 mph), un message apparaît sur l'écran du système d'infodivertissement pour vous informer que vous devez ralentir. Lorsque le véhicule roule à une vitesse supérieure à 30 km/h (18 mi/h), la fonction de stationnement s'éteint.
 - La recherche de place de stationnement est terminée lorsqu'il y a suffisamment de place pour déplacer le véhicule en plus de la place de stationnement.
 - Même si un son audible est perçu pour notifier que la recherche de place de stationnement est terminée, la fin de la recherche peut être immédiatement annulée en fonction de la zone enviroennante.

i Informations

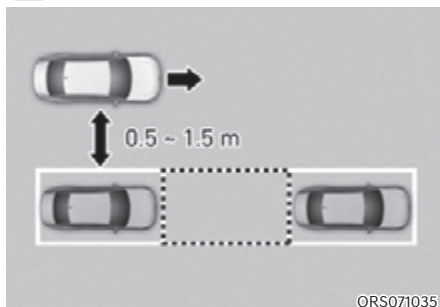

ORS071035

- Si la distance est inférieure à 50 cm (20 po) ou supérieure à 150 cm (59 po), l'aide au stationnement intelligent à distance peut ne pas pouvoir rechercher une place de stationnement.
- Si vous ne maintenez pas une certaine distance entre votre véhicule et le véhicule stationnée, les performances de recherche d'une place de stationnement peuvent être réduites.
- En raison de performances anormales du capteur à ultrasons ou de l'influence de l'environnement, la fonction Stationnement peut ne pas être en mesure de rechercher une place de parking même s'il y a une place, ou peut rechercher une place qui ne convient pas au stationnement.
- Si la place de stationnement est en pente ou en diagonale, le type de stationnement affiché peut être différent du type de stationnement réel qui doit être sélectionné. Si cela se produit, ne sélectionnez pas le type de stationnement et cherchez une autre place de stationnement.

3. Sélection du type de stationnement et du mode de fonctionnement



ORS071276L

- (1) Type de stationnement - Perpendiculaire en marche arrière (gauche/droite), parallèle en marche arrière (gauche/droite)
Lorsque le véhicule est arrêté à l'aide de la pédale de frein, touchez l'écran du système d'infodivertissement ou utilisez le dispositif de commande centrale pour sélectionner le type de stationnement souhaité.
 - Si vous continuez à rouler sans vous arrêter après que l'écran de sélection du type de stationnement s'est affiché, l'aide au stationnement intelligent à distance revient à l'étape précédente et recherche une place de stationnement.
 - Si la fonction de stationnement est annulée par inadvertance parce que vous avez appuyé sur le bouton Stationnement/Vue (P) avant que le type de stationnement ne soit sélectionné, vous pouvez revenir à l'étape de sélection de type de stationnement en appuyant à nouveau sur le bouton et en le maintenant enfoncé lorsque le véhicule est arrêté.

ATTENTION

Avant de sélectionner le type de stationnement, le conducteur doit vérifier si l'espace de stationnement est adapté.

Si la place de stationnement recherchée par l'assistance au stationnement à distance est étroite ou inadaptée au stationnement, ne sélectionnez pas le type de stationnement et déplacez le véhicule pour rechercher une autre place de stationnement.

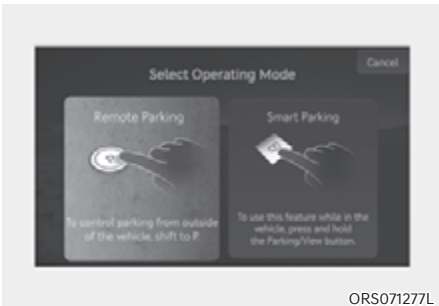

(2) Mode de fonctionnement - Stationnement à distance, stationnement intelligent

Après avoir sélectionné un type de stationnement, l'écran du système d'infodivertissement vous guide pour activer la fonction de stationnement à distance et la fonction de stationnement intelligent. Suivez les instructions pour actionner l'aide au stationnement intelligent à distance.

- Les instructions de fonctionnement s'affichent sur l'écran pour chaque fonction souhaitée que vous sélectionnez.
- N'enlevez pas votre pied de la pédale de frein pendant le guidage de la fonction de stationnement. Lorsque le véhicule se déplace, l'aide au stationnement intelligent à distance s'éteint.

Informations



Si l'assistance au stationnement à distance ne peut pas activer la fonction de stationnement intelligent à distance, seul le guide de stationnement intelligent s'affiche sur l'écran du système d'infodivertissement.

4. Stationnement intelligent

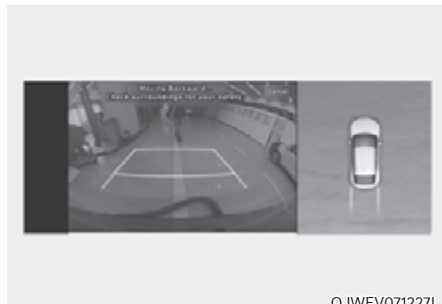
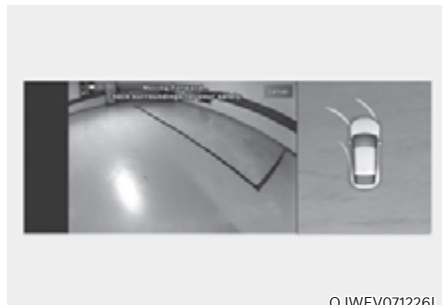

- (1) Appuyez sur le bouton Vue de stationnement (**M/P**) lorsque le véhicule est arrêté en appuyant sur la pédale de frein. Lorsque la pédale de frein est relâchée, l'aide au stationnement intelligent à distance commande automatiquement le volant, la vitesse du véhicule et le levier de changement de vitesse.
- (2) Alors que la fonction de stationnement intelligent fonctionne, si vous ne maintenez pas le bouton Stationnement/Vue enfoncé, le véhicule s'arrête et la fonction se met en pause. La fonction commence à être à nouveau opérationnelle lorsque le bouton Stationnement/Vue est à nouveau maintenu enfoncé.
- (3) Lorsque le véhicule atteint la position de stationnement cible, un message apparaît sur l'écran du système d'infodivertissement pour vous informer que le stationnement est terminé.
 - La fonction de stationnement intelligent ne fonctionne pas si la porte est ouverte ou si la ceinture de sécurité n'est pas bouclée.
 - Le témoin d'emplacement de stationnement s'affiche sur l'écran du moniteur de vue environnante et s'affiche tant que le véhicule n'est pas entré dans la place de stationnement pour la première fois à l'aide de la fonction de stationnement intelligent.
 - La vitesse du véhicule peut être ajustée en appuyant sur la pédale de frein alors que la fonction de stationnement intelligent est opérationnelle. Cependant, le véhicule n'accélère pas même lorsque la pédale d'accélérateur est enfoncée.

- En fonction des environnements de stationnement, si le véhicule est arrêté par une butée, le stationnement peut être terminé.
- Si vous devez changer la position ou l'emplacement du véhicule, terminez manuellement le stationnement de votre véhicule.

5. Stationnement intelligent à distance

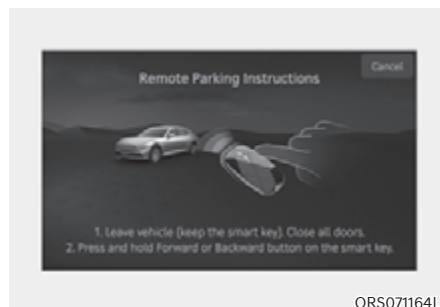

- (1) Mettez le levier de stationnement en position P (stationnement), sortez du véhicule avec la clé intelligente, et fermez toutes les portes.
- (2) Appuyez sur le bouton Marche avant (**M/P**) ou Marche arrière (**M/P**) de la clé connectée et maintenez-le enfoncé. L'aide au stationnement intelligent à distance commande automatiquement le volant, la vitesse du véhicule et le levier de changement de vitesse.
- (3) Lorsque la fonction de stationnement intelligent à distance fonctionne, si vous ne maintenez pas le bouton Marche avant (**M/P**) ou Marche arrière (**M/P**) enfoncé, le véhicule s'arrête et la commande de la fonction se met en pause. La fonction commence à être à nouveau opérationnelle lorsque le bouton est à nouveau maintenu enfoncé.



- (4) Lorsque le véhicule atteint la position de stationnement cible, un message apparaît sur l'écran du système d'infodivertissement pour vous informer que le stationnement est terminé. Le véhicule passe automatiquement en P (stationnement), engage l'EPB (frein de stationnement électronique) et le véhicule s'éteint.
- Lorsque vous activez la fonction de stationnement intelligent à distance, assurez-vous que toutes les clés connectées se trouvent en dehors du véhicule.
 - La fonction de stationnement intelligent à distance fonctionne uniquement lorsque la clé connectée se trouve à 4 m (13 pi) du véhicule. S'il n'y a pas de mouvement du véhicule même lorsque le bouton de déplacement en marche avant ou marche arrière est enfoncé sur la clé connectée, vérifiez la distance par rapport au véhicule et appuyez à nouveau sur le bouton.
 - La plage de détection de la clé connectée peut varier en fonction de la zone environnante qui est affectée par des ondes radio comme une tour de transmission, une station de radio, etc.
 - Le témoin d'emplacement de stationnement s'affiche sur l'écran du moniteur de vue environnante et s'affiche tant que le véhicule n'est pas entré dans la place de stationnement pour la première fois à l'aide de la fonction de stationnement intelligent à distance.
 - En fonction des environnements de stationnement, si le véhicule est arrêté par une butée, le stationnement peut être terminé.
 - Si vous devez changer la position ou l'emplacement du véhicule, terminez manuellement le stationnement de votre véhicule.



ATTENTION

- **Lorsque vous utilisez la fonction de stationnement intelligent à distance, assurez-vous que tous les passagers sont bien sortis du véhicule.**
- **Après avoir terminé ou désactivé la fonction de stationnement intelligent à distance, avant de quitter le véhicule, fermez les fenêtres et le toit ouvrant et assurez-vous que le véhicule est arrêté avant de verrouiller les portes.**

Comment désactiver la fonction de stationnement lorsqu'elle est activée

- Appuyez sur le bouton Stationnement/Vue () à l'étape suivante :
 - Recherche d'une place de stationnement
 - Sélection du type de stationnement
- Passage au rapport R (marche arrière) à l'étape suivante :
 - Recherche d'une place de stationnement
 - Sélection du type de stationnement
 - Sélection du mode de fonctionnement
- Appuyez sur le bouton de stationnement sécurisé () ou sélectionnez « Cancel » (Annuler) sur l'écran du système d'infodivertissement pour désactiver la fonction de stationnement.
- Lorsque la fonction de stationnement intelligent est activée :
 - Si le véhicule est arrêté en appuyant sur la pédale de frein, et que le rapport est changé, la fonction de stationnement est désactivée. À ce stade, le frein de stationnement électronique (EPB) n'est pas engagé.
- Lorsque la fonction de stationnement intelligent à distance est activée :
 - Appuyez sur le bouton de démarrage à distance () de la clé intelligente. La fonction de stationnement est désactivée.
 - Installez-vous dans le véhicule avec la clé connectée. La fonction de stationnement est désactivée. À ce stade, le véhicule reste allumé.

État de fonctionnement du stationnement

- Fonction de stationnement intelligent

État de fonctionnement	Clignotants
Sous contrôle	Le clignotant du sens de stationnement clignote jusqu'à ce que la première marche arrière soit terminée.

- Fonction de stationnement intelligent

État de fonctionnement	LED de clé connectée	Feux de détresse	Clignotants
Sous contrôle	La LED verte clignote en continu	-	Le clignotant du sens de stationnement clignote jusqu'à ce que la première marche arrière soit terminée.
Pause	La LED rouge clignote en continu	Clignote	-
Désactivé	La LED rouge s'allume pendant 4 secondes, puis s'éteint.	Clignote 3 fois et s'éteint	-
Terminé	La LED verte s'allume pendant 4 secondes, puis s'éteint.	Clignote 1 fois et s'éteint	-

- * L'état de fonctionnement avec les feux de détresse et le clignotant peut ne pas s'appliquer en fonction de la réglementation en vigueur dans votre pays.
- * Si la clé intelligente ne se trouve pas dans la plage de fonctionnement du véhicule (environ 4 m (13 ft.)), le LED de la clé intelligente ne s'allume pas ou ne clignote pas. Utilisez la clé connectée dans la plage de fonctionnement.

La fonction se met en pause dans les conditions suivantes si :

- Stationnement intelligent
 - Il y a un piéton, un animal ou un objet dans le sens de déplacement du véhicule
 - La porte ou le coffre est ouvert
 - La ceinture de sécurité du conducteur n'est pas bouclée
 - Le système anticollision avec détection des angles morts ou l'aide à l'évitement de collision transversale par l'arrière alors que le véhicule est contrôlé en marche arrière
 - Le bouton Stationnement/Vue (N P) n'est pas enfoncé en continu.
 - Le véhicule est arrêté en appuyant sur la pédale de frein.
- Stationnement intelligent à distance
 - Il y a un piéton, un animal ou un objet dans le sens de déplacement du véhicule
 - La porte ou le coffre est ouvert
 - Le bouton Marche avant (M) ou Marche arrière (M) n'est pas enfoncé en continu
 - Appui simultané sur plusieurs boutons d'une clé connectée
 - La clé intelligente ne fonctionne pas dans un rayon de 4 m (13 ft.) à partir du véhicule
 - Le bouton d'une autre clé intelligente est enfoncée en plus de la clé intelligente en fonctionnement.
 - Le système anticollision avec détection des angles morts ou l'aide à l'évitement de collision transversale par l'arrière alors que le véhicule est contrôlé en marche arrière

Lorsque la fonction de stationnement est mise en pause, le véhicule s'arrête automatiquement. Si la cause de la mise en pause de la fonction disparaît, la fonction peut à nouveau être opérationnelle.

La fonction est désactivée dans les conditions suivantes dans les cas suivants :

- Stationnement intelligent
 - Le volant est braqué
 - Le rapport est sélectionné alors que le véhicule est en mouvement
 - Fonctionnement de l'EPB lorsque le véhicule est en mouvement
 - Le capot est ouvert
 - Le conducteur ouvre la porte avec la ceinture de sécurité non bouclée
 - Une accélération rapide se produit
 - Un dérapage du véhicule apparaît
 - La roue est coincée par un obstacle et ne peut pas bouger
 - Il y a des piétons, des animaux ou des objets à l'avant et à l'arrière du véhicule
 - Environ 3 minutes et 50 secondes se sont écoulées après que la fonction de stationnement intelligent a commencé à fonctionner
 - La pente de la route dépasse la plage de fonctionnement
 - La fonction est mise en pause pendant plus d'une minute
 - Le volant, la boîte de vitesses, le freinage et les commandes de conduite ne fonctionnent pas correctement
 - Le système ABS, TCS ou ESC fonctionne en raison des conditions de route glissante

Lorsque la fonction de stationnement intelligent est désactivée, le véhicule s'arrête automatiquement, passe automatiquement au rapport P (stationnement) et engage le frein de stationnement électronique (EPB).

- Stationnement intelligent à distance
 - Le volant est braqué
 - Une vitesse est engagée
 - Fonctionnement de l'EPB lorsque le véhicule est en mouvement
 - Le capot est ouvert
 - La pédale de frein ou la pédale d'accélérateur est enfoncée lorsque toutes les portes sont fermées
 - La clé connectée se trouve en dehors du véhicule lorsque la pédale de frein est enfoncée alors que la porte du conducteur est ouverte.
 - Une accélération rapide se produit
 - Un dérapage du véhicule apparaît
 - La roue est coincée par un obstacle et ne peut pas bouger
 - Il y a des piétons, des animaux ou des objets à l'avant et à l'arrière du véhicule
 - Environ 3 minutes et 50 secondes se sont écoulées après que la fonction de stationnement intelligent à distance a commencé à fonctionner
 - La pente de la route dépasse la plage de fonctionnement
 - La fonction est mise en pause pendant plus d'une minute
 - Le volant, la boîte de vitesses, le freinage et les commandes de conduite ne fonctionnent pas correctement

- Il y a un problème avec la clé connectée ou la batterie de clé connectée est faible
- Le système ABS, TCS ou ESC fonctionne en raison des conditions de route glissante
- L'alarme du système antivol retentit

Lorsque la fonction de stationnement intelligent à distance est désactivée, le véhicule s'arrête automatiquement, passe automatiquement au rapport P (stationnement) et engage le frein de stationnement électronique (EPB).

Sortie intelligente

Ordre de fonctionnement

La fonction de sortie intelligente fonctionne dans l'ordre suivant :

1. Se préparer à sortir de la place de stationnement
2. Vérification de l'espace
3. Sélection de la direction de sortie
4. Sortie intelligente

1. Se préparer à sortir de la place de stationnement



ORS071142

- (1) Lorsque le véhicule est allumé, enfoncez la pédale de frein avec le sélecteur en position P (Stationnement) ou N (Point mort).
- (2) Maintenez enfoncé le bouton Vue de stationnement (N/P) pour activer l'aide au stationnement intelligent à distance.
 - « J'accepte » doit être sélectionné sur l'écran du système d'infodivertissement et le système d'infodivertissement doit fonctionner correctement pour utiliser la fonction de sortie connectée.
 - Conduisez à une vitesse inférieure à 5 km/h (3 mi/h) avec le moteur allumé et le levier de changement de vitesse en position N (point mort) pour utiliser la fonction de sortie de stationnement.
 - Si la fonction est à nouveau activée une fois le stationnement parallèle effectué à l'aide du stationnement intelligent à distance, la fonction de sortie connectée peut être utilisée.

2. Vérification de l'espace

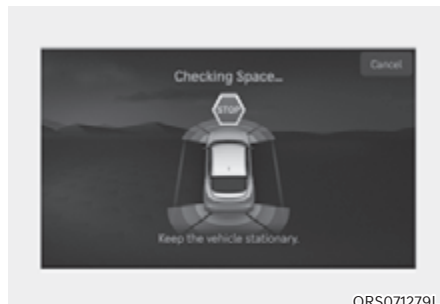

ORS071279L

- (1) Lorsque le véhicule est arrêté en appuyant sur la pédale de frein, les capteurs du véhicule détectent la distance par rapport aux objets à proximité et vérifient la place pour sortir de l'emplacement.
- (2) Lorsque la vérification de l'espace est terminée, un message apparaît sur l'écran du système d'infodivertissement et un signal sonore retentit pour vous informer que la recherche est terminée.



AVERTISSEMENT

- Lors de la vérification de l'espace, s'il y a un risque de collision avec un piéton, un animal ou un objet dans le sens de sortie du véhicule, pour votre sécurité, la fonction de sortie connectée peut être désactivée.
- Même si la vérification de l'espace est terminée, les objets dans la zone d'angle mort ne peuvent pas être détectés par les capteurs. Le conducteur doit directement vérifier la zone d'angle mort et continuer à utiliser la fonction.

i Informations

En raison de performances anormales du capteur à ultrasons ou de l'influence de l'environnement, la fonction Stationnement peut ne pas être en mesure de rechercher une place de parking même s'il y a une place, ou peut rechercher une place qui ne convient pas au stationnement.

- Des objets sont fixés sur le pare-chocs du véhicule comme une protection de pare-chocs, un crochet de remorquage, etc.

3. Sélection de la direction de sortie

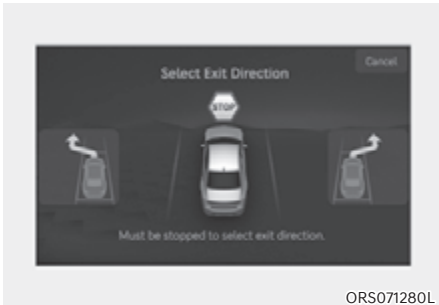

- (1) Lorsque le véhicule est arrêté à l'aide de la pédale de frein, l'écran du système d'infodivertissement affiche les directions possibles pour une sortie parallèle.
- (2) Touchez l'écran du système d'infodivertissement ou utilisez le contrôleur central pour sélectionner la direction de sortie souhaitée.

! ATTENTION

- Avant de sélectionner le sens de sortie, le conducteur doit vérifier si l'espace de sortie convient.
- Si l'espace de sortie recherché par l'assistance connectée au stationnement est étroit ou inadapté (les véhicules environnants sont garés verticalement, etc.), n'utilisez pas la fonction de sortie connectée.

4. Sortie intelligente

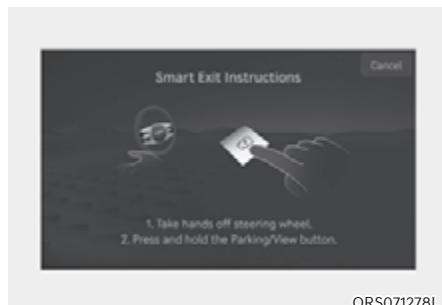

- (1) Appuyez sur le bouton Vue de stationnement (N/P) lorsque le véhicule est arrêté en appuyant sur la pédale de frein. Lorsque la pédale de frein est relâchée, l'aide au stationnement intelligent à distance commande automatiquement le volant, la vitesse du véhicule et le levier de changement de vitesse.
 - (2) Alors que la fonction de sortie intelligente fonctionne, si vous ne maintenez pas le bouton Stationnement/Vue enfoncé, le véhicule s'arrête et la fonction se met en pause. La fonction commence à être à nouveau opérationnelle lorsque le bouton Stationnement/Vue est à nouveau maintenu enfoncé.
 - (3) Lorsque le véhicule atteint l'emplacement de sortie cible, un message apparaît sur l'écran du système d'infodivertissement pour vous informer que la sortie est terminée.
- La fonction de sortie connectée ne fonctionne pas si la porte est ouverte ou si la ceinture de sécurité n'est pas bouclée.
 - La vitesse du véhicule peut pas être ajustée en appuyant sur la pédale de frein alors que la fonction de sortie connectée est opérationnelle. Cependant, le véhicule n'accélère pas même lorsque la pédale d'accélérateur est enfoncée.
 - Si la sortie est terminée alors que la pédale de frein est enfoncée, la fonction de sortie connectée est terminée avec le rapport D (conduite) engagé.
 - Si la sortie est terminée alors que la pédale d'accélérateur est enfoncée, vous devez enlever votre pied de la pédale d'accélérateur une fois que la pédale d'accélérateur est actionnée.
 - S'il n'y a pas d'opération du véhicule comme l'enfoncement de la pédale de frein ou la pédale d'accélérateur dans les 4 secondes qui suivent la fin de la sortie du véhicule, le rapport P (stationnement) est automatiquement sélectionné et le frein de stationnement électronique (EPB) est engagé.
 - Une fois la fonction de sortie terminée, vérifiez toujours la zone environnante avant de rouler.

État de fonctionnement de la sortie connectée

État de fonctionnement	Clignotants
Sous contrôle	Le clignotant de la direction de sortie clignote jusqu'à ce que la sortie soit terminée ou jusqu'à l'annulation de la fonction de sortie connectée.

Comment désactiver la fonction connectée pendant le fonctionnement

- Appuyez sur le bouton Stationnement/Vue (M/P) à l'étape suivante :
 - Vérification de l'espace
 - Sélection de la direction de sortie
- Passage au rapport R (marche arrière) à l'étape suivante :
 - Vérification de l'espace
 - Sélection de la direction de sortie
- Appuyez sur le bouton de stationnement sécurisé (P) ou sélectionnez « Cancel » (Annuler) sur l'écran du système d'infodivertissement pour désactiver la fonction de sortie.
- Lorsque la fonction de sortie connectée est activée, si le véhicule est arrêté en appuyant sur la pédale de frein, et que le rapport est changé, la fonction de sortie est désactivée. À ce stade, le frein de stationnement électronique (EPB) n'est pas engagé.

La fonction se met en pause dans les conditions suivantes si :

- Il y a un piéton, un animal ou un objet dans le sens de déplacement du véhicule
- La porte ou le coffre est ouvert
- La ceinture de sécurité du conducteur n'est pas bouclée
- Le système anticollision avec détection des angles morts ou l'aide à l'évitement de collision transversale par l'arrière alors que le véhicule est contrôlé en marche arrière
- Le bouton Stationnement/Vue (M/P) n'est pas enfoncé en continu.
- Le véhicule est arrêté en appuyant sur la pédale de frein.

Lorsque la fonction de sortie est mise en pause, le véhicule s'arrête. Si la cause de la mise en pause de la fonction disparaît, la fonction peut à nouveau être opérationnelle.

La fonction est désactivée dans les conditions suivantes dans les cas suivants :

- Sortie intelligente
 - Le volant est braqué
 - Le rapport est sélectionné alors que le véhicule est en mouvement
 - Fonctionnement de l'EPB lorsque le véhicule est en mouvement
 - Le capot est ouvert
 - Le conducteur ouvre la porte avec la ceinture de sécurité non bouclée
 - Une accélération rapide se produit
 - Un dérapage du véhicule apparaît
 - La roue est coincée par un obstacle et ne peut pas bouger
 - Il y a des piétons, des animaux ou des objets à l'avant et à l'arrière du véhicule
 - Environ 3 minutes et 50 secondes se sont écoulées après que la fonction de sortie intelligente a commencé à fonctionner
 - La pente de la route dépasse la plage de fonctionnement
 - La fonction a été mise en pause pendant plus d'une minute
 - Le volant, la boîte de vitesses, le freinage et les commandes de conduite ne fonctionnent pas correctement
 - Le système ABS, TCS ou ESC fonctionne en raison des conditions de route glissante

Lorsque la fonction de sortie connectée est désactivée, le véhicule s'arrête automatiquement, passe automatiquement au rapport P (stationnement) et engage le frein de stationnement électronique (EPB).

Limites et dysfonctionnement de l'aide au stationnement intelligent à distance

Dysfonctionnement de l'aide au stationnement intelligent à distance

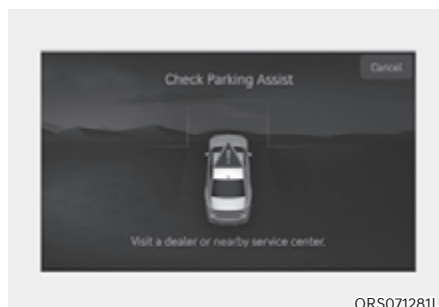

Vérification de l'aide au stationnement intelligent à distance

Lorsque l'aide au stationnement intelligent à distance ne fonctionne pas correctement, le message d'avertissement « Vérifier l'aide au stationnement » s'affiche sur l'écran du système d'infodivertissement. Si le message apparaît, arrêtez d'utiliser l'aide au stationnement intelligent à distance et nous vous recommandons de faire inspecter le véhicule par un concessionnaire agréé pour les produits de la marque Genesis.



OJWEV071287L

Assistant au stationnement intelligent à distance annulé

Lorsque l'aide au stationnement à distance fonctionne, la fonction peut être désactivée et le message d'avertissement « Aide au stationnement désactivée » peut s'afficher quel que soit l'ordre de stationnement. D'autres messages peuvent s'afficher en fonction des situations. Suivez les instructions fournies sur l'écran du système d'infodivertissement lorsque vous gardez votre véhicule avec l'aide au stationnement à distance. Regardez toujours autour du véhicule et faites tout particulièrement attention lorsque vous utilisez l'aide au stationnement intelligent à distance.

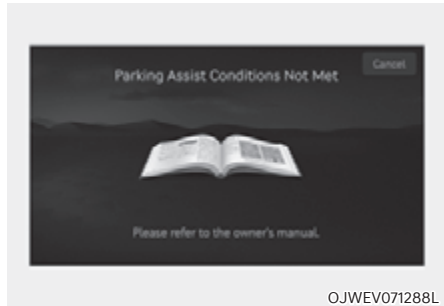

OJWEV071288L

Aide au stationnement intelligent à distance en veille

Lorsque le message « Parking Assist Conditions Not Met » (Conditions d'aide au stationnement non réunies) apparaît, lorsque le bouton Stationnement/Vue (P) est maintenu enfoncé, l'aide au stationnement intelligent à distance est en veille. Après un certain temps, maintenez enfoncé à nouveau le bouton Stationnement/Vue (P) pour voir si l'aide au stationnement intelligent à distance fonctionne.

Le message apparaît même lorsque la pile de la clé intelligente est faible. Vérifiez le niveau de la pile de clé connectée.

Limites de l'aide au stationnement intelligent à distance

Dans les circonstances suivantes, les performances de l'aide au stationnement à distance pour garer le véhicule et le faire sortir d'une place de stationnement peuvent être limitées, il peut y avoir un risque de collision ou l'aide au stationnement intelligent à distance peut être désactivée. Garez le véhicule et sortez de l'emplacement manuellement, si nécessaire.

- Un objet est attaché au volant
- Le véhicule est équipé de chaînes, d'un roue de secours ou d'une roue de taille différente
- La pression des pneus est plus faible ou plus élevée que la pression des pneus standard
- Votre véhicule est chargé avec un chargement plus long et plus large que votre véhicule ou une remorque est attachée à votre véhicule.
- Il y a un problème avec l'alignement des pneus
- Votre véhicule est fortement incliné d'un côté
- Votre véhicule est équipé d'un crochet de remorque
- La plaque d'immatriculation est installée différemment de l'emplacement d'origine
- Il y a une personne, un animal ou un objet au-dessus ou au-dessous du capteur à ultrasons lorsque l'aide au stationnement à distance est activée
- La place de stationnement est étroite
- Il y a un obstacle tel qu'une personne, un animal ou un objet (poubelle, vélo, moto, chariot, pilier étroit, etc.) près de l'espace de stationnement
- Il y a un pilier rond ou un pilier étroit ou un pilier entouré d'objets comme un extincteur, etc. près de la place de stationnement
- La surface de la route est inégale (bordure de trottoir, ralentisseur, etc.)
- La route est glissante
- La place de stationnement se trouve près d'un véhicule dont la garde au sol est plus élevée ou qui est gros, comme un camion, etc.
- La place de stationnement est inclinée
- La surface de la route de la place de stationnement avec lignes est mouillée en raison de neige, de flaques, ou de la présence d'une borne à l'intérieur de celle-ci.
- La surface de la route de la place de stationnement avec lignes est inégale en raison de fissures sur la route
- La ligne de stationnement est trop fine ou trop épaisse
- La ligne de stationnement est partiellement effacée ou brouillée.
- La ligne de stationnement est masquée par des personnes, des animaux ou des objets tels que de la neige, des boîtes, etc.
- Il y a du vent fort
- Utilisation de l'aide au stationnement intelligent à distance sur des routes inégales, des routes de gravier, près de buissons, etc.
- Les performances du capteur à ultrasons sont affectées par un temps extrêmement chaud ou froid
- Le capteur à ultrasons est recouvert de neige ou d'eau
- Un objet qui génère des ondes ultrasonores est à proximité
- Un appareil sans fil doté d'une fonction de transmission fonctionne à proximité du capteur à ultrasons
- Votre véhicule est affecté par l'avertissement de distance de stationnement d'un autre véhicule
- Le capteur est monté ou positionné de façon incorrecte à cause d'un impact sur le pare-chocs

- Les caméras sont mal installées ou positionnées en raison d'un dommage du rétroviseur
- Lorsque le capteur à ultrasons ne peut pas détecter les objets suivants :
 - Objets pointus ou fins, comme des cordes, chaînes ou petits poteaux
 - Objets de moins de 100 cm (40 po.) de longueur et de moins de 14 cm (6 po.) de diamètre.
 - Objets ayant tendance à absorber la fréquence du capteur, tels que les vêtements, les matières spongieuses ou la neige
 - Un objet étroit tel que l'angle d'un pilier carré.
 - Personne, animal ou objet à proximité du capteur à ultrasons
- Les caméras peuvent ne pas reconnaître correctement ou ne pas reconnaître du tout les lignes de stationnement et les objets :
 - En présence de petits objets (bordure, etc.), objets pointus ou minces (cordes, etc.) autour
 - Si les personnes, animaux ou objets sont trop proches ou trop éloignés du véhicule
 - Si les objets se trouvent dans une position plus élevée, comme une camionnette
 - Quand la caméra est obstruée par la saleté ou l'humidité
 - Quand la caméra est exposée à un éclat de lumière
 - Quand les alentours sont trop sombres
 - Quand la lumière se reflète sur la surface

L'aide au stationnement intelligent à distance peut ne pas fonctionner correctement dans les circonstances suivantes :

- Stationnement en pente

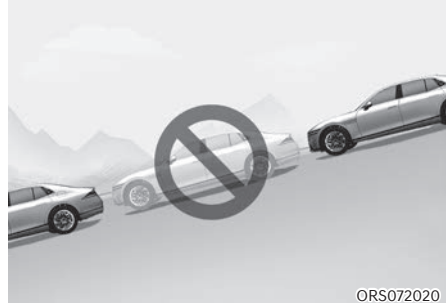

ORS072020

Garez manuellement votre véhicule lorsque vous vous garez dans une pente.

- Stationnement dans la neige



ORS072033

La neige peut interférer avec le fonctionnement du capteur ou l'aide au stationnement intelligent à distance peut être désactivée si la route est glissante lorsque vous garez votre véhicule.

- Stationnement sur route irrégulière



ORS072021

L'aide au stationnement intelligent à distance peut être annulée lorsque le véhicule dérape ou que le véhicule ne peut pas se déplacer en raison de l'état de la route comme des cailloux ou des pierres fragmentées.

- Stationnement derrière un camion



ORS072022

N'utilisez pas l'aide au stationnement intelligent à distance autour de véhicules dont la garde au sol est plus élevée, comme un bus, un camion, etc. car cela pourrait entraîner un accident.

- Stationnement près d'un poteau

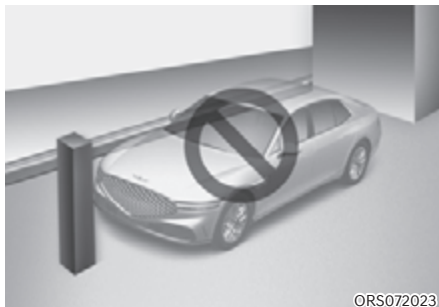

ORS072023

Les performances de l'aide au stationnement intelligent à distance peuvent être réduites ou une collision avec un obstacle peut avoir lieu lorsqu'il y a un pilier étroit, un pilier rond, un pilier carré ou un pilier entouré d'objets comme un extincteur, etc. près de la place de stationnement. Le conducteur doit garer le véhicule correctement.

- Stationnement dans une place de stationnement avec un véhicule d'un côté uniquement

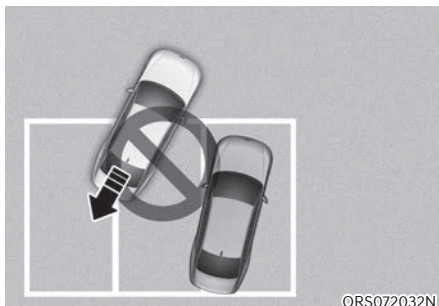

ORS072032N

Si l'aide au stationnement intelligent est utilisée lorsque le stationnement dans une place de stationnement avec un véhicule d'un côté uniquement, votre véhicule peut rouler sur la ligne de l'emplacement pour éviter le véhicule stationné.

- Stationnement en diagonale

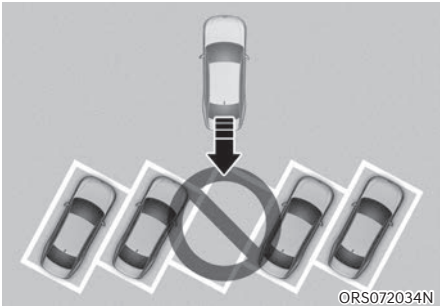

L'aide au stationnement intelligent à distance ne permet pas le stationnement en diagonale. Même si votre véhicule a pu entrer dans la place de stationnement, n'utilisez pas l'aide au stationnement à distance car celle-ci risque de ne pas fonctionner correctement.

- Laisser une place de stationnement à proximité d'un mur ou d'une place de stationnement dans un espace étroit

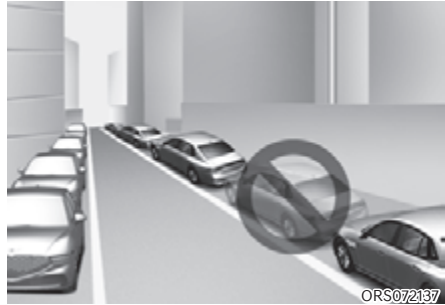

- L'aide au stationnement intelligent à distance peut ne pas fonctionner correctement lorsque vous quittez une place de stationnement qui est étroite et près d'un mur. Vérifiez toujours s'il y a des piétons, des animaux ou des objets lorsque vous quittez l'emplacement.
- Pour votre sécurité, l'aide au stationnement intelligent à distance ne recherche pas de places de stationnement à distance dans des zones où les places de stationnement étroites sont plus étroites que l'emplacement minimum requis pour se garer.

- Espace de stationnement anormal



L'aide au stationnement intelligent à distance ne fonctionne pas correctement lorsque les lignes de stationnement ne sont pas parallèles. Ne vous garez pas même si la place de stationnement est reconnue par le capteur.

- Espace de stationnement en pente



L'aide au stationnement intelligent à distance ne fonctionne pas correctement sur une surface en pente ou en virage. Ne vous garez pas même si la place de stationnement est reconnue par le capteur.



AVERTISSEMENT

Prenez les précautions suivantes lorsque vous utilisez l'aide au stationnement intelligent à distance :

- Le conducteur est responsable du stationnement sécurisé du véhicule et de la sortie sécurisée de l'emplacement de stationnement lorsqu'il utilise l'aide au stationnement intelligent à distance.
- Lorsque vous utilisez l'assistance connectée au stationnement à distance, restez à l'écart de la direction dans laquelle le véhicule se déplace pour votre sécurité.
- Vérifiez toujours les zones environnantes lorsque vous utilisez l'aide au stationnement intelligent à distance. Vous risquez d'entrer en collision avec des piétons, des animaux ou des objets si ces derniers se trouvent près du capteur ou s'ils sont situés dans la zone d'angle mort du capteur.
- Une collision peut se produire si un piéton, un animal ou un objet apparaît soudainement alors que l'aide au stationnement intelligent à distance fonctionne.
- N'utilisez pas l'aide au stationnement intelligent à distance lorsque vous êtes sous l'influence de l'alcool.
- Ne laissez pas des enfants ou d'autres personnes utiliser la clé connectée.
- Si l'aide au stationnement intelligent à distance est utilisée en continu pendant une longue période, cela peut affecter les performances de l'aide au stationnement intelligent à distance.

- L'aide au stationnement intelligent à distance peut ne pas fonctionner correctement si l'alignement des roues du véhicule doit être ajusté comme lorsque le véhicule bascule d'un côté. Nous vous conseillons de faire inspecter le véhicule par un concessionnaire agréé pour les produits de la marque Genesis.
- Du bruit peut être perçu lorsque le freinage est activé à l'aide du stationnement intelligent à distance ou lorsque la pédale de frein est enfoncée par le conducteur.
- L'aide au stationnement intelligent à distance peut soudainement engager les freins pour éviter une collision.
- Utilisez l'aide au stationnement intelligent à distance uniquement dans une place de stationnement suffisamment large pour que le véhicule puisse se déplacer en toute sécurité.

REMARQUE

- Si l'avertissement de la 3ème phase (bip continu) de l'avertissement de distance de stationnement en marche avant/arrière retentit alors que l'aide au stationnement intelligent à distance fonctionne, cela signifie que l'obstacle détecté est près de votre véhicule. À ce stade, l'aide au stationnement intelligent à distance arrête provisoirement de fonctionner. Veillez à ce qu'il n'y ait ni piéton, animal ou objet autour de votre véhicule.
- En fonction de l'actionnement des freins, les feux stop peuvent s'allumer lorsque le véhicule se déplace.
- Si le véhicule est démarré à distance après avoir été stationné par temps froid pendant une longue période, le fonctionnement de la fonction de stationnement intelligent à distance peut être retardé ou annulé en fonction de l'état du véhicule.

DÉCLARATION DE CONFORMITÉ (SI ÉQUIPÉ)

Radar avant

Les composants de fréquence radio (radar avant) sont conformes :

- Pour l'Europe et les pays certifiés CE

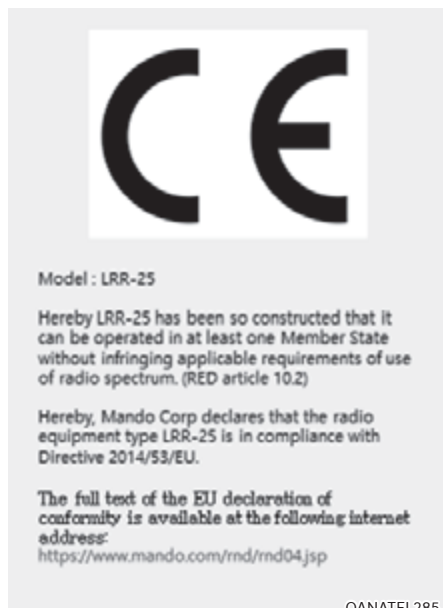

OANATEL285

- Pour l'Australie



OANATEL287

- Pour les Émirats Arabes Unis



OANATEL288

- Pour le Brésil



OANATEL289

- Pour la Serbie



OANATEL290

- Pour l'Ukraine



OANATEL292

- Pour la Moldavie



OANATEL291

- Pour Oman

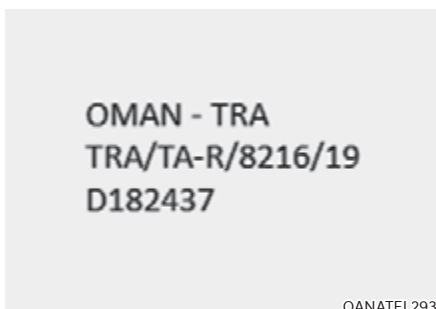

OANATEL293

- Pour Israël



OANATEL294

- Pour le Mexique

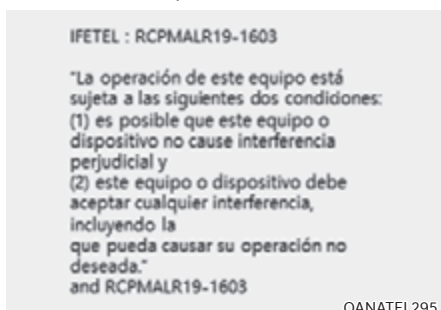

- Pour Singapour

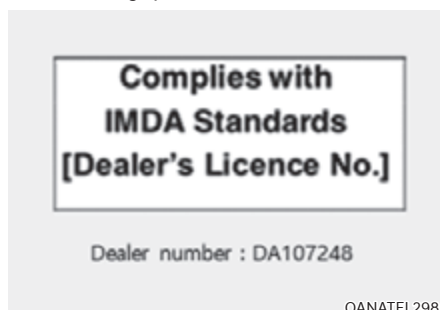

- Pour la Jordanie

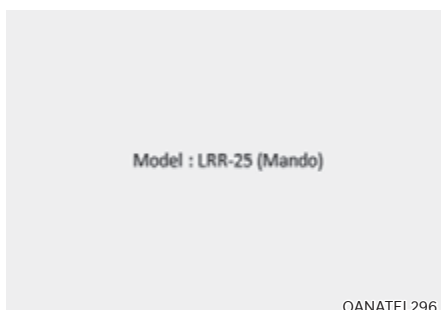

- Pour la Russie



- Pour la Malaisie



Radars d'angle avant/radars d'angle arriere

Les composants de fréquence radio (radar d'angle arriere) sont conformes :

- Pour la Thaïlande



OANATEL320

- Pour la Malaisie



OANATEL317

- Pour Singapour



OANATEL318

- Pour le Mexique

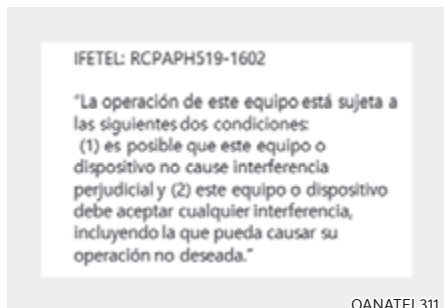

OANATEL311

■ Pour l'Ukraine



OANATEL354

■ Pour le Japon



OANATEL356

■ Ghana

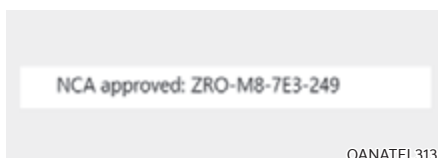

OANATEL313

■ Pour Israël



OANATEL321

■ Serbie et Monténégro



OANATEL315

■ République d'Afrique du Sud



OANATEL355

■ Pour l'Europe et les pays certifiés CE

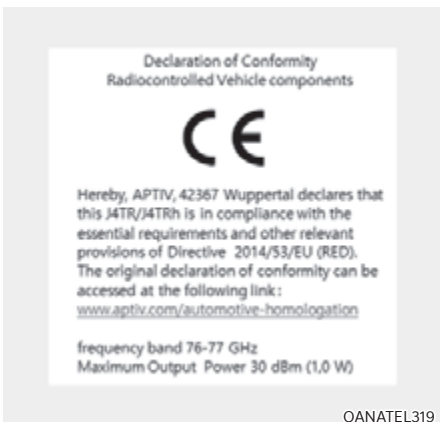

OANATEL319

■ Pour la Corée



OANATEL357

■ Pour la Chine



OANATEL358

■ Pour le Brésil



OANATEL360

■ Pour Taïwan



OANATEL359

■ Pour les Émirats Arabes Unis

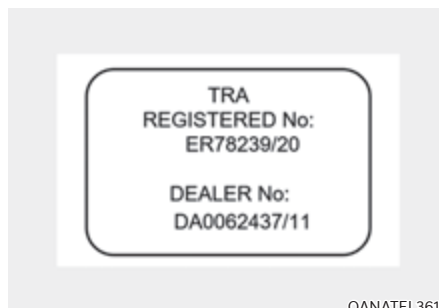

OANATEL361

■ Pour le Paraguay



OANATEL362

■ Pour la Jordanie



OANATEL363

■ Pour le Maroc

AGREE PAR L'ANRT MAROC
Numéro d'agrément : MR 21404 ANRT 2019
Date d'agrément : 08/11/2019

OANATEL364

■ Pour l'Australie



OANATEL327

■ Pour le Royaume-Uni

**UK
CA**

Hereby, APTIV, 42367 Wuppertal declares that this HSTR is in compliance with the essential requirements and other relevant provisions of Directive Radio Equipment Regulations 2017.

frequency band 76-77 GHz
Maximum Output Power 30 dBm (1,0 W)

OANATEL362

8. Situations d'urgence

Feux de détresse.....	8-3
En cas d'urgence pendant les trajets	8-3
Si le moteur cale en roulant.....	8-3
Si le moteur cale à un carrefour ou à un croisement.....	8-3
Si vous avez un pneu à plat en roulant	8-4
Si le moteur ne démarre pas	8-4
Démarrage à l'aide de câbles.....	8-5
Si le moteur surchauffe	8-8
Système de contrôle de la pression des pneus (TPMS)	8-10
Vérification de la pression des pneus	8-10
Système de contrôle de la pression des pneus.....	8-11
Témoin d'avertissement de basse pression des pneus	8-12
Témoin d'identification du pneu sous-gonflé et de faible pression des pneus	8-12
Témoin de dysfonctionnement du TPMS (système de surveillance de la pression des pneus)	8-13
Changement d'un pneu sur un véhicule doté du système TPMS.....	8-14
Si un pneu est dégonflé (avec roue de secours).....	8-16
Cric et outils.....	8-16
Remplacement des pneus.....	8-17
Étiquette du cric.....	8-22
Déclaration CE de conformité du cric	8-23
Si vous avez un pneu à plat (avec kit anti-crevaisin).....	8-24
Introduction.....	8-24
Remarques au sujet de l'utilisation sûre du kit anti-crevaisin	8-25
Composants du kit anti-crevaisin	8-26
Utilisation du kit anti-crevaisin des pneus	8-27
Régler la pression des pneus.....	8-30
Remorquage.....	8-32
Service de remorquage	8-32
Crochet de remorquage amovible	8-33
Remorquage d'urgence	8-34

Matériel d'urgence.....	8-36
Extincteur.....	8-36
Trousse de premiers secours.....	8-36
Triangle réfléchissant.....	8-36
Manomètre pour pneus.....	8-36
Système eCall paneuropéen (Pour l'Europe).....	8-37
Information sur le traitement des données.....	8-39
Système eCall paneuropéen.....	8-41
Système eCall UAE (pour les Émirats arabes unis).....	8-45
Information sur le traitement des données.....	8-47
Système eCall UAE.....	8-49

FEUX DE DÉTRESSE



Les feux de détresse vous permettent d'alerter les conducteurs qui approchent ou dépassent votre véhicule.

Vous devez les utiliser lorsque vous procédez à des réparations d'urgence ou lorsque votre véhicule est arrêté sur le bord d'une route.

Pour activer ou désactiver les feux de détresse, appuyez sur le bouton des feux de détresse clignotants avec le bouton de démarrage/d'arrêt du moteur sur n'importe quelle position. Le bouton d'activation des feux de détresse est situé dans le panneau du bouclier central. Lorsque les feux de détresse sont activés, tous les clignotants se déclenchent simultanément.

- Les feux de détresse fonctionnent quel que soit l'état de fonctionnement du véhicule.
- Les clignotants ne peuvent pas être utilisés lorsque les feux de détresse sont activés.

EN CAS D'URGENCE PENDANT LES TRAJETS

Si le moteur cale en roulant

- Ralentissez progressivement, en restant en ligne droite. Quittez prudemment la route vers un lieu sûr.
- Activez vos feux de détresse.
- Essayez de redémarrer le moteur. Si le véhicule ne démarre pas, nous vous conseillons de contacter un concessionnaire Genesis agréé ou une autre assistance qualifiée.

Si le moteur cale à un carrefour ou à un croisement

Si le moteur cale à un carrefour ou à un croisement, mettez le sélecteur en position N (Point mort) et poussez le véhicule jusqu'à un lieu sûr si vous pouvez le faire en toute sécurité.

Si vous avez un pneu à plat en roulant

Si un pneu se dégonfle pendant que vous roulez :

- Retirez le pied de la pédale d'accélérateur et laissez le véhicule ralentir en ligne droite. N'appuyez pas sur les freins immédiatement et n'essayez pas de quitter la route car cela pourrait entraîner la perte de contrôle du véhicule et causer un accident. Lorsque le véhicule a suffisamment ralenti en toute sécurité, freinez prudemment et quittez la route le plus possible et stationnez sur un sol ferme et plat. Si vous êtes sur une autoroute séparée, ne stationnez pas dans la zone médiane entre les deux voies de circulation.
- Lorsque le véhicule est arrêté, appuyez sur le bouton de commande des feux de détresse, sélectionnez le mode P (Stationnement), serrez le frein de stationnement et mettez le bouton de démarrage/d'arrêt de moteur en position OFF.
- Faites sortir tous les passagers du véhicule. Assurez-vous qu'ils sortent tous du côté opposé à la circulation.
- Lorsque vous changez un pneu à plat, suivez les instructions fournies plus loin dans ce chapitre.

SI LE MOTEUR NE DÉMARRE PAS

- Confirmez que le mode sélectionné est N (Point mort) ou P (Stationnement). Le moteur démarre uniquement si le mode sélectionné est N (Point mort) ou P (Stationnement).
- Allumez l'éclairage d'habitacle. Si son intensité diminue ou s'il s'éteint lorsque vous actionnez le démarreur, cela signifie que la batterie est déchargée.
Consultez les instructions du point "Démarrage à l'aide de câbles" fournies dans ce chapitre.
- Vérifiez le niveau de carburant et ajoutez du carburant si nécessaire.

Si le véhicule ne démarre toujours pas, nous vous conseillons de contacter un concessionnaire Genesis agréé pour obtenir de l'aide.

REMARQUE

Si vous poussez ou tractez le véhicule, vous risquez de provoquer une surcharge du convertisseur catalytique, ce qui peut endommager le système antipollution.

DÉMARRAGE À L'AIDE DE CÂBLES

Un démarrage de secours peut être dangereux s'il n'est pas effectué correctement. Suivez la procédure de démarrage à l'aide de câbles décrite dans cette section pour éviter de vous blesser grièvement ou d'endommager votre véhicule. En cas de doute sur la façon de démarrer correctement votre véhicule avec des câbles, nous vous recommandons fortement de faire appel à un technicien d'entretien ou à un service de remorquage pour le faire à votre place.



AVERTISSEMENT

Pour éviter toute **BLESSURE GRAVE** ou **MORTELLE** lorsque vous vous trouvez à proximité de la batterie ou que vous intervenez dessus, respectez les consignes suivantes :



Lisez et suivez les instructions concernant la manipulation de la batterie.



Portez des lunettes conçues spécifiquement pour protéger les yeux des projections d'acide.



Tenez la batterie éloignée de toute source de flammes, d'étincelles ou de chaleur.



Les cellules de batterie contiennent toujours de l'hydrogène, une substance hautement inflammable susceptible d'exploser si elle prend feu.



Gardez ces piles hors de portée des enfants.



Les batteries contiennent de l'acide sulfurique, très corrosive. Évitez tout contact de l'acide avec les yeux, la peau ou les vêtements.

Si de l'acide entre en contact avec vos yeux, rincez-les à l'eau claire pendant au moins 15 minutes et consultez immédiatement un médecin. En cas de contact avec la peau, rincez abondamment à l'eau. Si vous ressentez une douleur ou une sensation de brûlure, consultez un médecin immédiatement.

- La pression excessive que vous pourriez exercer sur les côtes d'une batterie en plastique au moment de la soulever pourrait provoquer une fuite d'acide. Soulevez la batterie via le dispositif prévu à cet effet ou en plaçant les mains sur les coins opposés.
- N'essayez pas de démarrer votre véhicule avec des câbles si la batterie est gelée.
- N'essayez JAMAIS de recharger la batterie lorsque les câbles sont branchés.
- Le système d'allumage électrique fonctionne avec une haute tension. Ne touchez JAMAIS ces composants lorsque le moteur tourne ou lorsque le bouton Engine Start/Stop est en position ON.

Procédure de démarrage à l'aide de câbles

i Informations

Votre véhicule possède une batterie dans le compartiment à bagages, mais pour démarrer le véhicule à l'aide de câbles, utilisez la borne située dans le compartiment moteur.

1. Rapprochez suffisamment les deux véhicules sans qu'ils se touchent, pour que les câbles puissent les relier.
2. Évitez les ventilateurs et les pièces mobiles du compartiment moteur, même si les moteurs sont arrêtés.
3. Éteignez tous les dispositifs électriques tels que radio, éclairage, climatisation, etc. Mettez le véhicule sur P (Stationnement) et enclenchez le frein de stationnement. Éteignez les deux véhicules.
4. Ouvrez le capot moteur.

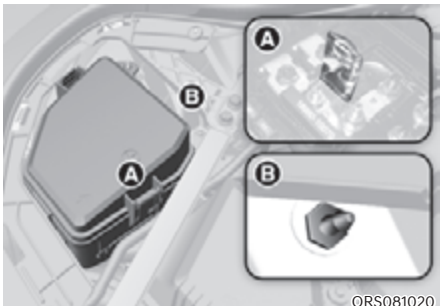

5. Déposez le couvercle de la boîte de fusible du compartiment moteur.

⚠ ATTENTION

Avant de réaliser le démarrage à l'aide de câbles, veillez à identifier correctement les bornes positive (+) et négative (-) pour éviter une connexion de polarité inversée.

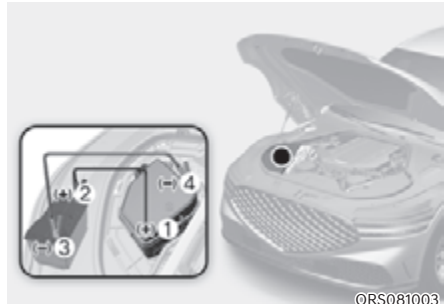

6. Branchez les câbles de démarrage en suivant scrupuleusement l'ordre indiqué dans l'illustration. Branchez d'abord un câble de démarrage sur la borne positive (+) rouge pour câble de votre véhicule (1).
7. Branchez l'autre extrémité du câble à la borne positive (+) rouge de la batterie du véhicule d'assistance (2).
8. Branchez le second câble de démarrage sur la borne négative (-) noire de la batterie/batterie d'appoint du véhicule d'assistance (3).
9. Branchez l'autre extrémité du second câble de démarrage sur la masse négative (-) noire du châssis de votre véhicule (4).

Ne laissez pas les câbles volants entrer en contact qu'avec les bornes appropriées de la batterie ou de secours. Ne vous penchez pas au-dessus de la batterie pour effectuer les branchements.

**AVERTISSEMENT**

Ne raccordez pas le câble de démarrage à la borne négative (-) de la batterie déchargée. Une étincelle pourrait entraîner l'explosion de la batterie et provoquer des blessures ou des dégâts.

10. Démarrez le moteur du véhicule d'assistance et laissez-le tourner à environ 2 000 tr/min pendant quelques minutes. Démarrez ensuite votre véhicule.
11. Laissez tourner le véhicule pendant au moins 30 minutes au ralenti ou roulez pour permettre à la batterie de recevoir assez de charge pour pouvoir démarrer elle-même après l'arrêt du véhicule d'assistance. Comptez jusqu'à 60 minutes pour recharger complètement une batterie complètement déchargée. Si le véhicule roule pendant moins longtemps, il se peut que le véhicule ne puisse pas redémarrer.

Si votre véhicule ne démarre pas après quelques essais, une intervention est probablement nécessaire. Dans ce cas, demandez une assistance qualifiée. Si la cause de la décharge de la batterie n'est pas apparente, nous vous conseillons de faire inspecter votre véhicule par un concessionnaire agréé pour les produits de la marque Genesis.

Débranchez les câbles de démarrage en reprenant la procédure ci-dessus dans l'ordre inverse :

1. Débranchez le câble de démarrage de la masse négative (-) noire du châssis de votre véhicule (4).
2. Débranchez l'autre extrémité du câble de démarrage de la borne négative (-) noire de la batterie/masse du châssis du véhicule d'assistance (3).
3. Débranchez le deuxième câble de la borne positive (+) rouge de la batterie du véhicule d'assistance (2).

4. Débranchez l'autre extrémité du câble de démarrage de la borne positive (+) rouge du câble de démarrage de votre véhicule (1).

**Informations**

Une pile mise au rebut de façon inappropriée peut être dangereuse pour l'environnement et la santé humaine. Jetez la batterie conformément à la législation ou à la réglementation locale.

REMARQUE

Pour ne pas endommager votre véhicule :

- **Utilisez exclusivement une source d'alimentation 12 V (batterie ou câbles) pour démarrer votre véhicule.**
- **Ne tentez pas de démarrer votre véhicule à l'aide de câbles en le poussant.**

**AVERTISSEMENT**

Lors du démarrage du véhicule à l'aide d'une batterie auxiliaire, évitez le contact entre les câbles positif (+) et négatif (-). Une étincelle pourrait provoquer des blessures.

**AVERTISSEMENT**

Batterie au lithium 48 V (si équipé) Ne démarrez pas à l'aide d'un autre véhicule. La batterie polymère de type au lithium de 48 V qui est installée dans votre véhicule pourrait être endommagée.

SI LE MOTEUR SURCHAUFFE

Si la jauge de température indique une surchauffe, si vous constatez une perte de puissance ou si vous entendez un cliquetis ou un cognement prononcé, le moteur est probablement trop chaud. Dans ce cas, procédez comme suit :

1. Quittez la route et arrêtez-vous dès que vous pouvez le faire en toute sécurité.
2. Sélectionnez le mode P (stationnement) et serrez le frein de stationnement. Si la climatisation est activée, coupez-la.
3. Si du liquide de refroidissement du moteur s'écoule sous le véhicule ou si de la vapeur s'échappe de dessous le capot, arrêtez le moteur. Attendez la fin de l'écoulement du liquide de refroidissement ou de l'échappement de la vapeur avant d'ouvrir le capot. En l'absence de perte visible de liquide de refroidissement du moteur ou de vapeur, laissez le moteur tourner et confirmer que le ventilateur de refroidissement fonctionne. Si le ventilateur ne fonctionne pas, coupez le moteur.



AVERTISSEMENT



Lorsque le moteur tourne, évitez tout contact entre vos mains, vos vêtements ou des outils et les pièces mobiles telles que le ventilateur et la courroie de transmission pour éviter des blessures graves.

4. Recherchez une éventuelle fuite de carburant au niveau du radiateur, des conduites ou de la partie inférieure du véhicule. (Si la climatisation a été utilisée, il est normal que de l'eau froide s'écoule lorsque vous vous arrêtez.)
5. En cas de fuite du liquide de refroidissement du moteur, nous vous recommandons de couper le moteur sur le champ et de contacter le concessionnaire Genesis agréé le plus proche pour obtenir de l'aide.



AVERTISSEMENT



N'enlevez jamais le bouchon du liquide de refroidissement du moteur et/ou de l'intercooler air/liquide ou le bouchon de vidange tant que le moteur et le radiateur sont chauds.

Le liquide de refroidissement chaud et de la vapeur peuvent s'échapper sous pression et provoquer des blessures graves.

Coupez le moteur et attendez que le moteur refroidisse. Soyez très prudent au moment de retirer le capuchon du réservoir de liquide de refroidissement. Entourez-le d'une serviette épaisse et tournez-le lentement dans le sens inverse des aiguilles d'une montre jusqu'au premier arrêt. Éloignez-vous pendant que la pression est relâchée du circuit de refroidissement. Lorsque vous êtes certain que toute la pression a été libérée, appuyez sur le bouchon à l'aide d'un chiffon épais, puis continuez à le tourner dans le sens antihoraire pour le retirer.



ATTENTION

- Une perte abondante de liquide de refroidissement indique la présence d'une fuite dans le système de refroidissement. Nous vous conseillons dans ce cas de faire vérifier le système par un concessionnaire Genesis agréé.
- Si le moteur surchauffe en raison d'un niveau de liquide de refroidissement trop bas, l'ajout soudain de liquide de refroidissement peut le fissurer. Pour éviter tout dommage, ajouter le liquide de refroidissement lentement, par petites quantités.

6. Si vous ne trouvez pas la cause de la surchauffe, attendez que la température du moteur revienne à la normale. Ensuite, si du liquide de refroidissement a été perdu, ajoutez soigneusement le liquide de refroidissement au réservoir pour amener le niveau du liquide dans le réservoir jusqu'au repère de la moitié.
7. Procédez avec prudence, en restant attentif à tout signe de surchauffe. En cas de nouvelle surchauffe, nous vous conseillons de contacter un concessionnaire Genesis agréé pour obtenir de l'aide.

SYSTÈME DE CONTRÔLE DE LA PRESSION DES PNEUS (TPMS)

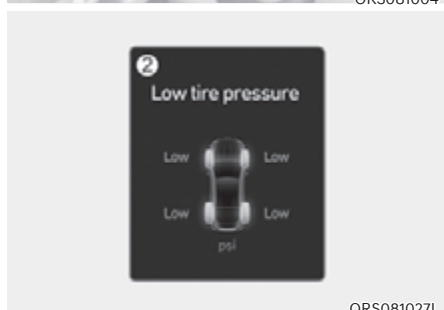

- (1) Témoin de faible pression des pneus/ dysfonctionnement du TPMS
- (2) Témoin d'identification des pneus sous-gonflés et témoin de pression des pneus (affichés sur l'écran LCD)

Vérification de la pression des pneus



- Vous pouvez vérifier la pression des pneus dans la vue normale du combiné.
Consultez la section "Modes d'affichage" au Chapitre 4.
- La pression des pneus s'affiche après quelques minutes de conduite après le démarrage initial du véhicule.
- Si la pression des pneus n'est pas affichée une fois le véhicule à l'arrêt, le message 'Drive to display' (Conduire pour afficher) s'affiche. Une fois le trajet terminé, vérifiez la pression des pneus.
- Les valeurs de pression des pneus affichées peuvent différer de celles mesurées avec un manomètre.
- Vous pouvez également modifier l'unité de pression de gonflage des pneus depuis le menu Réglages du système d'infodivertissement. Sélectionnez :
 - Configuration → Généraux → Unités de mesure → Pression des pneus → psi/kPa/barPour en savoir plus, lisez le code QR dans le manuel élémentaire fourni séparément.

Système de contrôle de la pression des pneus



AVERTISSEMENT

Le surgonflage ou le sousgonflage peut réduire la durée de vie des pneus, affecter la maîtrise du véhicule et causer une défaillance soudaine du pneu, ce qui peut entraîner une perte du contrôle du véhicule et provoquer un accident.

Chaque pneu, y compris le pneu de secours (s'il est fourni), doit être vérifié tous les mois à froid et gonflé à la pression recommandée par le fabricant du véhicule sur la plaque du véhicule ou sur l'étiquette de pression de gonflage des pneus. (Si la taille des pneus de votre véhicule est différente de celle indiquée sur la plaque signalétique ou sur l'étiquette de pression de gonflage des pneus, vous devez déterminer la pression de gonflage appropriée pour ces pneus).

Pour plus de sécurité, votre véhicule a été équipé d'un système de contrôle de la pression des pneus (TPMS) qui allume un témoin de basse pression des pneus lorsqu'un ou plusieurs de vos pneus sont nettement sous-gonflés. Par conséquent, lorsque ce témoin s'allume, vous devez vous arrêter et contrôler vos pneus dès que possible et les regonfler à la pression recommandée. Le fait de rouler sur un pneu sous-gonflé de façon importante entraîne une surchauffe du pneu et peut entraîner une défaillance du pneu.

Le sous-gonflage augmente également la consommation de carburant et réduit la durée de vie de la bande de roulement des pneus, et peut affecter la maniabilité du véhicule et sa capacité de freinage.

Notez que le TPMS ne remplace pas un entretien approprié des pneus, et qu'il revient au conducteur de s'assurer de la bonne pression de ces derniers, même si le sous-gonflage n'a pas atteint le niveau de déclenchement du témoin de faible pression du TPMS.

Votre véhicule a également été équipé d'un indicateur de dysfonctionnement du TPMS pour indiquer que le système ne fonctionne pas correctement. Le témoin de dysfonctionnement du TPMS est combiné avec le témoin de basse pression des pneus. Lorsque le système détecte un dysfonctionnement, le témoin clignote pendant environ une minute, puis reste allumé en permanence. Cette séquence se poursuit lors des démarrages ultérieurs du véhicule tant que le dysfonctionnement persiste.

Lorsque le témoin de dysfonctionnement s'allume, il se peut que le système ne soit pas en mesure de détecter ou de signaler une basse pression des pneus comme prévu. Des dysfonctionnements du système TPMS peuvent survenir pour diverses raisons, notamment l'installation de pneus ou de roues de rechange ou la permutation de pneus ou de roues sur le véhicule qui empêchent le TPMS de fonctionner correctement.

Vérifiez toujours le témoin de dysfonctionnement du TPMS après le remplacement d'un ou de plusieurs pneus ou roues de votre véhicule, pour vous assurer que le remplacement ou la permutation des pneus et des roues permettent au TPMS de continuer à fonctionner correctement.

REMARQUE

Si une des situations ci-dessous se présente, nous vous recommandons de faire inspecter le système par un concessionnaire Genesis agréé.

1. Le témoin de faible pression des pneus/de dysfonctionnement du système TPMS ne s'allume pas pendant trois secondes lorsque le bouton de démarrage/d'arrêt du moteur est mis en position ON ou que le moteur tourne.
2. Le témoin de dysfonctionnement du TPMS reste allumé après avoir clignoté pendant environ 1 minute.
3. Le témoin d'identification des pneus sous-gonflés reste allumé.



Témoin d'avertissement de basse pression des pneus

Témoin d'identification du pneu sous-gonflé et de faible pression des pneus



Lorsque les témoins d'avertissement du système de surveillance de la pression des pneus s'allument et qu'un message d'avertissement s'affiche sur l'écran LCD du combiné, un ou plusieurs de vos pneus sont nettement sous-gonflés. Le témoin d'identification de pneus sous-gonflés indique le pneu qui est nettement sous-gonflé en éclairant la position correspondante.

Si un des témoins s'allume, réduisez immédiatement votre vitesse, évitez les virages serrés et prévoyez des distances d'arrêt supérieures. Arrêtez-vous et vérifiez vos pneus dès que possible. Gonflez les pneus à la pression appropriée, comme indiqué sur l'étiquette du véhicule ou sur l'étiquette de pression des pneus située sur le panneau extérieur du pilier central côté conducteur.

Si vous ne pouvez pas atteindre une station-service ou si le pneu ne peut contenir l'air nouvellement ajouté, remplacez le pneu dégonflé par le pneu de secours.

Le témoin de basse pression des pneus reste allumé et le témoin de dysfonctionnement du TPMS peuvent clignoter pendant une minute, puis rester allumés (lorsque le véhicule roule environ 10 minutes à une vitesse supérieure à 25 km/h (15,5 mi/h)) jusqu'à ce que le pneu dégonflé soit réparé et remplacé sur le véhicule.



ATTENTION

En hiver ou par temps froid, le témoin de basse pression des pneus peut s'allumer si la pression des pneus a été réglée à la pression recommandée par temps chaud. Cela ne signifie pas que le système TPMS ne fonctionne pas, car la baisse de température entraîne une baisse proportionnelle de la pression des pneus.

Si vous passez d'une zone chaude à une zone froide ou inversement, ou si la température extérieure change fortement, vous devez vérifier et ajuster la pression des pneus à la pression recommandée.



AVERTISSEMENT

Dommages liés au sous-gonflage

Une très faible pression des pneus peut affecter la stabilité du véhicule, entraîner une perte de contrôle et augmenter les distances de freinage.

Une conduite prolongée avec des pneus sous-gonflés peut entraîner une surchauffe et augmenter les risques de défaillance du pneu.



Témoin de dysfonctionnement du TPMS (système de surveillance de la pression des pneus)

Le témoin de dysfonctionnement du système TPMS s'allume après avoir clignoté pendant environ une minute en cas de problème sur le système de contrôle de la pression des pneus.

Nous vous conseillons de faire inspecter le système par un concessionnaire agréé pour les produits de la marque Genesis le plus tôt possible.

REMARQUE

En cas de dysfonctionnement du TPMS, le témoin d'identification des pneus sous-gonflés ne s'allume pas, même si l'un des pneus est sous-gonflé.

REMARQUE

Le témoin de dysfonctionnement du TPMS peut s'allumer après avoir clignoté pendant une minute si le véhicule se trouve à proximité de câbles d'alimentation électrique ou d'émetteurs radio tels qu'un poste de police, des bureaux gouvernementaux et publics, des stations d'émissions, des installations militaires, un aéroport, des tours de transmission, etc.

De plus, le témoin de dysfonctionnement du TPMS peut s'allumer si des chaînes à neige sont utilisées ou des appareils électroniques tels que des ordinateurs, des chargeurs, des démarreurs à distance, des systèmes de navigation, etc. Cela peut interférer avec le bon fonctionnement du TPMS.

Changement d'un pneu sur un véhicule doté du système TPMS

Si vous avez un pneu dégonflé, les témoins de basse pression et d'identification des pneus sous-gonflés s'allument. Nous recommandons de faire réparer le pneu à plat par un concessionnaire agréé pour les produits de la marque Genesis dès que possible ou de le remplacer par le pneu de secours.

Le pneu de secours (si équipé) ne possède pas de capteur de contrôle de la pression. Lorsque le pneu dégonflé ou à plat est remplacé par le pneu de secours, le témoin de basse pression des pneus reste allumé. De plus, le témoin de dysfonctionnement du TPMS s'allume après avoir clignoté pendant une minute si le véhicule roule à une vitesse supérieure à 25 km/h (15,5 mi/h) pendant environ 10 minutes.

Une fois que le pneu d'origine équipé d'un capteur de contrôle de la pression des pneus est regonflé à la pression recommandée et remonté sur le véhicule, le témoin de basse pression des pneus et le témoin de dysfonctionnement du TPMS s'éteignent quelques minutes après avoir roulé.

Si les témoins ne s'éteignent pas après quelques minutes, nous vous recommandons de vous rendre chez un concessionnaire agréé pour les produits de la marque Genesis.

Chaque roue est équipée d'un capteur de pression des pneus monté à l'intérieur du pneu derrière la tige de valve (sauf pour la roue de secours). Vous devez utiliser les roues avec TPMS. Il est conseillé de toujours confier l'entretien des pneus à un concessionnaire agréé pour les produits de la marque Genesis.

Vous risquez de ne pas pouvoir identifier un pneu dégonflé simplement en le regardant. Utilisez toujours un manomètre de bonne qualité pour mesurer la pression des pneus. Veuillez noter qu'un pneu qui est chaud (parce qu'il a roulé) aura une valeur de pression plus élevée qu'un pneu qui est froid.

Un pneu est considéré comme froid s'il a été immobilisé pendant 3 heures et s'il a parcouru moins de 1,6 km (1 mile) au cours de ces 3 heures.

Laissez le pneu refroidir avant de mesurer la pression de gonflage. Assurez-vous toujours que le pneu est froid avant de le gonfler à la pression recommandée.



AVERTISSEMENT

- **Le TPMS ne peut pas vous signaler les dommages soudains et graves causés au niveau des pneus par des facteurs externes, tels que des clous ou des débris sur la route.**
- **Si vous ressentez une instabilité du véhicule, cessez immédiatement d'accélérer, appuyez progressivement et légèrement sur la pédale de frein et arrêtez-vous dès que vous pouvez quitter la route en toute sécurité.**



AVERTISSEMENT

La manipulation, la modification ou la désactivation des composants du système de surveillance de la pression des pneus (TPMS) peut empêcher le système d'avertir le conducteur en cas de basse pression des pneus et/ou de mauvais fonctionnement du TPMS.

Toute manipulation, modification ou désactivation des composants du système de contrôle de la pression des pneus (TPMS) peut annuler la garantie pour cette partie du véhicule.



AVERTISSEMENT

Pour l'Europe

- Ne modifiez pas le véhicule, car cela pourrait nuire au bon fonctionnement du TPMS.
- Les pneus disponibles dans le commerce ne sont pas équipés de capteur TPMS.

Pour votre sécurité, nous vous conseillons d'utiliser des pièces de rechange obtenues auprès d'un concessionnaire agréé pour les produits de la marque Genesis.

- Si vous utilisez des roues génériques, utilisez un capteur TPMS autorisé par un concessionnaire agréé pour les produits de la marque Genesis ou la pièce équivalente spécifiée pour votre véhicule. Si vos pneus ne sont pas équipés de capteurs TPMS ou si votre système TPMS ne fonctionne pas correctement, le véhicule risque d'être refusé au contrôle technique.

SI UN PNEU EST DÉGONFLÉ (AVEC ROUE DE SECOURS, SI ÉQUIPÉ)

AVERTISSEMENT

Il peut être dangereux de changer un pneu. Suivez les instructions de cette section pour réduire le risque de blessures graves ou mortelles.

ATTENTION

Soyez prudent en utilisant la manivelle du cric en restant éloigné de l'extrémité aplatie. L'extrémité aplatie a des bords tranchants qui peuvent couper.

Cric et outils

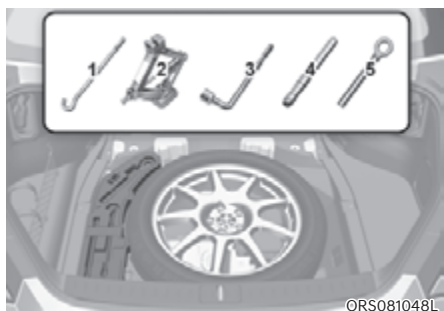

1. Poignée du cric
2. Cric
3. Clé de goujon de roue
4. Broche de centrage
5. Crochet de remorquage

Le cric, la manivelle du cric et la clé de goujon de roue sont rangés dans le compartiment à bagages, sous le couvercle.

Le cric est fourni uniquement pour les changements de pneu en urgence.



Tournez le boulon de maintien à ailettes dans le sens antihoraire pour dégager la roue de secours.

Pour ranger la roue de secours dans le même compartiment, tournez le boulon à ailettes dans le sens horaire.

Pour éviter que la roue de secours et les outils ne s'entrechoquent, rangez-les aux emplacements appropriés.



Si vous avez du mal à dévisser le boulon papillon de maintien de la roue à la main, vous pouvez le desserrer facilement à l'aide de la clé de goujon (3). Tournez le boulon papillon de maintien de la roue dans le sens antihoraire à l'aide de la clé de goujon.

Remplacement des pneus



AVERTISSEMENT

Un véhicule peut glisser ou tomber du cric et entraîner des blessures graves ou mortelles pour vous ou les personnes qui se trouvent à proximité. Prenez les précautions suivantes :

- Ne vous allongez jamais sous un véhicule soutenu par un cric.
- **N'ESSAYEZ JAMAIS** de changer une roue sur une voie de circulation. Déplacez **TOUJOURS** le véhicule complètement hors de la route sur un terrain plat et ferme, loin de la circulation, avant d'essayer de changer un pneu. Si vous ne trouvez pas d'endroit plat de ferme hors de la route, appelez un service de remorquage pour obtenir de l'aide.
- Utilisez le cric fourni avec le véhicule.
- Placez **TOUJOURS** le cric aux emplacements indiqués et **JAMAIS** sur les pare-chocs ou toute autre partie du véhicule.
- Ne démarrez pas le moteur et ne le laissez pas tourner lorsque le véhicule est sur le cric.
- Ne laissez aucun occupant dans le véhicule lorsque celui-ci se trouve sur le cric.
- Tenez les enfants éloignés de la route et du véhicule.

Procédez comme suit pour changer votre pneu :

1. Stationnez le véhicule sur une surface plane et stable.
2. Choisissez le mode P (Stationnement), serrez le frein de stationnement, puis appuyez sur le bouton de démarrage/d'arrêt du moteur pour le mettre en position OFF.
3. Appuyez sur le bouton de commande des feux de détresse.
4. Sortez la clé de goujon de roue, le cric, la manivelle du cric et la roue de secours de votre véhicule.



ORS081032L

[A] : Bloquer

5. Bloquez l'avant et l'arrière de la roue qui se trouve à l'opposé en diagonale du pneu que vous changez.



6. Desserrez les boulons de roue d'un tour dans le sens antihoraire en suivant l'ordre indiqué ci-dessus, mais ne les retirez pas tant que le pneu n'est pas surélevé.



7. Placez le cric à la position de levage indiquée sous le châssis, le plus près du pneu que vous changez. Les positions du cric sont les plaques soudées au châssis avec deux encoches. Ne mettez jamais le cric à un autre emplacement ou une autre partie du véhicule. Cela pourrait endommager les moulures latérales ou d'autres pièces du véhicule.



8. Introduisez la manivelle dans le cric et tournez-la dans le sens horaire jusqu'à ce que la roue ne touche plus le sol. Vérifiez que le véhicule est stable sur le cric.
9. Desserrez le boulon à l'aide de la clé de goujon de roue et retirez-les avec les doigts.



10. Introduisez la broche de centrage (4) dans le trou où se trouvait le boulon. Déposez le reste des boulons de la roue.
11. Retirez la roue des goujons et posez-la à plat sur le sol et à l'écart. Enlevez toute saleté ou débris des goujons, des surfaces de montage et de la roue.



ORS081041L

12. Posez la roue de rechange sur la broche de centrage (4), puis poussez le pneu.
13. Serrez les boulons de roue à la main sur les goujons en plaçant la plus petite extrémité du côté de la roue.
14. Retirez la broche de centrage (4) et serrez le dernier boulon.
15. Tournez la manivelle du cric dans le sens antihoraire pour baisser le véhicule.



ORS081042L

16. Utilisez la clé de goujon de roue pour serrer les boulons de roue dans l'ordre indiqué. Revérifiez chaque boulon de roue jusqu'à ce qu'il soit bien serré. Après le remplacement des pneus, il est conseillé de se rendre chez un concessionnaire Genesis agréé le plus tôt possible pour faire serrer les boulons au couple préconisé. Les boulons de roue doivent être serrés au couple compris entre 14 et 16 kgf.m (101 à 116 lb.pi).

Si vous avez un manomètre, vérifiez la pression des pneus (voir la section « Pneus et roues » au chapitre 2 pour les instructions de pression des pneus). Si la pression est inférieure ou supérieure à la pression recommandée, conduisez lentement jusqu'à la station-service la plus proche et réglez-la à la pression recommandée. Remettez toujours le bouchon de valve en place après avoir vérifié ou ajusté la pression des pneus. Si le capuchon n'est pas remis en place, de l'air peut s'échapper du pneu. Si vous perdez un bouchon de valve, achetez-en un autre et installez-le dès que possible. Après avoir changé les pneus, fixez le pneu crevé et remettez le cric et les outils à leur emplacement de rangement approprié.

REMARQUE

Vérifiez la pression des pneus dès que possible après l'installation d'une roue de secours. Réglez la pression à la valeur recommandée.



ATTENTION

Votre véhicule a des filetages métriques sur les goujons et les boulons de roue. Lors du changement des pneus, assurez-vous que les boulons reposés soient bien ceux qui avaient été déposés. Si vous devez remplacer vos boulons de roue, assurez-vous qu'ils ont des filetages métriques pour éviter d'endommager les goujons et que la roue est correctement fixée au moyeu. Nous vous conseillons de consulter un concessionnaire Genesis agréé pour obtenir de l'aide.

Si des pièces telles que le cric, les boulons de roue, les goujons ou autres sont endommagées ou en mauvais état, n'essayez pas de changer le pneu et faites appel à un service d'assistance.

Utilisation de roues de secours compactes (si équipé)

Les pneus de secours compacts sont conçus pour une utilisation d'urgence seulement. Roulez prudemment avec la roue de secours compacte et suivez toujours les consignes de sécurité.



AVERTISSEMENT

Pour éviter tout problème lié à une roue de secours compacte et toute perte de contrôle pouvant entraîner un accident :

- Utilisez la roue de secours compacte en cas d'urgence uniquement.
- Ne roulez JAMAIS à plus de 80 km/h (50 mi/h).
- Ne dépassez jamais la charge nominale maximale du véhicule ou la capacité de charge indiquée sur le flanc de la roue de secours compacte.
- N'utilisez pas le pneu de secours compact de façon prolongée. Réparez ou remplacez le pneu d'origine dès que possible pour éviter tout problème avec la roue de secours compacte.

Lorsque vous roulez avec la roue de secours compacte :

- Vérifiez la pression des pneus après l'installation d'une roue de secours compacte. La roue de secours compacte doit être gonflée à 420 kPa (60 psi).
- Ne lavez pas votre véhicule dans une station de lavage automatique lorsqu'il est équipé de la roue de secours compacte.
- N'utilisez pas la roue de secours compacte sur un autre véhicule, car elle a été conçue spécifiquement pour votre véhicule.
- La durée de vie de la bande de roulement du pneu de secours compact est plus courte que celle d'un pneu ordinaire. Inspectez régulièrement la roue de secours compacte et remplacez le pneu par un pneu de mêmes dimensions et conception, monté sur la même roue.
- N'utilisez pas simultanément plusieurs roues de secours compactes.
- Ne tractez pas de remorque lorsque votre véhicule est équipé d'une roue de secours.

i Informations

Lorsque le pneu et la roue d'origine sont réparés et montés sur le véhicule, le couple de serrage des boulons de roue doit être adapté. Le couple de serrage prescrit des boulons doit être compris entre 14 et 16 kgf.m (101 et 116 lbf.ft).

REMARQUE

Pour ne pas endommager la roue de secours compacte et votre véhicule :

- **Adaptez votre vitesse à l'état de la route pour éviter tous les dangers, tels que les nids de poule ou les débris.**
- **Éviter de rouler sur des obstacles. Le diamètre de la roue de secours compacte est inférieur à celui d'une roue classique et réduit la garde au sol d'environ 25 mm (1 pouce).**
- **N'utilisez pas de chaînes sur un véhicule équipé d'une roue de secours compacte. En raison de ses dimensions plus petites, un chaîne ne peut pas s'adapter sur le pneu.**
- **N'utilisez pas le pneu de la roue de secours compacte sur une autre roue. De même, n'utilisez pas de pneus standard, de pneus neige, d'enjoliveurs ou de cerclages avec la roue de secours compacte.**

Étiquette du cric

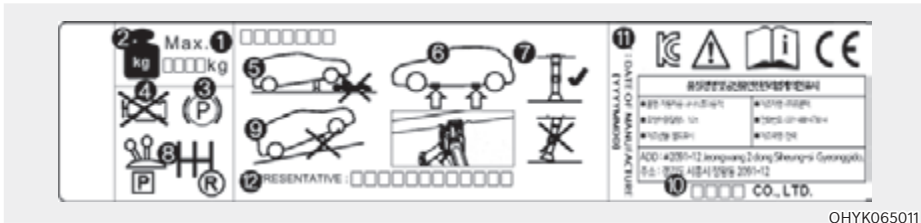

OHYK065011

L'étiquette du cric de votre véhicule peut différer de celle présentée dans l'illustration. Pour obtenir des spécifications détaillées, reportez-vous à l'étiquette de votre cric.

1. Nom du modèle
2. Charge maximale autorisée
3. Lors de l'utilisation du cric, activez le frein de stationnement .
4. Lors de l'utilisation du cric, arrêtez le moteur.
5. Ne vous allongez jamais sous un véhicule soutenu par un cric.
6. Emplacements indiqués sous le châssis
7. Pour soulever le véhicule, l'embase du cric doit être placée à la verticale sous le point de levage.
8. Pour les véhicules dotés d'une boîte manuelle, passez la marche arrière. Pour les véhicules dotés d'une boîte de vitesses automatique, sélectionnez le mode P.
9. Le cric doit uniquement être utilisé sur un sol stable et plat.
10. Fabrication du cric
11. Date de production
12. Représentant - Nom et adresse de la société

Déclaration CE de conformité du cric



EC Declaration of Conformity according to EC Machinery Directive 2006/42/EC

We, **SAMKI IND. CO., LTD.**
22, Hyojuk3-Gil, Buk-Gu, Ulsan, Korea
declare under our sole responsibility that the product

Product : Jack Assembly
Type Designation(s) : Jack Assembly-600kg, Jack Assembly-700kg
Jack Assembly-800kg, Jack Assembly-1000kg
Jack Assembly-1200kg, Jack Assembly-1500kg
Serial No. : N/A
Year of Manufacture : 2013

to which this declaration relates is in conformity with the following standard(s) or other normative document(s):

EN ISO12100 (2010)	Safety of machinery - General principles for design – Risk assessment and risk reduction
EN ISO12100-2/A1 (2009)	Safety of machinery - Basic concepts, general principles for design, Part 2 : Technical principles
EN 1494/A1 (2008)	Mobile or movable jacks and associated lifting equipment

following the provisions of Directive(s):
2006/42/EC Directive on the approximation of the laws of Member States relating to machinery (OJ L157 Jun, 9, 2006)

Ulsan, Korea / Jul. 25 2013 Hyun Duck, Cho President
(Place and date of issue)(name and signature or equivalent) making of authorized person

* T.C.F Compiling Person: Safenet Limited (European Notified body : 1674)
Denford Garage, Denford, Kettering Northants, NN14 4EQ, England.

SI VOUS AVEZ UN PNEU À PLAT (AVEC KIT ANTI-CREVAISON, SI ÉQUIPÉ)



Pour l'utiliser en toute sécurité, lisez attentivement et suivez les instructions de ce manuel.

1. Compresseur
2. Bouteille de produit d'étanchéité

La trousse de réparation sert à réparer temporairement le pneu et celui-ci doit être inspecté dès que possible par un concessionnaire Genesis agréé ou remplacé par un produit équivalent spécifié pour votre véhicule.



ATTENTION

Lorsque deux ou plusieurs pneus sont dégonflés, ne pas utiliser le kit anti-crevaison parce que le liquide d'étanchéité du kit est prévu pour un seul pneu.



AVERTISSEMENT

N'utilisez pas la trousse de réparation pour réparer une crevaison dans les flancs du pneu. Cela pourrait provoquer un accident dû à une défaillance du pneu.



AVERTISSEMENT

Faire réparer votre pneu dès que possible. Le pneu peut perdre de la pression à tout moment après le gonflage à l'aide de la trousse de réparation.

Introduction

Avec la trousse de réparation, vous pouvez vous déplacer même après avoir crevé un pneu.

Le compresseur et le système de produit d'étanchéité permettent de réparer efficacement et confortablement la plupart des crevaisons causées par des clous ou des objets similaires dans un pneu de voiture et de le regonfler.

Après vous être assuré que le pneu est bien étanche, vous pouvez rouler prudemment sur le pneu (jusqu'à 200 km (120 miles)) à une vitesse maximale de 80 km/h (50 mi/h) pour atteindre une station-service ou un revendeur de pneus pour le faire remplacer.

Il est possible que certains pneus, surtout s'ils présentent des crevaisons plus importantes ou un flanc endommagé, ne puissent pas être complètement étanches.

Une perte de pression dans le pneu peut nuire aux performances du pneu.

Pour cette raison, vous devez éviter de tourner brusquement le volant ou d'effectuer d'autres manœuvres, surtout si le véhicule est lourdement chargé ou si une remorque est tractée.

La trousse de réparation des pneus n'est pas conçue ni destinée à réparer le pneu de façon permanente et ne doit être utilisée que pour un seul pneu.

Ce mode d'emploi vous montre, étape par étape, comment réparer temporairement la crevaison de manière simple et fiable.

Lisez la section « Remarques sur l'utilisation de la trousse de réparation en toute sécurité ».



AVERTISSEMENT

N'utilisez pas le kit anti-crevaison (TMK) si un pneu est gravement endommagé en roulant à plat ou avec une pression d'air insuffisante.

Seules les zones perforées situées dans la zone de la bande de roulement du pneu peuvent être rebouchées à l'aide du TMK.

Remarques au sujet de l'utilisation sûre du kit anti-crevaison

- Arrêtez votre véhicule sur le côté de la route pour pouvoir travailler avec le kit anti-crevaison à l'écart de la circulation.
- Pour vous assurer que votre véhicule ne bougera pas, même lorsque vous êtes sur un terrain assez plat, serrez toujours votre frein de stationnement.
- Utilisez uniquement le kit anti-crevaison pour l'étanchéité/le gonflage des pneus de voiture de tourisme. Seules les zones perforées situées dans la zone de la bande de roulement du pneu peuvent être rebouchées à l'aide du kit anti-crevaison.
- Ne pas l'utiliser sur des motos, des vélos ou pour d'autres types de pneus.
- Lorsque la roue et le pneu sont endommagés, ne pas utiliser le kit anti-crevaison pour votre sécurité.
- L'utilisation du kit anti-crevaison peut ne pas être efficace pour des dommages de plus de 4 mm (0,16 po) approximativement.
Veuillez contacter le concessionnaire Genesis agréé le plus proche si le pneu ne peut pas être remis en état de marche avec la trousse de réparation.
- N'utilisez pas la trousse de réparation si un pneu est gravement endommagé en roulant à plat ou avec une pression d'air insuffisante.
- N'enlevez pas les objets étrangers, tels que les clous ou vis, qui sont enfoncés dans le pneu.
- Pour autant que le véhicule soit à l'extérieur, ne coupez pas le moteur. Sinon, l'utilisation du compresseur peut décharger la batterie du véhicule.
- Ne laissez jamais la trousse de réparation sans surveillance lorsqu'elle est utilisée.
- Ne laissez pas le compresseur en marche pendant plus de 10 minutes de suite, sinon il risque de surchauffer.
- N'utilisez pas le kit anti-crevaison si la température ambiante est inférieure à -30 °C (-22 °F).
- En cas de contact du produit d'étanchéité avec la peau, lavez soigneusement la zone avec beaucoup d'eau. Si l'irritation persiste, consultez un médecin.
- En cas de contact du produit d'étanchéité avec les yeux, rincez vos yeux pendant au moins 15 minutes. Si l'irritation persiste, consultez un médecin.
- Si vous avalez du produit d'étanchéité, rincez-vous la bouche et buvez une grande quantité d'eau. Cependant, ne donnez jamais rien à une personne inconsciente et consultez immédiatement un médecin.
- Une exposition prolongée au produit d'étanchéité peut causer des lésions aux tissus corporels, comme le foie, etc.

Composants du kit anti-crevaison

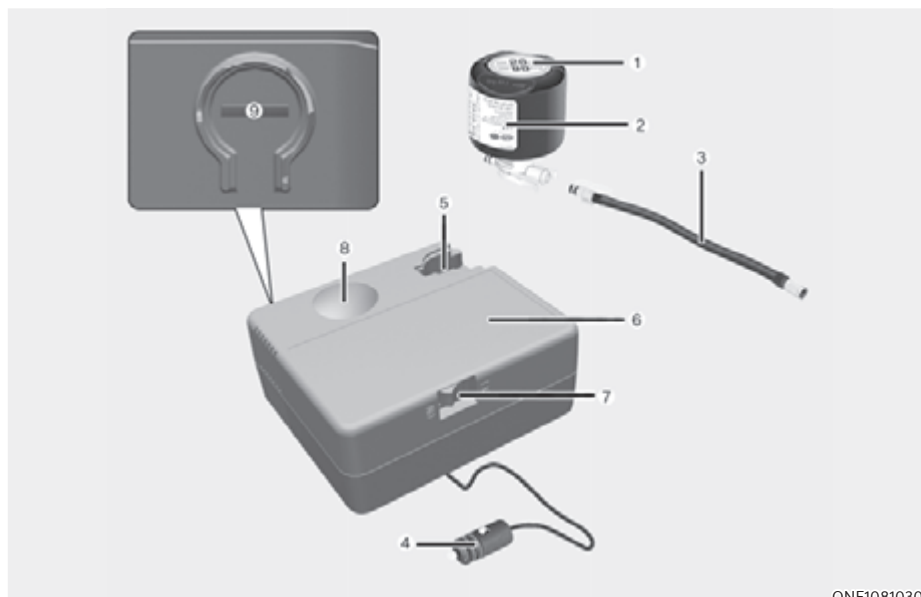

1. Étiquette de limites de vitesse
2. Flacon de produit d'étanchéité et étiquette de limitation de vitesse
3. Tuyau de remplissage
4. Connecteurs et câble de branchement direct à une prise de courant
5. Support de la bouteille de produit d'étanchéité
6. Compresseur
7. Commutateur ON/OFF (marche/arrêt)
8. Manomètre d'affichage de la pression de gonflage de pneu
9. Bouton de réduction de pression de gonflage des pneus

Les connecteurs, le câble et le flexible de connexion se trouvent dans le boîtier du compresseur.

Respectez scrupuleusement la séquence spécifiée, sinon le produit d'étanchéité risque de s'échapper sous haute pression.

AVERTISSEMENT

Produit d'étanchéité périmé
N'utilisez pas le produit d'étanchéité pour pneus après l'expiration du produit (par exemple, après la date d'expiration sur le conteneur du produit) Ceci augmente le risque de panne de pneu.

AVERTISSEMENT

Produit d'étanchéité

- Tenez hors de portée des enfants.
- Évitez le contact avec les yeux.
- Ne pas inhaler.

Utilisation du kit anti-crevaisson des pneus

AVERTISSEMENT



ORS081007

Retirez l'étiquette de limitation de vitesse (1) de la bouteille de produit d'étanchéité (2) et placez-la à un endroit bien visible à l'intérieur du véhicule, par exemple sur le volant, pour rappeler au conducteur de ne pas conduire trop vite.

ATTENTION

Si seule la pression des pneus doit être ajustée, reportez-vous à « Régler la pression des pneus » dans ce chapitre. Avant d'utiliser la trousse de réparation des pneus, lisez attentivement le mode d'emploi du produit d'étanchéité.



ORG3EV081022

1. Secouez la bouteille de produit d'étanchéité (2).

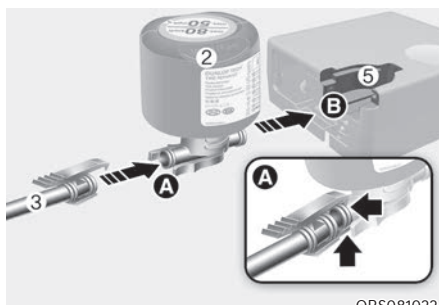

ORS081022

2. Raccordez le tuyau de remplissage (3) à la bouteille de produit d'étanchéité (2) dans le sens (A) et raccordez la bouteille de produit d'étanchéité à son support (5) dans le sens (B).
3. Vérifiez que le compresseur est arrêté (OFF).



ORS081008L

4. Dévisser le capuchon de valve de la roue défectueuse et visser le flexible de remplissage (3) du flacon de produit d'étanchéité sur la valve.

ATTENTION

Fixez solidement le tuyau de remplissage de produit d'étanchéité sur la valve. Sinon, le produit d'étanchéité peut refouler et boucher le tuyau de remplissage.



ORS081009

5. Branchez le cordon d'alimentation du compresseur (4) dans la prise de courant du véhicule.

REMARQUE

Utilisez uniquement la prise du côté du passager avant pour brancher le cordon d'alimentation.

6. Lorsque le bouton de démarrage/d'arrêt du moteur est en position de marche, mettez en marche le compresseur et laissez-le tourner pendant 5-7 minutes pour remplir de produit d'étanchéité à la pression correcte. (Reportez-vous à Pneus et roues, au chapitre 2). La pression de gonflage du pneu après le remplissage est sans importance et sera vérifiée/modifiée ultérieurement. Veillez à ne pas trop gonfler le pneu et écartez-vous lorsque vous le remplissez.

ATTENTION

Pression des pneus

N'essayez pas de conduire votre véhicule si la pression des pneus est inférieure à 200 kPa (29 psi). Ceci pourrait causer un accident suite à une défaillance brutale de pneu.

AVERTISSEMENT

Monoxyde de carbone

Ne laissez pas votre véhicule en marche dans un endroit mal ventilé pendant de longues périodes. Un empoisonnement au monoxyde de carbone et une suffocation peuvent se produire.

7. Arrêtez le compresseur.
8. Débranchez les tuyaux du connecteur de la bouteille de produit d'étanchéité et de la valve du pneu.

Remettez la trousse de réparation dans son emplacement de rangement dans le véhicule.

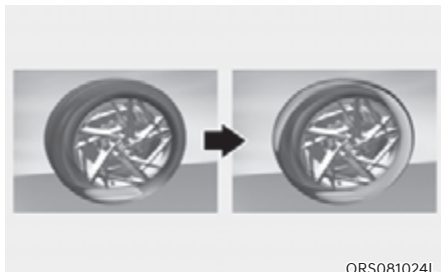

9. Roulez immédiatement sur environ 7 à 10 km (4 à 6 miles ou pendant environ 10 minutes) pour répartir uniformément le produit d'étanchéité dans le pneu.

Ne dépassez pas la vitesse de 80 km/h (50 mi/h). Si possible, ne roulez pas à moins de 20 km/h (12 mi/h).

En roulant, si vous constatez des vibrations inhabituelles, des perturbations de suspension ou du bruit, réduire la vitesse et rouler prudemment jusqu'à ce que vous puissiez vous arrêter en sécurité sur le côté de la chaussée.

Appelez un service d'assistance routière ou de remorquage.



10. Après avoir roulé environ 7 à 10 km (4 à 6 miles ou environ 10 minutes), arrêtez-vous en lieu sûr.
11. Branchez le flexible de remplissage (3) du compresseur directement sur la valve de pneu.
12. Connectez le compresseur à la prise de courant du véhicule en utilisant le câble et les connecteurs.
13. Réglez la pression de gonflage des pneus à la pression de gonflage recommandée. Mettre le contact et procéder de la manière suivante.
 - Pour augmenter la pression de gonflage : Allumez le compresseur. Pour vérifier la pression de gonflage actuelle, arrêter brièvement le compresseur.
 - Pour diminuer la pression de gonflage : Appuyez sur le bouton (9) du compresseur.

REMARQUE

Ne laissez pas le compresseur en marche pendant plus de 10 minutes, sinon l'appareil risque de surchauffer et d'être endommagé.

i Informations

Le manomètre peut afficher une valeur supérieure à la valeur réelle lorsque le compresseur est en marche. Pour obtenir une pression précise des pneus, le compresseur doit être arrêté.

! ATTENTION

Si la pression de gonflage ne se maintient pas, roulez à nouveau. Reportez-vous à l'étape 9.

Ensuite, répéter les étapes 10 à 13.

L'utilisation du kit anti-crevaison peut être inefficace pour des dommages aux pneus de plus de 4 mm (0,16 po) approximativement.

Nous vous conseillons de contacter un concessionnaire agréé pour les produits de la marque Genesis si le pneu ne peut pas être remis en état avec la trousse de réparation.

! AVERTISSEMENT

La pression de gonflage du pneu doit être au moins de 220 kPa (32 psi). Sinon, arrêtez de rouler.

Appelez un service d'assistance routière ou de remorquage.

! ATTENTION

Capteur de pression des pneus (si le véhicule est équipé du TPMS)

Le produit d'étanchéité sur le capteur de pression des pneus et la roue doit être retiré lorsque vous remplacez le pneu par un pneu neuf et vous devez contrôler les capteurs de pression des pneus. Nous vous recommandons de vous rendre chez un concessionnaire agréé pour les produits de la marque Genesis.

i Informations

En reposant le pneu et la roue réparés ou remplacés sur le véhicule, serrez les boulons de roue à un couple compris entre 14 et 16 kgf·m (101 à 116 lb·pi).

Régler la pression des pneus



1. Garez votre véhicule dans un endroit sûr.
2. Branchez le flexible de remplissage (3) du compresseur directement sur la valve de pneu.
3. Branchez le cordon d'alimentation du compresseur dans la prise de courant du véhicule.

4. Réglez la pression de gonflage des pneus à la pression de gonflage recommandée. Mettre le contact et procéder de la manière suivante.
 - Pour augmenter la pression de gonflage : Allumez le compresseur. Pour vérifier la pression de gonflage actuelle, arrêtez brièvement le compresseur.
 - Pour diminuer la pression de gonflage : Appuyez sur le bouton (9) du compresseur.

REMARQUE

Ne laissez pas le compresseur en marche pendant plus de 10 minutes, sinon l'appareil risque de surchauffer et d'être endommagé.

i Informations

- **Le manomètre peut afficher une valeur supérieure à la valeur réelle lorsque le compresseur est en marche. Pour avoir une lecture précise de la pression des pneus, le compresseur doit être désactivé.**
- **En reposant le pneu et la roue réparés ou remplacés sur le véhicule, serrez les boulons de roue à un couple compris entre 14 et 16 kgf·m (101 à 116 lb·pi).**



ATTENTION

N'utilisez pas le produit d'étanchéité lorsque la pression des pneus doit seulement être ajustée.



AVERTISSEMENT

La pression de gonflage du pneu doit être au moins de 220 kPa (32 psi). Sinon, arrêtez de rouler.

Appelez un service d'assistance routière ou de remorquage.

REMORQUAGE

Service de remorquage

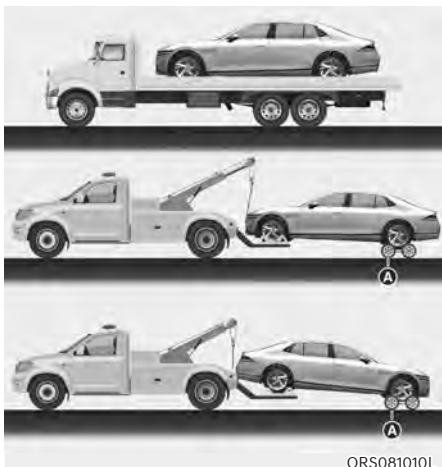

[A] : chariot

Si un remorquage d'urgence est nécessaire, nous vous recommandons de faire appel à un concessionnaire agréé pour les produits de la marque Genesis ou à un service de remorquage professionnel.

Des procédures de levage et de remorquage appropriées sont nécessaires pour éviter d'endommager le véhicule. Il est recommandé d'utiliser des chariots à roulettes ou à plateau.

Pour les véhicules 2 roues motrices, il est possible de remorquer le véhicule avec les roues avant au sol (sans chariot) et les roues arrière surélevées.

Si l'une des roues montées ou l'un des composants de suspension est endommagé ou si le véhicule est remorqué avec les roues arrière au sol, un chariot porte-roues doit être placé sous les roues arrière.

Si le véhicule est remorqué par une dépanneuse privée et si aucun chariot porte-roues n'est utilisé, l'arrière du véhicule doit toujours être levé (pas l'avant).

Pour remorquer un véhicule AWD, il faut utiliser un chariot porte-roue ou le plateau de la dépanneuse. Les roues ne peuvent être en contact avec le sol.

REMARQUE

Le véhicule ne peut être soulevé par le dispositif de remorquage, la carrosserie ou des éléments du châssis. Cela pourrait endommager le véhicule.



ATTENTION

- **Pour ne pas endommager le véhicule, ne le remorquez pas avec les roues arrière au sol.**



- **Ne remorquez pas un véhicule avec un équipement à élingue. Utilisez un chariot porte-roues ou une remorque-plateau.**



Lors d'un remorquage d'urgence sans chariot porte-roues :

1. Desserrez l'EPB avant de couper le moteur.
2. Appuyez sur le bouton de démarrage/arrêt du moteur pour le mettre en position OFF.
3. Mettez le sélecteur en position N (point mort). Pour en savoir plus, consultez la section « Maintien en position N (Point mort) lorsque le véhicule est éteint » au chapitre 6
4. Appuyez sur le bouton de démarrage/arrêt du moteur pour le mettre en position ACC.



ATTENTION

Si le sélecteur n'est pas amené en position N (point mort), la boîte de vitesses risque de subir des dommages internes.

Crochet de remorquage amovible

1. Ouvrez le hayon et retirez le crochet de remorquage de la boîte à outils.

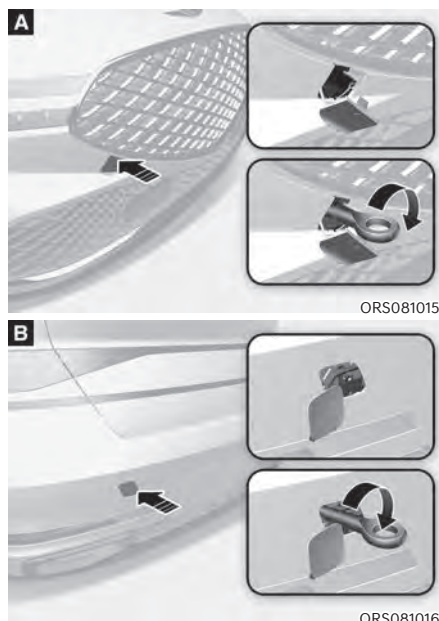

[A] : Avant, [B] : Arrière

2. Retirez le cache de l'orifice en appuyant sur la partie basse du cache sur le pare-chocs.
3. Pour installer le crochet de remorquage, introduisez-le dans le trou et tournez-le dans le sens des aiguilles d'une montre jusqu'à ce qu'il soit entièrement fixé.
4. Retirez le crochet de remorquage et remettez le couvercle en place après utilisation.

Remorquage d'urgence

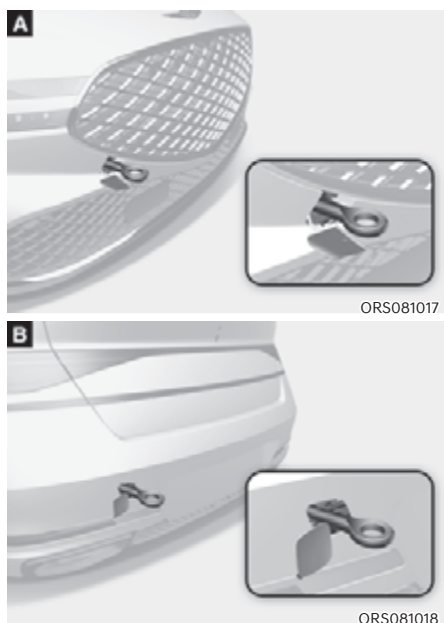

[A] : Avant, [B] : Arrière

Si un remorquage est nécessaire, nous vous recommandons de faire appel à un concessionnaire Genesis agréé ou à un service de remorquage professionnel.

Si aucun service de remorquage n'est disponible en cas d'urgence, votre véhicule peut être temporairement remorqué à l'aide d'une chaîne ou d'un câble fixé au crochet de remorquage d'urgence situé à l'avant (ou l'arrière) du véhicule.

Soyez extrêmement prudent lorsque vous remorquez le véhicule avec un câble ou une chaîne. Un conducteur doit se trouver dans le véhicule pour le diriger et actionner les freins.

Le remorquage de cette façon ne peut se faire que sur des routes à revêtement dur sur une courte distance et à faible vitesse. Également, les roues, les essieux, la transmission, la direction et les freins doivent tous être en bon état.

ATTENTION

Le conducteur doit être à bord du véhicule pour les opérations de direction et de freinage lorsque le véhicule est remorqué. Aucun passager autre que le conducteur ne doit se trouver dans le véhicule.

Prenez toujours les précautions suivantes lors d'un remorquage d'urgence :

- Appuyez sur le bouton de démarrage/arrêt du moteur pour le mettre en position ACC afin que le volant ne se verrouille pas.
- Passez au point mort (N).
- Relâchez le frein de stationnement.
- Accentuez la pression sur la pédale de frein, car les performances de freinage sont réduites.
- Le véhicule est plus difficile à diriger, car la direction assistée est désactivée.
- Le véhicule de remorquage doit être plus lourd que le véhicule remorqué.
- Les conducteurs des deux véhicules doivent rester en communication régulière.
- Avant de procéder à un remorquage d'urgence, vérifiez que le crochet est pas cassé ou endommagé.
- Attachez le câble ou la chaîne de remorquage au crochet.
- Ne secouez pas le crochet. Exercez une force constante et uniforme.

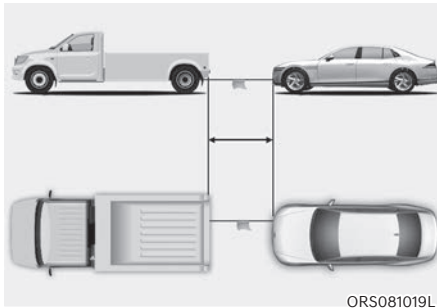

- Utilisez un câble ou une chaîne de remorquage de moins de 5 m (16 pieds) de long. Attachez un tissu blanc ou rouge d'environ 30 cm (12 po) de large au milieu du câble ou de la chaîne pour une plus grande visibilité.
- Conduisez prudemment pour que le câble ou la chaîne reste tendu pendant le remorquage.
- Avant de remorquer, recherchez la présence éventuelle de fuite de la boîte de vitesses automatique sous votre véhicule. Si l'huile de transmission automatique fuit, un équipement à plateau ou un chariot de remorquage doit être utilisé.

REMARQUE

Accélérez ou ralentissez le véhicule lentement et progressivement tout en maintenant la tension sur le câble ou la chaîne de remorquage pour démarrer ou conduire le véhicule, sinon les crochets de remorquage et le véhicule pourraient être endommagés.

REMARQUE

Pour ne pas endommager votre véhicule lors du remorquage :

- Tirez toujours en ligne droite lorsque vous utilisez les crochets de remorquage. Ne tirez pas latéralement ou à angle droit.
- N'utilisez pas de crochet pour dégager un véhicule qui est bloqué dans la boue, le sable, etc., et ne peut pas en sortir avec sa seule puissance.
- Limitez la vitesse du véhicule à 15 km/h (10 mi/h) et ne parcourez pas plus de 1,5 km (1 mile) pour éviter d'endommager la boîte automatique/transmission à embrayage double.

MATÉRIEL D'URGENCE (SI ÉQUIPÉ)

Votre véhicule est équipé de matériel destiné à parer aux situations d'urgence.

Extincteur

Si vous faites face à un départ de feu et si vous savez utiliser un extincteur, suivez attentivement les étapes ci-dessous.

1. Retirez la goupille de sécurité sur le dessus de l'extincteur, qui empêche d'appuyer accidentellement sur la poignée.
2. Dirigez le jet vers la base du feu.
3. Tenez-vous à environ 2,5 m (8 pi.) du feu et pressez la poignée pour actionner l'extincteur. Si vous relâchez la poignée, l'extincteur s'arrête.
4. Effectuez un mouvement de balayage de la buse, d'avant en arrière à la base du feu. Lorsque le feu semble être éteint, surveillez attentivement, car il pourrait se rallumer.

Trousse de premiers secours

Cette trousse contient tout le matériel de premiers secours nécessaire, tel que des ciseaux, un bandage, du sparadrap, etc.

Triangle réfléchissant

Placez le triangle réfléchissant sur la route pour alerter les autres conducteurs en cas d'urgence, par exemple si vous devez vous arrêter sur le bord de la route suite à un problème.

Manomètre pour pneus (si équipé)

Les pneus perdent peu à peu de la pression, c'est pourquoi il faut régulièrement les regonfler. Il s'agit d'une usure normale qui n'indique pas la présence d'une fuite. Vérifiez toujours la pression lorsque les pneus sont froids, car la pression augmente avec la température.

Procédez comme suit pour vérifier la pression des pneus :

1. Dévissez le bouchon de la valve de gonflage qui se trouve sur le flanc du pneu.
2. Placez le manomètre dans la valve et maintenez-le dans cette position. De l'air s'échappe au départ et continue de s'échapper si vous n'appuyez pas fermement sur la jauge.
3. Poussez fermement sur le manomètre pour l'activer et empêcher les fuites.
4. Lisez la pression sur le manomètre pour vérifier si elle est trop faible ou trop élevée.
5. Réglez la pression des pneus à la valeur spécifiée. Reportez-vous à la section " Pneus et roues " du chapitre 2.
6. Remettez le bouchon de la valve de gonflage en place.

SYSTÈME ECALL PANEUROPÉEN (POUR L'EUROPE) (SI ÉQUIPÉ)

Le véhicule est équipé d'un dispositif* connecté avec le système eCall paneuropéen pour l'envoi d'appels d'urgence à un centre de réception. Le système eCall paneuropéen est un système d'appels d'urgence automatique utilisé pour le signalement des accidents de la route ou de tout autre accident** sur le réseau routier européen (uniquement dans les pays dans lesquels ce système est réglementé).

Ce système permet d'entrer en contact avec un agent du service d'intervention unique en cas d'accident sur le réseau routier européen (uniquement dans les pays dans lesquels ce système est réglementé).

Le système eCall paneuropéen transmet, conformément aux conditions stipulées dans le manuel d'utilisation ainsi que dans le carnet de garantie et d'entretien, au centre de réception des appels d'urgence (Public Safety Answering Point - PSAP), des données relatives, notamment, à la situation du véhicule, au type de véhicule, au numéro de châssis (numéro VIN)...

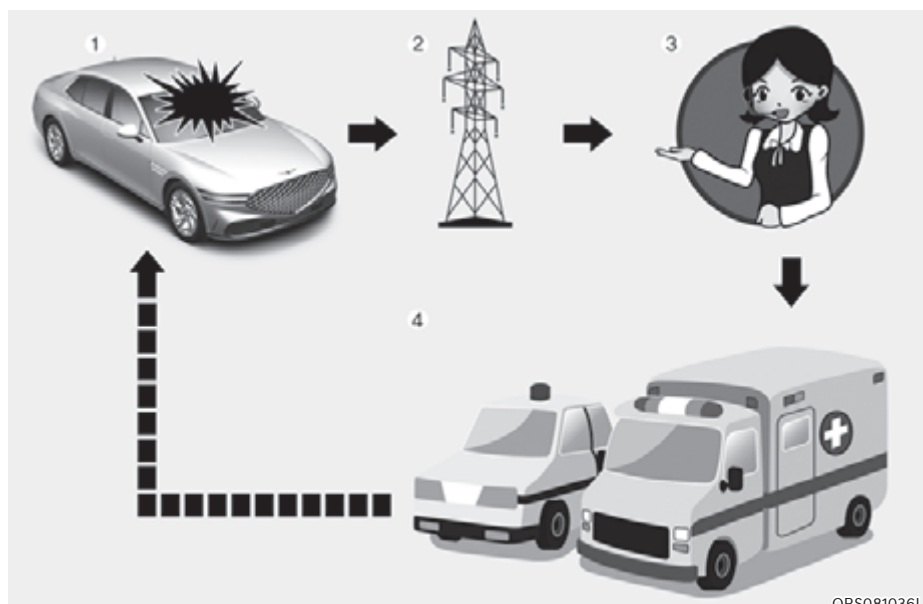

1. Accident de la route
2. Réseau sans fil
3. Centre de réception des appels d'urgence (Public Safety Answering Point - PSAP)
4. Secours

* Dans le manuel d'utilisation, « dispositif eCall paneuropéen » désigne l'équipement installé dans le véhicule qui permet de joindre le système eCall paneuropéen.

** « Autres accidents » fait référence à tout accident sur le réseau routier européen (uniquement dans les pays dans lesquels le système est réglementé) impliquant des blessés et/ou nécessitant l'envoi d'un service de secours. Lors de l'enregistrement d'un accident, s'il est nécessaire d'arrêter un véhicule, appuyer sur le bouton SOS (l'emplacement du bouton est indiqué sur l'image au chapitre « eCall paneuropéen (si équipé) ») du manuel du propriétaire. Lorsqu'un appel d'urgence a été émis, le système collecte des informations concernant le véhicule (au départ duquel l'appel a été envoyé) et se met ensuite en connexion avec le centre de réception des appels d'urgence (PSAP) afin de vous permettre de communiquer le motif de l'appel d'urgence.

Une fois que les données enregistrées dans le système eCall paneuropéen sont transmises au centre de secours pour aider le conducteur et les passagers dans les opérations de secours appropriées, les données sont effacées une fois l'opération de secours terminée.

Description du système eCall embarqué

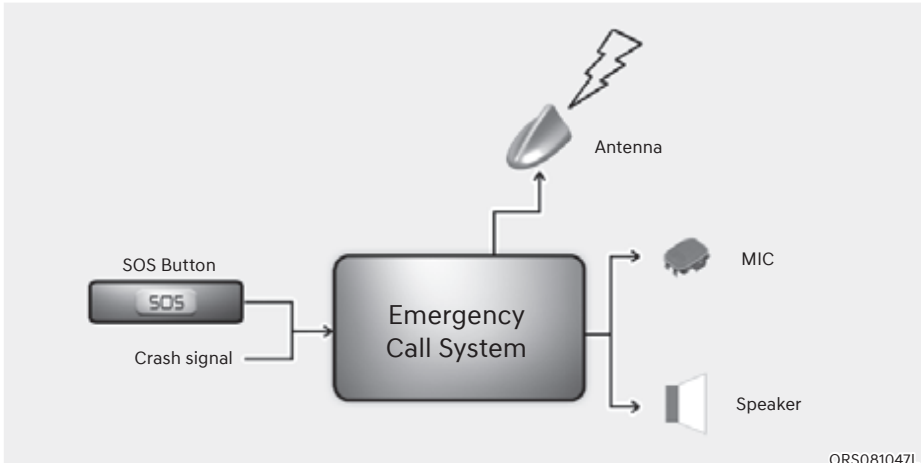

Aperçu du système eCall embarqué fondé sur le service 112, fonctionnement et fonctionnalités : reportez-vous à cette section. Le service eCall fondé sur le service 112 est un service public d'intérêt général accessible gratuitement.

Le système eCall embarqué basé sur le 112 est activé par défaut. Ce service est activé automatiquement à l'aide de capteurs embarqués afin de permettre le signalement d'un accident grave éventuel.

Il sera également activé automatiquement si le véhicule est doté d'un système TPS qui ne fonctionne pas, dans le cas d'un accident grave.

Le système eCall embarqué fondé sur le service 112 peut également être activé manuellement en cas de besoin. Instructions pour l'activation manuelle du système : nous vous renvoyons au chapitre concerné.

En cas de défaillance critique du système qui désactiverait le système embarqué eCall basé sur le 112, l'avertissement suivant sera donné aux occupants du véhicule : se référer à cette section

Information sur le traitement des données

Le traitement des données personnelles via le système eCall e

mbarqué fondé sur le service 999 sera conforme aux règles relatives au traitement des données personnelles stipulées dans les directives 95/46/CE (1) et 2002/58/CE (2) du Parlement européen et du Conseil, et, plus particulièrement, reposera sur la nécessité de protéger les intérêts vitaux des individus conformément à l'article 7(d) de la directive 95/46/CE (3).

Le traitement de ces données est strictement limité au traitement de l'appel eCall envoyé au 112, le numéro d'urgence européen unique.

Types de données et leurs destinataires

Le système eCall embarqué fondé sur le numéro 112 ne peut collecter et traiter que

les données suivantes :

- le numéro de châssis
- le type du véhicule (véhicule de transport de personnes ou véhicule utilitaire léger)
- le mode de propulsion du véhicule (essence/gazole/GNC/GPL/électricité/hydrogène)
- les dernières positions du véhicule et la direction suivie
- le fichier-journal enregistrant l'activation automatique du système, avec horodatage
- les autres données suivantes (si équipé) : sans objet

Les destinataires des données traitées par l'intermédiaire du système eCall embarqué fondé sur le numéro 112 sont les centres de réception des appels d'urgence concernés, qui ont été désignés par les autorités compétentes du pays sur le territoire duquel ils sont situés afin de recevoir en priorité et de prendre en charge les appels eCall destinés au numéro 112 d'appel d'urgence unique européen. Autres informations (si disponibles) : sans objet

- (1) Directive 95/46/CE du Parlement européen et du Conseil, du 24 octobre 1995, relative à la protection des personnes physiques à l'égard du traitement des données à caractère personnel et à la libre circulation de ces données (OJ L 281, 23.11.1995, p. 31).
- (2) Directive 2002/58/CE du Parlement européen et du Conseil du 12 juillet 2002 concernant le traitement des données à caractère personnel et la protection de la vie privée dans le secteur des communications électroniques (Directive vie privée et communications électroniques) (OJ L 201, 31.7.2002, p. 37).
- (3) La directive 95/46/EC a été abrogée par le Règlement (UE) 2016/679 du Parlement européen et du Conseil du 27 avril 2016 relatif à la protection des personnes physiques à l'égard du traitement des données à caractère personnel et à la libre circulation de ces données (Règlement général sur la protection des données) (OJ L 119, 4.5.2016, p. 1). Le règlement est en vigueur depuis le 25 mai 2018.

Modalités de traitement des données

Le système eCall embarqué fondé sur le numéro 112 est conçu de manière à garantir que les données contenues dans la mémoire du système ne sont pas accessibles en dehors de celui-ci avant le déclenchement d'un appel eCall. Autres remarques (si équipé) : sans objet

Le système eCall embarqué fondé sur le numéro 112 est conçu de façon à garantir qu'il n'est pas traçable et ne fait pas l'objet d'une surveillance constante en mode de fonctionnement normal. Autres remarques (si équipé) : sans objet

Le système eCall embarqué fondé sur le numéro 112 est conçu de manière à garantir que les données de la mémoire interne du système sont automatiquement et constamment effacées.

Les données de localisation du véhicule sont continuellement écrasées dans la mémoire interne du système afin que celui-ci ne conserve en permanence, au maximum, que les trois dernières positions du véhicule, informations nécessaires au fonctionnement normal du système.

Le journal des données d'activité du système embarqué eCall basé sur le 112 n'est conservé que le temps nécessaire pour atteindre l'objectif du traitement de l'appel d'urgence eCall et, en tout cas, pas plus de 13 heures à partir du moment où l'appel d'urgence eCall a été lancé. Autres remarques (si équipé) : sans objet

Modalités d'exercice des droits de la personne concernée

La personne concernée (à savoir le propriétaire du véhicule) dispose d'un droit d'accès aux données et a également le droit, si nécessaire, de demander la rectification, l'effacement ou le verrouillage de données la concernant dont le traitement n'est pas conforme aux dispositions de la directive 95/46/CE. Tout tiers auquel les données ont été communiquées doit être notifié de toute rectification, de tout effacement ou de tout verrouillage effectué conformément avec ladite directive, sauf si cela s'avère impossible ou suppose un effort disproportionné.

La personne concernée a le droit d'introduire une plainte auprès de l'autorité compétente en matière de protection des données si elle estime que ses droits ont été violés à la suite du traitement de données à caractère personnel la concernant.

Responsable du service de contact pour le traitement des demandes d'accès (si applicable) : sans objet

Système eCall paneuropéen



Composantes du système eCall paneuropéen installé dans l'habitacle :

(1) Bouton SOS

Bouton SOS : le conducteur/passager lance un appel d'urgence au service unique de répartition des tâches en appuyant sur le bouton.

Signalement automatique d'un accident



Le dispositif eCall paneuropéen envoie automatiquement un appel d'urgence au centre de réception des appels d'urgence (PSAP) en vue de l'envoi d'un service de secours dans le cas d'un accident de la route.

Afin de permettre l'envoi d'un service d'urgence et d'une assistance appropriée, le système eCall paneuropéen transmet automatiquement les données de l'accident au centre de réception des appels d'urgence (PSAP) lorsqu'un accident de la route est détecté.

Dans ce cas, l'appel d'urgence ne peut pas être stoppé en appuyant sur le bouton SOS et le système eCall paneuropéen reste connecté jusqu'à ce que l'agent des services d'urgence recevant l'appel désactive l'appel d'urgence.

Pour les accidents de la route mineurs, le système eCall paneuropéen ne peut pas envoyer un appel d'urgence. Toutefois, un appel d'urgence peut être passé manuellement en appuyant sur le bouton SOS.



ATTENTION

L'utilisation du système est impossible en l'absence de transmission mobile et de signaux GPS et Galileo.

Déclaration manuelle d'accident



ORG3EV081031L

Le conducteur ou le passager peut envoyer un appel d'urgence au centre de réception des appels d'urgence (PSAP), en appuyant sur le bouton SOS pour appeler les services de secours.

Tout appel envoyé aux services d'urgence via le système eCall paneuropéen peut être annulé en appuyant sur le bouton SOS à nouveau avant l'établissement de la connexion téléphonique.

Après l'activation de l'appel d'urgence en mode manuel (afin de permettre l'envoi d'un service d'urgence et d'une assistance appropriés), le système eCall paneuropéen transmet automatiquement (pendant l'appel d'urgence) les données de l'accident de la route ou les données relatives à tout autre accident à l'agent du centre de réception des appels d'urgence (PSAP) lorsque l'on appuie sur le bouton SOS.

Si le conducteur ou le passager appuie accidentellement sur le bouton SOS, il est possible d'annuler l'appel en appuyant à nouveau sur le bouton.

En cas d'accident de la route ou d'autres accidents, pour activer un appel d'urgence en mode manuel, il est nécessaire :

1. d'arrêter le véhicule en respectant le Code de la route afin de garantir votre propre sécurité ainsi que celle des autres usagers de la route ;
2. d'appuyer sur le bouton SOS : lorsque l'on appuie sur le bouton SOS, le dispositif est enregistré dans le réseau de communication téléphonique sans fil et les données minimales relatives au véhicule et à sa situation sont collectées conformément aux exigences techniques de l'appareil. Ensuite, la connexion est établie avec l'agent du système eCall paneuropéen afin de clarifier les raisons (conditions) de l'appel d'urgence.
3. Une fois les raisons de l'appel d'urgence communiquées, l'agent du centre de réception des appels d'urgence (PSAP) envoie les services de secours et clôture l'appel d'urgence.

Si l'appel d'urgence n'a pas été effectué conformément à la procédure mentionnée ci-dessus, l'appel d'urgence sera considéré comme erroné.



AVERTISSEMENT

Alimentation électrique de secours du système eCall paneuropéen depuis la batterie

- La batterie du système eCall paneuropéen offre une autonomie d'une heure dans l'hypothèse où la source électrique principale du véhicule a été coupée lors de la collision, pendant les situations d'urgence.
- La batterie du système eCall paneuropéen devrait être remplacée tous les 4 ans. Pour plus d'informations, nous vous renvoyons au calendrier des entretiens, au chapitre 9.

Le témoin SOS s'allume dans le combiné d'instruments (dysfonctionnement du système)

Si le témoin SOS s'allume dans des conditions de conduite normales, cela peut indiquer un dysfonctionnement du système eCall paneuropéen. Nous vous recommandons donc de faire vérifier immédiatement le système eCall paneuropéen chez un concessionnaire Genesis agréé. Dans le cas contraire, le fonctionnement correct du système eCall paneuropéen dans votre véhicule n'est pas garanti. Le propriétaire du véhicule est dans ce cas seul responsable des conséquences pouvant découler du non-respect des conditions stipulées ci-dessus.

Retrait ou modification arbitraire

Le système eCall paneuropéen a pour but de demander de l'assistance aux services d'urgence. Par conséquent, toute suppression ou modification du système eCall paneuropéen pourrait avoir des répercussions sur la sécurité du conducteur et des passagers. Le système risque par ailleurs d'envoyer erronément un appel d'urgence au centre de réception des appels d'urgence (PSAP). Nous vous demandons par conséquent de ne pas modifier les paramètres du dispositif inhérent au système eCall paneuropéen installé dans votre véhicule vous-même ou via l'intervention d'une tierce partie.

SYSTÈME ECALL UAE (POUR LES ÉMIRATS ARABES UNIS) (SI ÉQUIPÉ)

Le véhicule est équipé d'un dispositif* connecté au système eCall pour les Émirats arabes unis afin de pouvoir envoyer des appels d'urgence aux équipes d'intervention. Le système eCall pour les Émirats Arabes Unis est un service d'appel d'urgence automatique qui est passé en cas d'accident de la circulation ou d'autres ** accidents sur la route. (uniquement dans les pays dans lesquels ce système est réglementé).

Ce système permet d'entrer en contact avec un agent du service d'intervention unique en cas d'accident sur le réseau routier. (uniquement dans les pays dans lesquels ce système est réglementé).

Le système eCall pour les Émirats arabes unis transmet, conformément aux conditions stipulées dans le manuel d'utilisation ainsi que dans le carnet de garantie et d'entretien, au centre de réception des appels d'urgence (Public Safety Answering Point - PSAP), des données relatives, notamment, à la situation du véhicule, au type de véhicule, au numéro de châssis (numéro VIN).

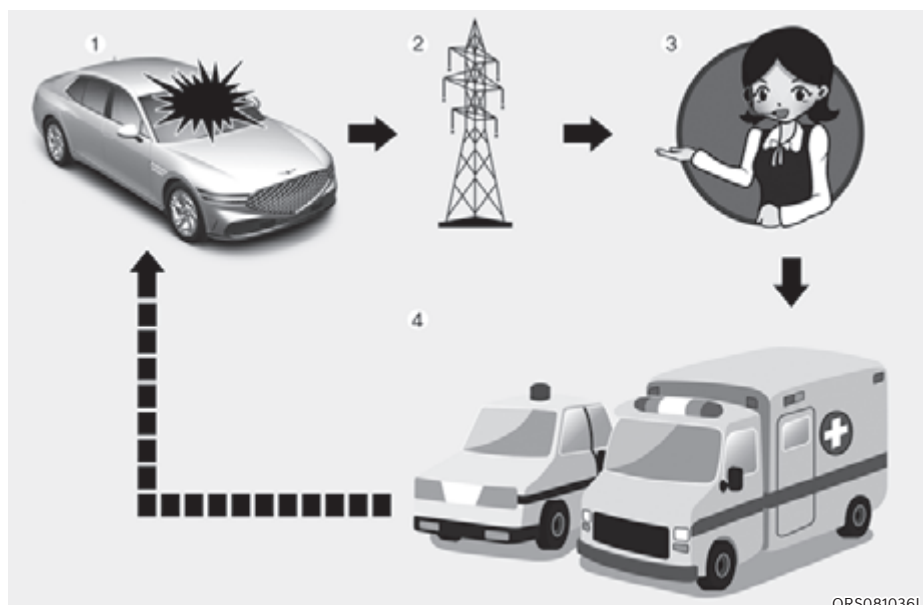

1. Accident de la route
2. Réseau sans fil
3. Centre de réception des appels d'urgence (Public Safety Answering Point - PSAP)
4. Secours

* Dans le manuel d'utilisation, « dispositif eCall pour les Émirats arabes unis » désigne l'équipement installé dans le véhicule qui permet de joindre le système eCall pour les Émirats arabes unis.

** « Autres accidents » fait référence à tout accident sur le réseau routier des Émirats arabes unis (uniquement dans les pays dans lesquels le système est réglementé) impliquant des blessés et/ou nécessitant l'envoi d'un service de secours. Lors de l'enregistrement d'un accident, il est nécessaire d'arrêter le véhicule et d'appuyer sur le bouton SOS (l'emplacement de ce bouton est spécifié dans l'illustration correspondante, dans le chapitre « UAE eCall (Système eCall pour les Émirats arabes unis) (si équipé) » du manuel du propriétaire. Lorsqu'un appel d'urgence a été émis, le système collecte des informations concernant le véhicule (au départ duquel l'appel a été envoyé) et se met ensuite en connexion avec le centre de réception des appels d'urgence (PSAP) afin de vous permettre de communiquer le motif de l'appel d'urgence.

Une fois les données stockées dans le système eCall pour les Émirats arabes unis envoyées aux services d'urgence en vue de porter secours au conducteur et aux passagers, et l'opération d'assistance terminée, lesdites données sont supprimées.

Description du système eCall embarqué

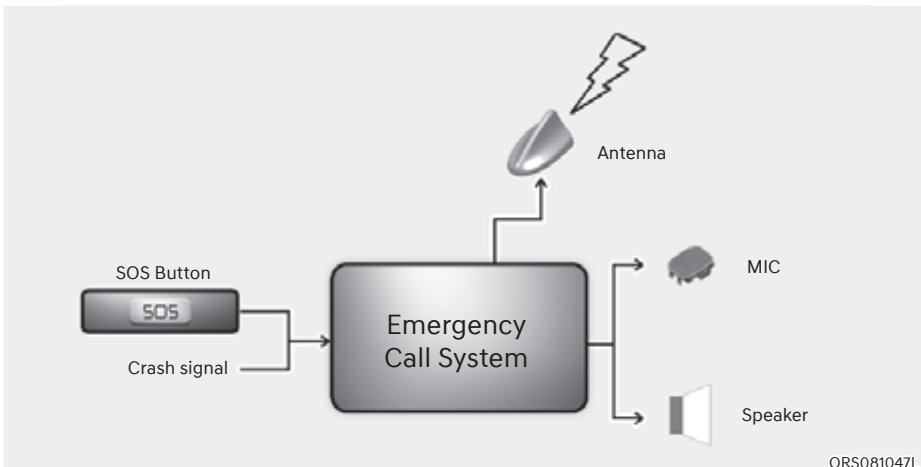

Aperçu du système eCall embarqué fondé sur le service 999, fonctionnement et fonctionnalités : reportez-vous à cette section. Le service eCall fondé sur le service 999 est un service public d'intérêt général accessible gratuitement.

Le système eCall embarqué basé sur le 999 est activé par défaut. Ce service est activé automatiquement à l'aide de capteurs embarqués afin de permettre le signalement d'un accident grave éventuel.

Il sera également activé automatiquement si le véhicule est doté d'un système TPS qui ne fonctionne pas, dans le cas d'un accident grave.

Le système eCall embarqué fondé sur le service 999 peut également être activé manuellement en cas de besoin. Instructions pour l'activation manuelle du système : nous vous renvoyons au chapitre concerné.

En cas de défaillance critique du système qui désactiverait le système embarqué eCall basé sur le 999, l'avertissement suivant sera donné aux occupants du véhicule : se référer à cette section

Information sur le traitement des données

Tout traitement des données personnelles via le système embarqué eCall basé sur le 999 doit être conforme à la loi sur la protection des données à caractère personnel prévue dans les Directives 95/46/CE (1) et 2002/58/CE (2) du Parlement européen et du Conseil, et doit, notamment, se fonder sur la nécessité de protéger les intérêts vitaux des personnes conformément à l'Article 7(d) de la Directive 95/46/CE (3)

Le traitement de ces données est strictement limité au traitement de l'appel eCall envoyé au 999, le numéro d'urgence unique pour les Émirats arabes unis.

Types de données et leurs destinataires

Le système eCall embarqué fondé sur le numéro 999 ne peut collecter et traiter que

les données suivantes :

- le numéro de châssis
- le type du véhicule (véhicule de transport de personnes ou véhicule utilitaire léger)
- le mode de propulsion du véhicule (essence/gazole/GNC/GPL/électricité/hydrogène)
- les dernières positions du véhicule et la direction suivie
- le fichier-journal enregistrant l'activation automatique du système, avec horodatage
- les autres données suivantes (si équipé) : sans objet

Les destinataires des données traitées par le système embarqué eCall basé sur le 999 sont les points d'appel de sécurité publique correspondants, désignés par les autorités publiques respectives du pays sur le territoire duquel ils se trouvent, pour recevoir d'abord et traiter les appels eCall vers le numéro d'urgence unique 999 pour les Émirats arabes unis. Autres informations (si disponibles) : sans objet

- (1) Directive 95/46/CE du Parlement européen et du Conseil, du 24 octobre 1995, relative à la protection des personnes physiques à l'égard du traitement des données à caractère personnel et à la libre circulation de ces données (OJ L 281, 23.11.1995, p. 31).
- (2) Directive 2002/58/CE du Parlement européen et du Conseil du 12 juillet 2002 concernant le traitement des données à caractère personnel et la protection de la vie privée dans le secteur des communications électroniques (Directive vie privée et communications électroniques) (OJ L 201, 31.7.2002, p. 37).
- (3) La directive 95/46/EC a été abrogée par le Règlement (UE) 2016/679 du Parlement européen et du Conseil du 27 avril 2016 relatif à la protection des personnes physiques à l'égard du traitement des données à caractère personnel et à la libre circulation de ces données (Règlement général sur la protection des données) (OJ L 119, 4.5.2016, p. 1). Le règlement est en vigueur depuis le 25 mai 2018.

Modalités de traitement des données

Le système eCall embarqué fondé sur le numéro 999 est conçu de manière à garantir que les données contenues dans la mémoire du système ne sont pas accessibles en dehors de celui-ci avant le déclenchement d'un appel eCall. Autres remarques (si équipé) : sans objet

Le système eCall embarqué fondé sur le numéro 999 est conçu de façon à garantir qu'il n'est pas traçable et ne fait pas l'objet d'une surveillance constante en mode de fonctionnement normal. Autres remarques (si équipé) : sans objet

Le système eCall embarqué fondé sur le numéro 999 est conçu de manière à garantir que les données de la mémoire interne du système sont automatiquement et constamment effacées.

Les données de localisation du véhicule sont continuellement écrasées dans la mémoire interne du système afin que celui-ci ne conserve en permanence, au maximum, que les trois dernières positions du véhicule, informations nécessaires au fonctionnement normal du système.

Le journal des données d'activité du système embarqué eCall basé sur le 999 n'est conservé que le temps nécessaire pour atteindre l'objectif du traitement de l'appel d'urgence eCall et, en tout cas, pas plus de 13 heures à partir du moment où l'appel d'urgence eCall a été lancé. Autres remarques (si équipé) : sans objet

Modalités d'exercice des droits de la personne concernée

La personne concernée (à savoir le propriétaire du véhicule) dispose d'un droit d'accès aux données et a également le droit, si nécessaire, de demander la rectification, l'effacement ou le verrouillage de données la concernant dont le traitement n'est pas conforme aux dispositions de la directive 95/46/CE. Tout tiers auquel les données ont été communiquées doit être notifié de toute rectification, de tout effacement ou de tout verrouillage effectué conformément avec ladite directive, sauf si cela s'avère impossible ou suppose un effort disproportionné.

La personne concernée a le droit d'introduire une plainte auprès de l'autorité compétente en matière de protection des données si elle estime que ses droits ont été violés à la suite du traitement de données à caractère personnel la concernant.

Responsable du service de contact pour le traitement des demandes d'accès (si applicable) : sans objet

Systeme eCall UAE



Éléments du système eCall pour les Émirats arabes unis, installés dans l'habitacle :

(1) Bouton SOS

Bouton SOS : le conducteur/passager lance un appel d'urgence au service unique de répartition des tâches en appuyant sur le bouton.

Signalement automatique d'un accident



Le dispositif eCall pour les Émirats arabes unis envoie automatiquement un appel d'urgence au centre de réception des appels d'urgence (PSAP) en vue de l'envoi d'un service de secours dans le cas d'un accident de la route.

Pour les services d'urgence et de soutien appropriés, le système eCall pour les Émirats arabes unis transmet automatiquement les données de l'accident au centre de réception des appels de sécurité publique (PSAP) lorsqu'un accident de la circulation est détecté.

Dans ce cas, l'appel d'urgence ne peut pas être raccroché en appuyant sur le bouton SOS et le système eCall pour les Émirats arabes unis reste connecté jusqu'à ce que l'agent des services d'urgence qui reçoit l'appel, déconnecte l'appel d'urgence.

En cas d'accident de la circulation mineur, le système eCall pour les Émirats arabes unis ne peut pas exécuter un appel d'urgence. Toutefois, un appel d'urgence peut être passé manuellement en appuyant sur le bouton SOS.

ATTENTION

L'utilisation du système est impossible en l'absence de transmission mobile et de signaux GPS et Galileo.

Déclaration manuelle d'accident



Le conducteur ou le passager peut envoyer un appel d'urgence au centre de réception des appels d'urgence (PSAP), en appuyant sur le bouton SOS pour appeler les services de secours.

Un appel vers les services d'urgence via le système eCall pour les Émirats arabes unis peut être annulé en appuyant à nouveau sur le bouton SOS uniquement avant la connexion d'appel.

Après l'activation de l'appel d'urgence en mode manuel (pour les services d'urgence et d'assistance appropriés), le système eCall pour les Émirats arabes unis transmet automatiquement les données de l'accident de la route / ou les données sur un autre accident à l'agent du centre d'appel de la sécurité publique (pendant l'appel d'urgence) en appuyant sur le bouton SOS.

Si le conducteur ou le passager appuie accidentellement sur le bouton SOS, il est possible d'annuler l'appel en appuyant à nouveau sur le bouton.

En cas d'accident de la route ou d'autres accidents, pour activer un appel d'urgence en mode manuel, il est nécessaire :

1. d'arrêter le véhicule en respectant le Code de la route afin de garantir votre propre sécurité ainsi que celle des autres usagers de la route ;
2. d'appuyer sur le bouton SOS : lorsque l'on appuie sur le bouton SOS, le dispositif est enregistré dans le réseau de communication téléphonique sans fil et les données minimales relatives au véhicule et à sa situation sont collectées conformément aux exigences techniques de l'appareil. Après cette connexion avec l'agent du système eCall pour les Émirats arabes unis effectuée pour éclaircir les raisons (conditions) de l'appel d'urgence.
3. Une fois les raisons de l'appel d'urgence communiquées, l'agent du centre de réception des appels d'urgence (PSAP) envoie les services de secours et clôture l'appel d'urgence.

Si l'appel d'urgence n'a pas été effectué conformément à la procédure mentionnée ci-dessus, l'appel d'urgence sera considéré comme erroné.



AVERTISSEMENT

Alimentation d'urgence du système eCall pour les Émirats arabes unis par la batterie

- La batterie du système eCall pour les Émirats arabes unis fournit de l'énergie pendant 1 heure en cas de coupure de l'alimentation principale du véhicule due à la collision pendant les situations d'urgence.
- La batterie du système eCall pour les Émirats arabes unis doit être remplacée tous les 4 ans. Pour plus d'informations, nous vous renvoyons au calendrier des entretiens, au chapitre 9.

Le témoin SOS s'allume dans le combiné d'instruments (dysfonctionnement du système)

Si le témoin SOS s'allume dans des conditions de conduite normales, cela peut indiquer un dysfonctionnement du système eCall pour les Émirats arabes unis. Nous vous recommandons donc de faire vérifier immédiatement le système eCall pour les Émirats arabes unis chez un concessionnaire Genesis agréé. Dans le cas contraire, le fonctionnement correct du système eCall pour les Émirats arabes unis dans votre véhicule n'est pas garanti. Le propriétaire du véhicule est dans ce cas seul responsable des conséquences pouvant découler du non-respect des conditions stipulées ci-dessus.

Retrait ou modification arbitraire

Le système eCall pour les Émirats arabes unis appelle les services d'urgence pour une assistance. Par conséquent, le retrait ou la modification arbitraire des réglages du système eCall pour les Émirats arabes unis peut affecter votre sécurité. Le système risque par ailleurs d'envoyer erronément un appel d'urgence au centre de réception des appels d'urgence (PSAP). Nous vous prions donc de ne pas effectuer de modifications vous-même ou par des tiers sur les réglages de l'équipement du système eCall pour les Émirats arabes unis installé dans votre voiture.

9. Entretien

Compartiment moteur	9-3
Services de maintenance	9-4
Responsabilité du propriétaire	9-4
Précautions de maintenance par le propriétaire	9-4
Maintenance par le propriétaire	9-5
Calendrier d'entretien du propriétaire	9-6
Opérations d'entretien programmées	9-8
Calendrier d'entretien normal (sauf Europe, mais incluant la Russie).....	9-10
Entretien en conditions d'utilisation difficiles (sauf Europe, mais incluant la Russie)	9-14
Entretien en conditions d'utilisation difficiles (pour l'Europe)	9-20
Huile moteur	9-25
Vérification du niveau d'huile moteur.....	9-25
Vérification de l'huile moteur et du filtre à huile.....	9-26
Liquide de refroidissement du moteur	
/Liquide de refroidissement intercooler liquide	9-27
Vérification du niveau de liquide de refroidissement.....	9-27
Changement du liquide de refroidissement	9-29
Liquide de frein	9-30
Contrôle du niveau du liquide de frein	9-30
Liquide lave-glace.....	9-31
Filtre à air	9-32
Filtre à air de l'habitacle	9-32
Inspection du filtre	9-32
Remplacement du filtre	9-32
Cartouche du diffuseur	9-34
Remplacement de la cartouche	9-34
Balais d'essuie-glace	9-35
Inspection des balais	9-35
Remplacement des balais	9-35

Batterie	9-37
Pour un meilleur entretien de la batterie.....	9-38
Remplacement de la pile.....	9-39
Étiquette de capacité de la batterie.....	9-40
Recharge de la batterie.....	9-40
Réinitialisation	9-41
Pneus et roues.....	9-42
Entretien des pneus	9-42
Pressions de gonflage des pneus recommandées à froid	9-42
Vérifier la pression de gonflage des pneus	9-43
Permutation des pneus.....	9-44
Parallélisme et équilibrage des pneus	9-45
Remplacement des pneus.....	9-45
Remplacement des roues.....	9-47
Adhérence des pneus	9-47
Maintenance des pneus.....	9-47
Informations figurant sur le flanc des pneus.....	9-47
Pneus à profil bas	9-50
Fusibles.....	9-52
Remplacement des fusibles du tableau de bord	9-53
Remplacement de fusibles du panneau du compartiment moteur	9-54
Description du panneau de fusible/relais	9-55
Ampoules d'éclairage	9-71
Remplacement de l'ampoule du répétiteur latéral.....	9-73
Remplacement de l'éclairage du bas de la porte	9-73
Remplacement d'une ampoule du feu combiné arrière	9-74
Remplacement du feu de brouillard arrière	9-74
Remplacement du feu stop surélevé.....	9-75
Remplacement de l'ampoule de la plaque d'immatriculation.....	9-75
Remplacement de l'ampoule de l'éclairage intérieur.....	9-76
Soin de l'extérieur	9-78
Entretien extérieur	9-78
Entretien de l'intérieur	9-84
Système de contrôle des émissions	9-88
Filtre à particules essence (GPF).....	9-91

COMPARTIMENT MOTEUR

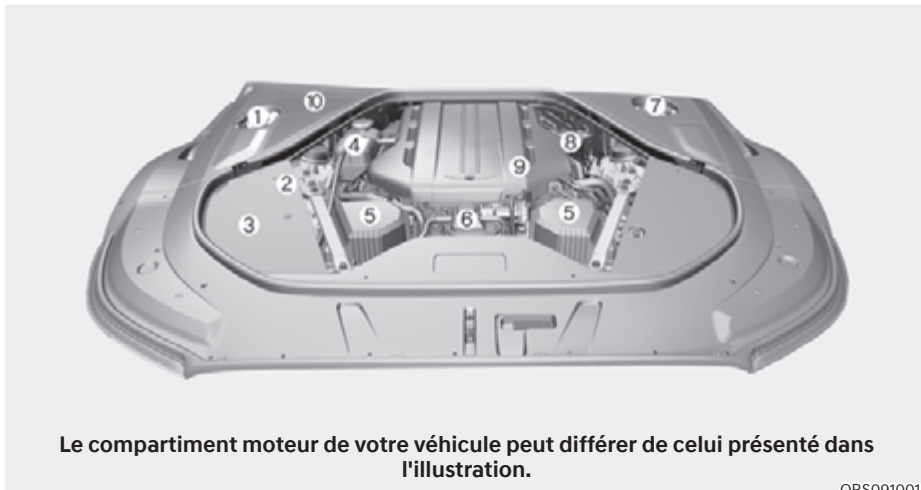

1. Réservoir de liquide de lave-glace
2. Borne de cavalier
3. Boîte à fusibles
4. Réservoir de liquide de refroidissement du moteur
5. Filtre à air
6. Réservoir de liquide de refroidissement pour intercooler liquide
7. Réservoir de liquide de frein
8. Jauge d'huile moteur
9. Bouchon de remplissage d'huile moteur
10. Filtre à air de l'habitacle

SERVICES DE MAINTENANCE

Lors de l'entretien ou de l'inspection de votre véhicule, nous vous conseillons de faire preuve de la plus grande prudence pour éviter tout dommage matériel ou corporel.

Nous vous conseillons de confier l'inspection et la réparation du véhicule à un concessionnaire agréé pour les produits de la marque Genesis. Un concessionnaire agréé pour les produits de la marque Genesis répond aux normes de qualité de service de Genesis et bénéficie de l'assistance technique de Genesis pour vous garantir un niveau de satisfaction élevé.

Responsabilité du propriétaire

Le propriétaire est responsable des opérations d'entretien et doit en conserver une trace.

Vous devez conserver les documents indiquant qu'un entretien approprié a été effectué sur votre véhicule, conformément aux tableaux d'opérations d'entretien programmées, indiqués dans les pages suivantes. Ces informations vous seront nécessaires pour établir votre conformité avec les exigences d'entretien et de maintenance de la garantie de votre véhicule.

Des informations détaillées sur la garantie sont disponibles dans votre Passeport d'entretien.

Les réparations et les réglages nécessaires à la suite d'un entretien inapproprié ou un défaut de maintenance obligatoire ne sont pas couverts.

Précautions de maintenance par le propriétaire

Un entretien inadéquat, incomplet ou insuffisant peut entraîner des problèmes opérationnels de votre véhicule, susceptibles de provoquer des dégâts au véhicule, un accident ou des dommages corporels. Ce chapitre ne fournit des instructions que pour les éléments d'entretien faciles à effectuer.

Votre véhicule ne doit en aucun cas être modifié. Toute modification peut affecter les performances, la sécurité ou la durée de vie de votre véhicule, et enfreindre en plus les conditions des garanties limitées couvrant le véhicule.

REMARQUE

Un entretien inapproprié par le propriétaire pendant la période de garantie peut affecter la couverture de la garantie. Pour plus de détails, lisez le passeport d'entretien séparé fourni avec le véhicule. Si vous n'êtes pas sûr de la procédure d'entretien ou de maintenance, faites-la effectuer par un concessionnaire agréé pour les produits de la marque Genesis.

MAINTENANCE PAR LE PROPRIÉTAIRE



AVERTISSEMENT

Les travaux d'entretien d'un véhicule peuvent être dangereux. Si vous n'avez pas suffisamment de connaissances et d'expérience ou si vous ne disposez pas des outils et de l'équipement appropriés pour effectuer le travail, faites-le faire par un concessionnaire Genesis agréé. Respectez TOUJOURS ces précautions pour effectuer les travaux d'entretien :

- Stationnez le véhicule sur une surface nivelée. Mettez le véhicule en mode P (Stationnement), serrez le frein de stationnement, puis appuyez sur le bouton de démarrage/d'arrêt du moteur pour le mettre en position OFF.
- Bloquez les roues (avant et arrière) pour immobiliser le véhicule.
Enlevez les vêtements amples ou les bijoux qui peuvent s'emmêler dans les pièces en mouvement.
- Si vous devez faire tourner le moteur pendant l'entretien, faites-le à l'extérieur ou dans un endroit bien aéré.
- Tenez les flammes, les étincelles ou les produits à fumer éloignés de la batterie et des pièces liées au carburant.

Les listes suivantes sont des vérifications et des inspections de véhicules qui doivent être effectuées par le propriétaire ou un concessionnaire Genesis agréé aux fréquences indiquées pour assurer la sécurité et la fiabilité du fonctionnement de votre véhicule.

Toute condition défavorable doit être portée à l'attention de votre concessionnaire dès que possible.

Ces vérifications du véhicule d'entretien par le propriétaire ne sont généralement pas couvertes par les garanties et vous pourriez être facturé pour la main-d'œuvre, les pièces et les lubrifiants utilisés.



AVERTISSEMENT

Contact avec pièces métalliques



Évitez de toucher les pièces métalliques (y compris les barres de suspension) quand le moteur tourne ou est encore chaud. Vous risqueriez de vous blesser gravement. Coupez le moteur et attendez que les pièces métalliques se soient refroidies avant de réaliser des interventions d'entretien sur le véhicule.

Calendrier d'entretien du propriétaire

Lorsque vous arrêtez pour faire l'appoint de carburant :

- Vérifiez le niveau de liquide de refroidissement du moteur dans le réservoir approprié ou dans le réservoir du liquide de refroidissement de l'intercooler liquide.
- Vérifiez le niveau de liquide lave-glace.
- Vérifiez la pression de gonflage des pneus.



AVERTISSEMENT

Soyez prudent lorsque vous vérifiez le niveau de liquide de refroidissement et que le moteur est chaud. Le liquide de refroidissement pourrait être projeté par l'ouverture et causer des brûlures graves et d'autres blessures.

Lorsque vous conduisez votre véhicule :

- Notez tout changement dans le son de l'échappement ou toute odeur de gaz d'échappement dans le véhicule.
- Vérifiez s'il y a des vibrations dans le volant. Notez s'il y a une augmentation de l'effort à la direction ou du jeu dans le volant, ou un changement dans sa position en ligne droite.
- Notez si votre véhicule tourne légèrement ou « tire » en permanence d'un côté en roulant sur une route plane.
- Lorsque vous arrêtez le véhicule, vérifiez s'il produit des bruits inhabituels ou s'il tire d'un côté, si la course de la pédale de frein a augmenté ou si la pédale est plus dure.
- En cas de glissement ou de changement de fonctionnement de votre boîte de vitesses, vérifiez le niveau de l'huile de la boîte.
- Vérifiez que le mode P de la boîte automatique fonctionne.
- Vérifiez le frein de stationnement.
- Recherchez des traces de fuites sous votre véhicule (l'écoulement d'eau de la climatisation pendant et après l'utilisation du système est normal).

Au moins chaque mois :

- Vérifiez le niveau de liquide de refroidissement moteur.
- Vérifier le fonctionnement de tous les feux, y compris les feux stop, de direction et de détresse.
- Vérifiez la pression de gonflage des pneus, y compris de la roue de secours. Identifiez les pneus usés, présentant une usure irrégulière ou endommagés.
- Vérifier le serrage des écrous de goujon de roue.

***Au moins deux fois par an :
(par exemple au printemps et à l'automne)***

- Vérifiez que les flexibles du radiateur, du chauffage et de la climatisation ne présentent pas de fuites ou de dommages.
- Vérifiez le fonctionnement de l'aérosol lave-glace et des essuie-glaces. Nettoyez les balais d'essuie-glace avec un chiffon propre imbibé de liquide lave-glace.
- Vérifiez l'alignement des phares.
- Vérifiez le silencieux, les tuyaux d'échappement, les boucliers et les fixations.
- Vérifiez le fonctionnement et l'usure des ceintures de sécurité.

Au moins une fois par an :

- Nettoyez les orifices d'évacuation de la carrosserie et des portes.
- Lubrifiez les charnières de porte et de capot.
- Lubrifiez les serrures et les fermetures de porte et de capot.
- Lubrifiez les caoutchoucs d'étanchéité des portes.
- Vérifiez le système de climatisation.
- Contrôlez et lubrifiez les transmissions et les commandes de la boîte de vitesses automatique.
- Nettoyez la batterie et les bornes.
- Vérifier le niveau de liquide de frein.

OPÉRATIONS D'ENTRETIEN PROGRAMMÉES

Suivez le calendrier normal de maintenance si vous n'utilisez pas votre véhicule dans les conditions suivantes. Si l'une de ces conditions s'applique, suivez le calendrier de maintenance dans des conditions d'utilisation extrêmes.

- Conduite répétée sur une courte distance inférieure à 8 km (5 miles) par des températures normales ou inférieure à 16 km (10 miles) en cas de gel
- Mise au ralenti prolongée du moteur ou conduite à faible vitesse sur de longues distances
- Conduite sur routes accidentées, poussiéreuses, boueuses, non goudronnées, en gravier ou salées
- Conduite dans des zones dans lesquelles du sel ou d'autres produits corrosifs sont utilisés, ou par temps très froid
- Conduite dans des conditions très poussiéreuses
- Conduite dans une zone de circulation dense
- Conduite répétée dans des côtes, des descentes ou sur des routes montagneuses
- Utilisation pour le remorquage ou le camping, et la conduite avec chargement sur le toit
- Utilisation du véhicule en tant que taxi ou véhicule commercial, de patrouille ou de remorquage
- Conduite fréquente à haute vitesse ou accélération/décélération rapide
- Arrêts et redémarrages fréquents
- Utilisation d'huile moteur qui n'est pas recommandée (minérale, semi-synthétique, grade inférieur, etc.)

Si votre véhicule est utilisé dans les conditions ci-dessus, vous devez inspecter, remplacer ou refaire le plein plus souvent que le calendrier d'entretien normal suivant. Après les périodes ou les distances indiquées dans le tableau, continuez à respecter les intervalles d'entretien prescrits.

i Informations

- Étant donné qu'il est normal que de l'huile moteur soit consommée pendant la conduite, le niveau d'huile moteur doit être contrôlé régulièrement.
- L'intervalle de vidage d'huile moteur pour des conditions de fonctionnement normale est basé sur l'utilisation de la spécification de moteur recommandée.
- Le véhicule peut être équipé du système de gestion de durée de vie d'huile moteur qui prédit la durée de vie de l'huile moteur en fonction de l'historique de conduite du conducteur et avertit le conducteur de changer l'huile moteur.
 - Si la détérioration de l'huile moteur augmente en fonction de la conduite du conducteur, l'alerte de durée de vie de l'huile restante apparaît sur le combiné d'instruments avant l'intervalle normal de remplacement d'huile moteur. Nous conseillons de confier la vidange et l'installation du filtre à huile à un concessionnaire Genesis agréé.
 - Le système de gestion de durée de vie de l'huile moteur fonctionne quand l'huile moteur recommandée est utilisée. Alors, si vous n'utilisez pas l'huile moteur recommandée, remplacez l'huile moteur selon le calendrier d'entretien pour conditions difficiles. Vérifiez également régulièrement la quantité d'huile moteur car ce système suppose que l'huile moteur est remplie normalement.
 - Réinitialisez toujours la durée de vie restante de l'huile moteur à chaque vidange d'huile moteur. Dans le cas contraire, le relevé du système de gestion de durée de vie d'huile moteur pourrait être inexact.

Pour réinitialiser le rappel de vidange d'huile, sélectionnez l'option « RESET » (réinitialiser) de l'écran du système d'info-divertissement. Ensuite, sélectionnez « Yes » (oui) en réponse à la question « Has the engine oil been change ? Appuyez sur [Oui] pour réinitialiser la durée de vie de l'huile. » apparaît à l'écran.
 - S'il n'y a pas d'alerte avant l'intervalle d'entretien maximal, nous recommandons que le véhicule soit vérifié par un concessionnaire Genesis agréé.

Calendrier d'entretien normal (sauf Europe, mais incluant la Russie)

INTERVALLES D'ENTRETIEN	Nombre de mois ou distance parcourue, au premier des deux termes échu									
	Mois	12	24	36	48	60	72	84	96	
ENTRETIEN ÉLÉMENT	Miles×1 000	10	20	30	40	50	60	70	80	
	Km×1 000	15	30	45	60	75	90	105	120	
Huile moteur et filtre à huile moteur *1 *2 *3 *4 Remplacez tous les 10 000 km (6 000 miles) ou tous les 12 mois.										
Courroies d'entraînement *5 										
Courroie MHEV (semi-hybride) *4 (si équipé) Inspection tous les 10 000 km (6 000 miles) ou tous les 12 mois Remplacez tous les 100 000 km (60 000 miles) ou tous les 48 mois.										
Additifs de carburant *6 Ajouter tous les 10 000 km (6 500 miles) ou tous les 12 mois										

I : inspecter et le cas échéant, régler, corriger, nettoyer ou remplacer.

R : remplacer ou changer.

*1: Il faut vérifier régulièrement le niveau d'huile moteur et le maintenir au niveau adéquat. Toute utilisation avec un niveau d'huile insuffisant peut endommager le moteur et de tels dégâts ne sont pas couverts par la garantie.

*2: Vérifiez le niveau d'huile moteur et l'étanchéité tous les 500 km (350 miles) ou avant un long trajet.

*3: SAUF MOYEN-ORIENT, LIBYE, ALGÉRIE, IRAN, MAROC, SOUDAN, TUNISIE, ÉGYPTE, INDE

Requiert de l'huile moteur de grade <API SN PLUS (ou supérieur) 100% synthétique>.

En cas d'utilisation d'une huile de grade inférieur (huile minérale, y compris semi-synthétique), l'huile moteur et le filtre à huile doivent être remplacés conformément au calendrier d'entretien pour conditions difficiles.

POUR LE MOYEN-ORIENT, LA LIBYE, L'ALGÉRIE, L'IRAN, LE MAROC, LE SOUDAN, LA TUNISIE, L'ÉGYPTE, L'INDE

Requiert de l'huile moteur de grade <API SN PLUS (ou supérieur) ou ACEA A5/B5 100% synthétique>.

En cas d'utilisation d'une huile de grade inférieur (huile minérale, y compris semi-synthétique), l'huile moteur et le filtre à huile doivent être remplacés conformément au calendrier d'entretien pour conditions difficiles.

*4: N'ajoutez jamais d'additifs dans l'huile moteur. Les additifs d'huile moteur peuvent modifier les propriétés de l'huile moteur, et peuvent provoquer de graves défaillances du moteur.

*5: Vérifiez la tension de la courroie d'entraînement, de la poulie de tension et de la poulie d'alternateur et procédez à la rectification ou au remplacement requis.

*6: Si des essences de bonne qualité sont conformes aux normes européennes (EN228) ou à des normes équivalentes, y compris les additifs pour carburant, ne sont pas disponibles, une bouteille d'additif est recommandée. Des additifs sont disponibles auprès de votre concessionnaire Genesis agréé avec des informations sur la façon de les utiliser. Ne pas mélanger d'autres additifs.

Calendrier d'entretien normal (sauf Europe, mais incluant la Russie)

INTERVALLES D'ENTRETIEN	Nombre de mois ou distance parcourue, au premier des deux termes échu									
	Mois	12	24	36	48	60	72	84	96	
ENTRETIEN ÉLÉMENT	Miles×1000	10	20	30	40	50	60	70	80	
	Km×1000	15	30	45	60	75	90	105	120	
Filtre à air	Sauf Moyen- Orient	I	I	R	I	I	R	I	I	
	Pour le Moyen-Orient	R	R	R	R	R	R	R	R	
Bougies d'allumage *7		Remplacement tous les 70 000 km (45 500 miles)								
Flexible de vapeur et bouchon du réservoir à carburant					I				I	
Filtre à air du réservoir de carburant			I		R		I		R	
Lignes, flexibles et connexions d'alimentation en carburant					I				I	
Suspension pneumatique		I	I	I	I	I	I	I	I	

I : inspecter et le cas échéant, régler, corriger, nettoyer ou remplacer.

R : remplacer ou changer.

*7 : Pour votre confort, il peut être remplacé avant l'échéance prévue à l'occasion d'un autre entretien.

* Le filtre à huile ne nécessite pas d'entretien mais la qualité du carburant utilisé peut avoir un impact sur la fréquence des entretiens nécessaires. En cas de problèmes de sécurité importants (limitation du débit de carburant, emballement, perte de puissance, démarrage difficile, etc.), remplacez immédiatement le filtre à carburant sans tenir compte du calendrier d'entretien et consultez un concessionnaire Genesis agréé pour en savoir plus.

Calendrier d'entretien normal (sauf Europe, mais incluant la Russie) Éléments généraux

9-12

INTERVALLES D'ENTRETIEN	Nombre de mois ou distance parcourue, au premier des deux termes échu									
	Mois	12	24	36	48	60	72	84	96	
ENTRETIEN ÉLÉMENT	Miles×1 000	10	20	30	40	50	60	70	80	
	Km×1 000	15	30	45	60	75	90	105	120	
Système de refroidissement										
Liquide de refroidissement moteur *1 Dans un premier temps, remplacez à 195 000 km (120 000 miles) ou après 120 mois. Par la suite, remplacez tous les 30 000 km (25 000 miles) ou 24 mois										
État de la batterie	Sauf Moyen-Orient	I	I	I	I	I	I	I	I	I
	Pour le Moyen-Orient	Inspection tous les 10 000 km (6 500 miles) ou tous les 6 mois								
Pile du système eCall paneuropéen / pile du système ERA-GLONASS / système eCall UAE Remplacez tous les 48 mois										
Conduites, flexibles et raccords du système de freinage										
Pédale de frein										
Frein de stationnement										
Liquide de frein										

I : inspecter et le cas échéant, régler, corriger, nettoyer ou remplacer.

R : remplacer ou changer.

*1 : Lors de l'appoint de liquide de refroidissement, utilisez uniquement de l'eau déminéralisée ou douce et ne mélangez jamais de l'eau dure au liquide de refroidissement rempli en usine. Le mélange d'un liquide de refroidissement incorrect peut entraîner de graves dysfonctionnements ou endommager le moteur. Pour votre confort, il peut être remplacé avant l'échéance prévue à l'occasion d'un autre entretien.

Calendrier normal de maintenance Éléments généraux

INTERVALLES D'ENTRETIEN	Nombre de mois ou distance parcourue, au premier des deux termes échu										
	Mois	12	24	36	48	60	72	84	96		
ENTRETIEN ÉLÉMENT	Miles*1 000	10	20	30	40	50	60	70	80		
	Km*1 000	15	30	45	60	75	90	105	120		
Disques et plaquettes de frein		I	I	I	I	I	I	I	I		
Boîtier de direction, timonerie et soufflets		I	I	I	I	I	I	I	I		
Direction des roues arrière (RWS)		I	I	I	I	I	I	I	I		
Arbre de transmission et soufflets		I	I	I	I	I	I	I	I		
Pneus (pression et usure)		I	I	I	I	I	I	I	I		
Joints à rotule de la suspension avant		I	I	I	I	I	I	I	I		
Réfrigérant de climatisation		I	I	I	I	I	I	I	I		
Compresseur de climatisation		I	I	I	I	I	I	I	I		
Filtre à air de l'habitacle		R	R	R	R	R	R	R	R		
Liquide de boîte de vitesses automatique	Pour le Moyen-Orient Sauf Moyen- Orient		I		I		I		I		
		Pas de contrôle, ni d'entretien requis									
Système d'échappement		I		I		I		I	I		
Huile de différentiel avant (AWD) / Huile de différentiel arrière *2					I				I		
Arbre de transmission		I		I		I		I	I		
Huile de boîte de transfert (4 roues motrices)		Pas de contrôle, ni d'entretien requis									
Suspension pneumatique		I	I	I	I	I	I	I	I		

I : inspecter et le cas échéant, régler, corriger, nettoyer ou remplacer.

R : remplacer ou changer.

*2: L'huile de différentiel avant/arrière doit être vidangée après chaque submersion dans l'eau.

Entretien en conditions d'utilisation difficiles (sauf Europe, mais incluant la Russie)

Les éléments suivants doivent être entretenus plus fréquemment sur les voitures principalement utilisées dans des conditions extrêmes. Voir le tableau ci-dessous pour connaître les intervalles de maintenance appropriés.

R : remplacer

I : inspecter et le cas échéant, régler, corriger, nettoyer ou remplacer

Élément d'entretien	Opération d'entretien	Intervalles d'entretien	Conditions de conduite
Huile moteur et filtre à huile du moteur	R	Remplacez tous les 5 000 km (3 000 miles) ou tous les 6 mois	D, H, I, L
Filtre à air	I	Remplacez plus fréquemment selon l'état	C, E
Bougies d'allumage	R	Remplacez plus fréquemment selon l'état	A, B, F, G, H, I, K
Boîtier de direction, timonerie et soufflets	I	Inspectez plus fréquemment selon l'état	C, D, E, F, G
Joints à rotule de la suspension avant	I	Inspectez plus fréquemment selon l'état	C, D, E, F, G
Disques et plaquettes de frein, étriers et disques	I	Inspectez plus fréquemment selon l'état	C, D, E, G, H
Frein de stationnement	I	Inspectez plus fréquemment selon l'état	C, D, G, H
Arbre de transmission et soufflets	I	Inspectez plus fréquemment selon l'état	C, D, E, F, G, H, I, J
Filtre à air de l'habitacle	R	Remplacez plus fréquemment selon l'état	C, E, G
Liquide de boîte de vitesses automatique	R	Remplacement tous les 100 000 km (60 000 miles)	A, C, F, G, H, I, J, K
Huile de différentiel avant (AWD) / Huile de différentiel arrière	R	Remplacement tous les 120 000 km (80 000 miles)	C, D, E, G, H, I, J

Élément d'entretien	Opération d'entretien	Intervalles d'entretien	Conditions de conduite
Arbre de transmission	I	Inspectez plus fréquemment selon l'état	C, D, E, F, G, H, I, J
Huile de boîte de transfert (4 roues motrices)	Pas de contrôle, ni d'entretien requis		
Courroie MHEV (semi-hybride) (si équipé)	I	Inspection tous les 5 000 km (3 000 miles) ou tous les 6 mois	B, C, D, E, I, K
	R	Remplacez tous les 50 000 km (30 000 miles) ou tous les 24 mois.	

Conditions sévères de conduite

- A. Conduite répétée sur une courte distance inférieure à 8 km (5 miles) à température normale ou inférieure à 16 km (10 miles) par temps de gel
- B. Mise au ralenti prolongée du moteur ou conduite à faible vitesse sur de longues distances
- C. Conduite sur routes accidentées, poussiéreuses, boueuses, non goudronnées, en gravier ou sablées
- D. Conduite dans des zones dans lesquelles du sel ou d'autres produits corrosifs sont utilisés, ou par temps très froid
- E. Conduite dans des conditions très poussiéreuses
- F. Conduite dans une zone de circulation dense
- G. Conduite dans des côtes, des descentes ou sur des routes montagneuses
- H. Utilisation pour le remorquage ou le camping, et la conduite avec chargement sur le toit
- I. Conduite de véhicule de patrouille, taxi, véhicule commercial ou remorquage
- J. Conduite fréquente à haute vitesse ou accélération/décélération rapide
- K. Arrêts et redémarrages fréquents
- L. Utilisation d'huile moteur qui n'est pas recommandée (minérale, semi-synthétique, grade inférieur, etc.)

Calendrier normal de maintenance (pour l'Europe ,sauf la Russie)

INTERVALLES D'ENTRETIEN	Nombre de mois ou distance parcourue, au premier des deux termes échu								
	Mois	24	48	72	96	120	144	168	192
ENTRETIEN ÉLÉMENT	Miles*1 000	20	40	60	80	100	120	140	160
	Km*1 000	30	60	90	120	150	180	210	240

Huile moteur et filtre à huile moteur ^{*1}*2 ^{*3} *4 Remplacez tous les 10 000 km (6 000 miles) ou tous les 12 mois.

Courroies d'entraînement ^{*5} Pour commencer, inspectez à 90 000 km (60 000 mi) ou au bout de 72 mois, ensuite, tous les 30 000 km (20 000 miles) ou 24 mois

Courroie MHEV (semi-hybride) ^{*4} (si équipé) Inspection tous les 10 000 km (6 000 miles) ou tous les 12 mois
Remplacez tous les 100 000 km (60 000 miles) ou tous les 48 mois.

I : inspecter et le cas échéant, régler, corriger, nettoyer ou remplacer.

R : remplacer ou changer.

*1: Il faut vérifier régulièrement le niveau d'huile moteur et le maintenir au niveau adéquat. Toute utilisation avec un niveau d'huile insuffisant peut endommager le moteur et de tels dégâts ne sont pas couverts par la garantie.

*2: Vérifiez le niveau d'huile moteur et l'étanchéité tous les 500 km (350 miles) ou avant un long trajet.

*3: Requiert de l'huile moteur de grade <API SN PLUS (ou supérieur) 100% synthétique>. En cas d'utilisation d'une huile de grade inférieur (huile minérale, y compris semi-synthétique), l'huile moteur et le filtre à huile doivent être remplacés conformément au calendrier d'entretien pour conditions difficiles.

*4: N'ajoutez jamais d'additifs dans l'huile moteur. Les additifs d'huile moteur peuvent modifier les propriétés de l'huile moteur, et peuvent provoquer de graves défaillances du moteur.

*5: Vérifiez la tension de la courroie d'entraînement, de la poulie de tension et de la poulie d'alternateur et procédez à la rectification ou au remplacement requis.

* Le filtre à huile ne nécessite pas d'entretien mais la qualité du carburant utilisé peut avoir un impact sur la fréquence des entretiens nécessaires. En cas de problèmes de sécurité importants (limitation du débit de carburant, emballement, perte de puissance, démarrage difficile, etc.), remplacez immédiatement le filtre à carburant sans tenir compte du calendrier d'entretien et consultez un concessionnaire Genesis agréé pour en savoir plus.

Calendrier normal de maintenance (pour l'Europe ,sauf la Russie)

INTERVALLES D'ENTRETIEN	Nombre de mois ou distance parcourue, au premier des deux termes échu											
	Mois	24	48	72	96	120	144	168	192			
	Miles×1 000	20	40	60	80	100	120	140	160			
ÉLÉMENT	Km×1 000	30	60	90	120	150	180	210	240			
Additifs de carburant *6	Ajouter tous les 10 000 km (6 500 miles) ou tous les 12 mois											
Filtre à air	I	R	I	R	I	R	I	R	I	R		
Bougies d'allumage *7	Remplacement tous les 80 000 km (53 000 miles)											
Flexible de vapeur et bouchon du réservoir à carburant		I			I			I				I
Filtre à air du réservoir de carburant		I			I			I				I
Lignes, flexibles et connexions d'alimentation en carburant		I			I			I				I

I : inspecter et le cas échéant, régler, corriger, nettoyer ou remplacer.

R : remplacer ou changer.

*6 : Si des essences de bonne qualité sont conformes aux normes européennes (EN228) ou à des normes équivalentes, y compris les additifs pour carburant, ne sont pas disponibles, une bouteille d'additif est recommandée. Des additifs sont disponibles auprès de votre concessionnaire Genesis agréé avec des informations sur la façon de les utiliser

*7: Pour votre confort, il peut être remplacé avant l'échéance prévue à l'occasion d'un autre entretien.

* Le filtre à huile ne nécessite pas d'entretien mais la qualité du carburant utilisé peut avoir un impact sur la fréquence des entretiens nécessaires. En cas de problèmes de sécurité importants (limitation du débit de carburant, emballement, perte de puissance, démarrage difficile, etc.), remplacez immédiatement le filtre à carburant sans tenir compte du calendrier d'entretien et consultez un concessionnaire Genesis agréé pour en savoir plus.

Calendrier normal de maintenance (pour l'Europe ,sauf la Russie) Éléments généraux

9-18

INTERVALLES D'ENTRETIEN	Nombre de mois ou distance parcourue, au premier des deux termes échu										
	Mois	24	48	72	96	120	144	168	192		
ENTRETIEN ÉLÉMENT	Miles×1 000	20	40	60	80	100	120	140	160		
	Km×1 000	30	60	90	120	150	180	210	240		
Système de refroidissement		I	I	I	I	I	I	I	I	I	
Liquide de refroidissement moteur *1		Pour commencer, remplacez à 180 000 km (120 000 miles) ou au bout de 10 ans. Par la suite, remplacez tous les 30 000 km (20 000 miles) ou 24 mois *2									
État de la batterie		I	I	I	I	I	I	I	I	I	
Pile du système eCall paneuropéen / pile du système ERA-GLONASS / système eCall UAE		Remplacez tous les 48 mois									
Conduites, flexibles et raccords du système de freinage		I	I	I	I	I	I	I	I	I	
Frein de stationnement		I	I	I	I	I	I	I	I	I	
Liquide de frein		R	R	R	R	R	R	R	R	R	
Disques et plaquettes de frein		I	I	I	I	I	I	I	I	I	

I : inspecter et le cas échéant, régler, corriger, nettoyer ou remplacer.

R : remplacer ou changer.

*1: Lors de l'appoint de liquide de refroidissement, utilisez uniquement de l'eau déminéralisée ou douce et ne mélangez jamais de l'eau dure au liquide de refroidissement rempli en usine. Le mélange d'un liquide de refroidissement incorrect peut entraîner de graves dysfonctionnements ou endommager le moteur.

*2: Pour votre confort, il peut être remplacé avant l'échéance prévue à l'occasion d'un autre entretien.

Calendrier normal de maintenance (pour l'Europe ,sauf la Russie) Éléments généraux

INTERVALLES D'ENTRETIEN	Nombre de mois ou distance parcourue, au premier des deux termes échu										
	Mois	24	48	72	96	120	144	168	192		
ÉLÉMENT D'ENTRETIEN	Milles*1 000	20	40	60	80	100	120	140	160		
	Km*1 000	30	60	90	120	150	180	210	240		
Boîtier de direction, timonerie et soufflets	I	I	I	I	I	I	I	I	I	I	
Direction des roues arrière (RWS)	I	I	I	I	I	I	I	I	I	I	
Arbre de transmission et soufflets	I	I	I	I	I	I	I	I	I	I	
Pneus (pression et usure)	I	I	I	I	I	I	I	I	I	I	
Joint à rotule de la suspension avant	I	I	I	I	I	I	I	I	I	I	
Réfrigérant de climatisation	I	I	I	I	I	I	I	I	I	I	
Compresseur de climatisation	I	I	I	I	I	I	I	I	I	I	
Filtre à air de l'habitacle	R	R	R	R	R	R	R	R	R	R	
Liquide de boîte de vitesses automatique							Pas de contrôle, ni d'entretien requis				
Système d'échappement	I	I	I	I	I	I	I	I	I	I	
Huile de différentiel avant (AWD) / Huile de différentiel arrière *3	I	I	I	I	I	I	I	I	I	I	
Arbre de transmission	I	I	I	I	I	I	I	I	I	I	
Huile de boîte de transfert (4 roues motrices)							Pas de contrôle, ni d'entretien requis				
Suspension pneumatique	I	I	I	I	I	I	I	I	I	I	

I : inspecter et le cas échéant, régler, corriger, nettoyer ou remplacer.

R : remplacer ou changer.

*3: L'huile de différentiel avant/arrière doit être vidangée après chaque submersion dans l'eau.

Entretien en conditions d'utilisation difficiles (pour l'Europe)

Les éléments suivants doivent être entretenus plus fréquemment sur les voitures principalement utilisées dans des conditions extrêmes et avec un kilométrage réduit. Voir le tableau ci-dessous pour connaître les intervalles de maintenance appropriés.

R : remplacer

I : inspecter et le cas échéant, régler, corriger, nettoyer ou remplacer

Élément d'entretien	Opération d'entretien	Intervalles d'entretien	Conditions de conduite
Huile moteur et filtre à huile du moteur	R	Remplacez tous les 5 000 km (3 000 miles) ou tous les 6 mois	D, H, I, L
Filtre à air	I	Remplacez plus fréquemment selon l'état	C, E
Bougies d'allumage	R	Remplacez plus fréquemment selon l'état	A, B, F, G, H, I, K
Boîtier de direction, timonerie et soufflets	I	Inspectez plus fréquemment selon l'état	C, D, E, F, G
Joints à rotule de la suspension avant	I	Inspectez plus fréquemment selon l'état	C, D, E, F, G
Disques et plaquettes de frein, étriers et disques	I	Inspectez plus fréquemment selon l'état	C, D, E, G, H
Frein de stationnement	I	Inspectez plus fréquemment selon l'état	C, D, G, H
Arbre de transmission et soufflets	I	Inspectez plus fréquemment selon l'état	C, D, E, F, G, H, I, J
Filtre à air de l'habitacle	R	Remplacez plus fréquemment selon l'état	C, E, G
Liquide de boîte de vitesses automatique	R	Remplacement tous les 90 000 km (56 000 miles)	A, C, D, E, F, G, H, I, K
Huile de différentiel avant (AWD) / Huile de différentiel arrière	R	Remplacement tous les 120 000 km (80 000 miles)	C, D, E, G, H, I, J
Arbre de transmission	I	Inspectez plus fréquemment selon l'état	C, D, E, F, G

Élément d'entretien	Opération d'entretien	Intervalles d'entretien	Conditions de conduite
Huile de boîte de transfert (4 roues motrices)	Pas de contrôle, ni d'entretien requis		
Courroie MHEV (semi-hybride) (si équipé)	I	Inspection tous les 5 000 km (3 000 miles) ou tous les 6 mois	B, C, D, E, I, K
	R	Remplacez tous les 50 000 km (30 000 miles) ou tous les 24 mois.	

Conditions sévères de conduite

- A. Conduite répétée sur une courte distance inférieure à 8 km (5 miles) à température normale ou inférieure à 16 km (10 miles) par temps de gel
- B. Mise au ralenti prolongée du moteur ou conduite à faible vitesse sur de longues distances
- C. Conduite sur routes accidentées, poussiéreuses, boueuses, non goudronnées, en gravier ou sablées
- D. Conduite dans des zones dans lesquelles du sel ou d'autres produits corrosifs sont utilisés, ou par temps très froid
- E. Conduite dans des conditions très poussiéreuses
- F. Conduite dans une zone de circulation dense
- G. Conduite répétée dans des côtes, des descentes ou sur des routes montagneuses
- H. Utilisation pour le remorquage ou le camping, et la conduite avec chargement sur le toit
- I. Conduite de véhicule de patrouille, taxi, véhicule commercial ou remorquage
- J. Conduite fréquente à haute vitesse ou accélération/décélération rapide
- K. Arrêts et redémarrages fréquents et moins de 15 000 km par an
- L. Utilisation d'huile moteur qui n'est pas recommandée (minérale, semi-synthétique, grade inférieur, etc.)

Huile moteur et filtre

L'huile moteur et le filtre doivent être changés aux intervalles indiqués dans le calendrier d'entretien. En cas de conduite du véhicule dans des conditions difficiles, des vidanges d'huile et des changements de filtre plus fréquents sont nécessaires.

Courroies d'entraînement

Inspectez toutes les courroies d'entraînement à la recherche d'éventuelles coupures, fissures, traces d'usure excessive ou une saturation d'huile et remplacez si nécessaire.

La tension des courroies d'entraînement doit être vérifiée à intervalle régulier et ajustée selon les besoins.



Informations

Avant d'inspecter une courroie, coupez le moteur.

Conduites, flexibles et raccords du système d'alimentation en carburant

Vérifiez l'étanchéité et l'état des conduites de carburant, des flexibles et des raccords de carburant. Nous conseillons de confier le remplacement immédiat des pièces endommagées ou présentant une fuite à un concessionnaire Genesis agréé.

Filtre à carburant

Le filtre à carburant ne nécessite généralement pas d'entretien. Toutefois, une inspection périodique est recommandée en fonction de la qualité du carburant. En cas de problèmes de sécurité importants (limitation du débit de carburant, emballement, perte de puissance, démarrage difficile, etc.), remplacez immédiatement le filtre à carburant. Nous vous conseillons de consulter un concessionnaire Genesis agréé pour obtenir les détails.

Flexible de vapeur et bouchon du réservoir à carburant

Le flexible de vapeur et le bouchon du réservoir de carburant doivent être inspectés aux intervalles spécifiés dans le programme d'entretien. Assurez-vous qu'un flexible de vapeur ou un bouchon de réservoir de carburant est correctement remis en place.

Filtre à air

Nous conseillons de confier le remplacement du filtre à air à un concessionnaire Genesis agréé.

Bougies d'allumage

Veillez à installer des bougies neuves présentant une plage thermique correcte. Lors de l'assemblage des pièces, assurez-vous d'essuyer l'intérieur et l'extérieur de la tige de bobine d'allumage et l'isolant de la bougie avec un chiffon doux pour éviter la contamination de l'isolant de la bougie.

Système de refroidissement

Vérifiez que les composants du système de refroidissement, tels que le radiateur, le réservoir de liquide de refroidissement, les flexibles et les raccords, ne fuient pas et ne sont pas endommagés. Remplacez les pièces endommagées.

Liquide de refroidissement du moteur/Liquide de refroidissement intercooler liquide

Le liquide de refroidissement doit être changé aux intervalles indiqués dans le calendrier de maintenance.

Liquide de boîte de vitesses automatique

Il n'est pas nécessaire de contrôler le niveau de l'huile de transmission dans des conditions normales d'utilisation.

Nous vous conseillons de faire changer l'huile de boîte automatique par un concessionnaire Genesis agréé conformément au calendrier d'entretien.



Informations

Le liquide de boîte de vitesses automatique neuf est rouge.

Au fur et à mesure de l'accumulation des kilomètres, le liquide devient plus sombre.

Il s'agit d'une condition normale. Il n'est pas nécessaire de le remplacer en fonction du changement de couleur.

REMARQUE

L'utilisation d'un liquide non recommandé peut entraîner un dysfonctionnement ou une défaillance de la boîte.

Utilisez uniquement le liquide de boîte de vitesses automatique prescrit. (Reportez-vous à "Lubrifiants recommandés et capacités" au Chapitre 2.)

Flexibles et conduites de frein

Vérifiez visuellement la bonne installation, les frottements, les fissures, la détérioration et les fuites. Remplacer immédiatement les pièces usées ou endommagées.

Liquide de frein

Vérifiez le niveau du liquide de frein dans le réservoir de liquide de frein. Le niveau doit se situer entre les repères MIN et MAX sur le côté du réservoir. Utilisez uniquement de l'huile de frein hydraulique conforme à la spécification DOT 4.

Disques et plaquettes de frein, étriers et rotors

Vérifiez que les plaquettes, le disque et le rotor ne présentent pas d'usure excessive. Inspectez les étriers pour détecter toute fuite de liquide.

Pour plus d'informations sur la vérification de la limite des plaquettes ou des garnitures, nous vous recommandons de consulter le site Web de Genesis.

<http://service.hyundai-motor.com>

Tuyau d'échappement et silencieux

Inspectez visuellement les tuyaux d'échappement, le silencieux et les étriers pour déceler toute fissure, détérioration ou dommage. Démarrez le moteur et écoutez attentivement s'il y a des fuites de gaz d'échappement. Serrez les raccords ou remplacez les pièces si nécessaire.

Boulons de fixation de la suspension

Vérifiez que les connexions de la suspension ne sont pas desserrées ou endommagées. Resserrez-les au couple indiqué.

Boîtier de direction, biellette et soufflets/joint à rotule du bras inférieur

Lorsque le véhicule est arrêté et le moteur coupé, vérifiez que le volant ne présente pas un jeu excessif. Vérifiez que la tringlerie n'est pas pliée ou endommagée. Vérifiez que les soufflets anti-poussière et les joints à rotule ne sont pas détériorés, fissurés ou endommagés.

Remplacez les pièces endommagées.

Arbres de transmission et soufflets

Vérifiez si les arbres d'entraînement, les soufflets et les pinces ne sont pas fissurés, détériorés ou endommagés. Remplacez les pièces endommagées et, si nécessaire, lubrifiez.

Réfrigérant de climatisation

Vérifiez que les conduites et les raccords du système de climatisation ne présentent pas de fuites ou de signes de détérioration.

HUILE MOTEUR

Vérification du niveau d'huile moteur

L'huile moteur est utilisé pour lubrifier, refroidir et actionner divers composants hydrauliques du moteur. La consommation d'huile moteur pendant la conduite est normale, et il est nécessaire de vérifier et de remettre de l'huile moteur régulièrement. De même, vérifier et remettez de l'huile en respectant le calendrier de maintenance recommandé pour éviter que les performances de l'huile ne soient réduites.

Vérifiez l'huile moteur en suivant la procédure indiquée ci-dessous.

1. Suivez toutes les précautions du fabricant de l'huile.
2. Assurez-vous que le véhicule est sur un sol plat en mode P (Stationnement) avec le frein de stationnement serré et les roues bloquées.
3. Mettez le moteur en marche et faites monter le moteur en température jusqu'à ce que la température de liquide de refroidissement atteigne une température normale constante.
4. Arrêtez le moteur, retirez le bouchon de remplissage d'huile et retirez la jauge. Attendez 15 minutes pour que l'huile retourne dans le carter d'huile.
5. Essayez la jauge et réinsérez-la complètement.

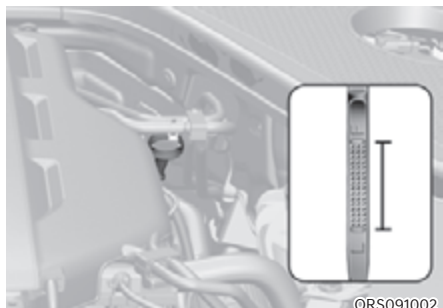

ORS091002

6. Sortez à nouveau la jauge et vérifiez le niveau. Le niveau doit être compris entre F (Plein) et L (Faible).

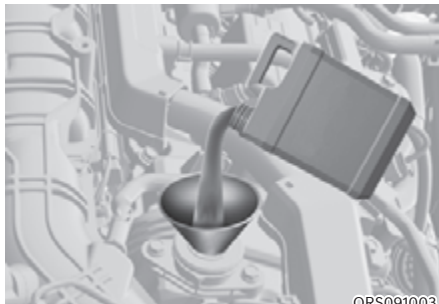

ORS091003

7. Si le niveau d'huile est en-dessous du repère L, ajoutez suffisamment d'huile pour atteindre le repère F.

N'utilisez que l'huile moteur spécifiée (voir section « Lubrifiants et capacités recommandés » au chapitre 2).

REMARQUE

Pour éviter d'endommager votre moteur :

- **Ne renversez pas d'huile moteur lors de l'ajout ou de la vidange d'huile moteur. Essayez immédiatement l'huile renversée.**
- **La consommation d'huile moteur peut augmenter lors du rodage d'un véhicule neuf et elle sera stabilisée après avoir parcouru 6 000 km (4 000 miles).**
- **La consommation d'huile moteur peut être affectée par les habitudes de conduite, les conditions climatiques, les conditions de circulation, la qualité de l'huile, etc. Par conséquent, il est recommandé d'inspecter régulièrement le niveau d'huile moteur et de faire l'appoint si nécessaire.**

Vérification de l'huile moteur et du filtre à huile



ORS092074

- La lubrification, la prévention de la rouille, le refroidissement et l'effet de nettoyage de l'huile moteur se dégradent graduellement pendant l'utilisation. Nous recommandons de faire changer l'huile moteur et le filtre par un concessionnaire Genesis agréé, conformément aux instructions du système de gestion de durée de l'huile ou au programme d'entretien figurant au début de ce chapitre.
- En cas de dépassement du calendrier d'entretien pour le remplacement de l'huile moteur, les performances de l'huile moteur peuvent se détériorer et l'état du moteur peut être affecté. Par conséquent, remplacez l'huile moteur conformément au calendrier d'entretien.
- Pour maintenir le moteur dans des conditions optimales, utilisez l'huile moteur et le filtre recommandés. Si vous n'utilisez pas l'huile moteur et le filtre recommandés, remplacez-les conformément aux conditions de maintenance d'utilisation sévères.
- Le calendrier d'entretien pour le remplacement de l'huile moteur a pour but d'éviter la détérioration de l'huile n'est pas lié à la consommation d'huile. Vérifiez et remplissez régulièrement l'huile moteur.

Informations

Lorsque la pression d'huile moteur baisse en raison d'une quantité d'huile moteur insuffisante, le témoin de pression d'huile moteur (🛢️) s'allume. De plus, le système de protection avancée du moteur, qui limite la puissance du moteur, est activé et le témoin de dysfonctionnement (🛠️) s'allume lorsque le véhicule roule en continu dans cet état. Lorsque la pression d'huile est rétablie, le témoin de pression d'huile moteur s'éteint et la puissance du moteur n'est plus limitée.

Cependant, pour un moteur essence 3.5 T-GDI et 3.5 T-GDI 48 V MHEV, si la pression de l'huile est rétablie, le témoin et le système de protection avancée du moteur s'éteignent une fois le moteur redémarré.

ATTENTION

L'huile moteur est très chaude après que le véhicule a roulé et peut entraîner des brûlures lors du remplacement. Remplacez l'huile moteur après que l'huile moteur a refroidi.

AVERTISSEMENT

L'huile moteur usagée peut irriter la peau ou provoquer un cancer de la peau si elle reste en contact avec celle-ci pendant de longues périodes. L'huile moteur usagée contient des composants chimiques qui ont provoqués des cancers sur des animaux de laboratoire. Pour protéger votre peau, lavez-vous systématiquement les mains au savon et à l'eau chaude tout de suite après avoir manipulé de l'huile usagée.

LIQUIDE DE REFROIDISSEMENT DU MOTEUR/LIQUIDE DE REFROIDISSEMENT INTERCOOLER LIQUIDE

Le système de refroidissement haute pression dispose d'un réservoir rempli d'antigel toutes saisons. Le réservoir est rempli en usine.

Vérifiez la protection antigel et le niveau de liquide de refroidissement au moins une fois par an, au début de la saison hivernale et avant de vous rendre dans un climat plus froid.

Vérification du niveau de liquide de refroidissement

■ Liquide de refroidissement du moteur

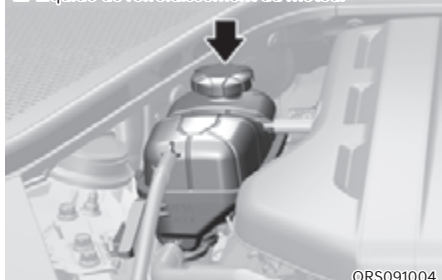

ORS091004

■ Liquide de refroidissement pour intercooler



ORS091005

Vérifiez l'état et les raccords de tous les flexibles du circuit de refroidissement et des flexibles de chauffage. Remplacez les flexibles anormalement enflés ou détériorés.

Lorsque le moteur est froid, le niveau du liquide de refroidissement doit se situer entre les repères MAX et MIN du réservoir.

Si le niveau de liquide de refroidissement est bas, ajoutez suffisamment d'eau distillée (désionisée) pour amener le niveau au repère MAX, mais ne faites pas déborder. Si vous devez faire l'appoint fréquemment, nous vous conseillons de confier l'inspection du système de refroidissement à un concessionnaire Genesis agréé.



AVERTISSEMENT



N'enlevez jamais le bouchon du liquide de refroidissement du moteur et/ou de l'intercooler air/liquide ou le bouchon de vidange tant que le moteur et le radiateur sont chauds. Le liquide de refroidissement chaud et de la vapeur peuvent s'échapper sous pression et provoquer des blessures graves.

Mettez le véhicule à l'arrêt et attendez que le moteur refroidisse. Soyez extrêmement prudent lorsque vous retirez le bouchon du liquide de refroidissement du moteur et/ou le bouchon de l'intercooler refroidi par liquide. Entourez-le d'une serviette épaisse et tournez-le lentement dans le sens inverse des aiguilles d'une montre jusqu'au premier arrêt. Éloignez-vous pendant que la pression est relâchée du circuit de refroidissement. Lorsque vous êtes certain que toute la pression a été libérée, appuyez sur le bouchon à l'aide d'un chiffon épais, puis continuez à le tourner dans le sens antihoraire pour le retirer.

i Informations

Le niveau du liquide de refroidissement est influencé par la température du moteur. Avant de vérifier ou d'ajouter à nouveau du liquide de refroidissement, coupez le moteur.

! AVERTISSEMENT



Le moteur électrique du ventilateur de refroidissement peut continuer à fonctionner ou à démarrer lorsque le moteur ne tourne pas et peut provoquer des blessures graves. Tenez les mains, les vêtements et les outils éloignés des pales tournantes du ventilateur de refroidissement.

Mettez toujours le véhicule à l'arrêt à moins que le véhicule ne doive être inspecté avec le moteur en marche. Soyez prudent car le ventilateur de refroidissement peut fonctionner si la borne négative (-) de la batterie n'est pas déconnectée.

! AVERTISSEMENT

Vérifiez que le bouchon du liquide de refroidissement est correctement fermé après le remplissage du liquide de refroidissement. Sinon, le moteur risque de surchauffer pendant la conduite.

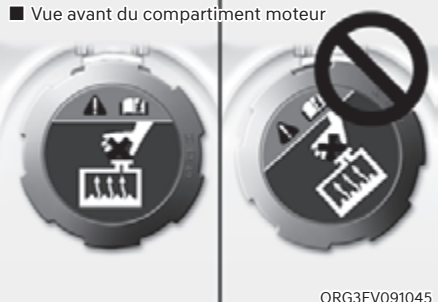

ORG3EV091045

1. Vérifiez que l'étiquette du bouchon du liquide de refroidissement est à l'endroit et bien visible.

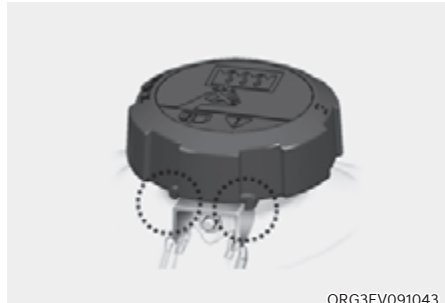

ORG3EV091043

2. Vérifiez que les petites protubérances situées à l'intérieur du bouchon de liquide de refroidissement soient bien enclenchées.

Liquide de refroidissement recommandé

- Lorsque vous ajoutez du liquide de refroidissement, n'utilisez que de l'eau déminéralisée ou de l'eau douce pour votre véhicule et ne mélangez jamais de l'eau dure dans le liquide de refroidissement d'origine.
- Le mélange d'un liquide de refroidissement incorrect peut entraîner de graves dysfonctionnements ou endommager le moteur.
- Le moteur de votre véhicule comporte des pièces en aluminium et doit être protégé par un liquide de refroidissement à base d'éthylène glycol et de phosphate pour éviter la corrosion et le gel.
- N'utilisez pas de liquide de refroidissement à l'alcool ou au méthanol et ne mélangez pas ce type de liquide au liquide de refroidissement recommandé.
- Pour une efficacité optimale, n'utilisez pas de solution contenant plus de 60 % ou moins de 35 % d'antigel.

Pour connaître le pourcentage de mélange, consultez le tableau suivant :

Température ambiante	Pourcentage du mélange (volume)	
	Antigel	Eau
-15 °C (5 °F)	35	65
-25 °C (-13 °F)	40	60
-35 °C (-31 °F)	50	50
-45 °C (-49 °F)	60	40

Informations

En cas de doute sur le rapport de mélange, un mélange à 50 % d'eau et 50 % d'antigel est le plus facile à mélanger, car ce sera la même quantité de chaque. Il convient à la plupart des plages de température entre -35°C (-31°F) et plus.

Changement du liquide de refroidissement

Nous recommandons de confier le remplacement du liquide de refroidissement du moteur à un concessionnaire Genesis agréé, conformément au programme d'entretien figurant au début de ce chapitre.

AVERTISSEMENT

Ne pas utiliser de liquide de refroidissement du moteur ou d'antigel dans le réservoir de liquide de lave-glace.

Le liquide de refroidissement du moteur peut sérieusement obscurcir la visibilité lorsqu'il est pulvérisé sur le pare-brise et peut causer une perte de contrôle du véhicule, entraînant un accident.

Le liquide de refroidissement du moteur peut également endommager la peinture et les garnitures de carrosserie.

REMARQUE

Pour éviter d'endommager les pièces du moteur, placez une serviette épaisse autour du bouchon de liquide de refroidissement du moteur et/ou du bouchon de liquide de refroidissement d'intercooler liquide avant de faire l'appoint de liquide de refroidissement pour éviter que le liquide de refroidissement ne coule dans les pièces du moteur, comme l'alternateur.

LIQUIDE DE FREIN

Contrôle du niveau du liquide de frein

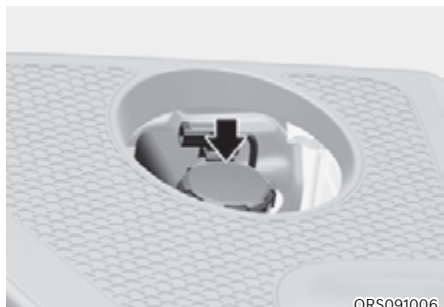

Vérifiez régulièrement le niveau de liquide dans le réservoir. Il doit être compris entre les repères MAX et MIN indiqués sur le côté du réservoir.

Avant de retirer le bouchon du réservoir et d'ajouter du liquide de frein, nettoyez soigneusement la zone autour du bouchon du réservoir pour éviter toute contamination du liquide de frein.

Si le niveau est bas, ajouter le liquide de frein spécifié au niveau MAX. Le niveau diminuera avec le kilométrage accumulé. C'est une condition normale associée à l'usure des garnitures de frein. Si le niveau de liquide est trop bas, nous vous recommandons de faire inspecter le système de freinage par un concessionnaire agréé pour les produits de la marque Genesis.



AVERTISSEMENT

Si le système de freinage nécessite des ajouts fréquents de liquide, cela pourrait indiquer une fuite dans le système de freinage. Nous vous conseillons de faire inspecter le véhicule par un concessionnaire agréé pour les produits de la marque Genesis.



AVERTISSEMENT

Veillez à ce que le liquide de frein n'entre pas en contact avec vos yeux. Si du liquide de frein entre en contact avec vos yeux, rincez-les à l'eau claire pendant au moins 15 minutes et consultez immédiatement un médecin.

REMARQUE

- **Ne laissez pas le liquide de frein entrer en contact avec la peinture de la carrosserie du véhicule, car cela pourrait l'endommager.**
- **N'utilisez JAMAIS du liquide de frein/d'embrayage qui a été exposé à l'air libre pendant une longue durée car sa qualité ne peut être garantie.**
- **N'utilisez pas le mauvais type de liquide de frein. Quelques gouttes d'huile minérale, comme l'huile moteur, dans votre système de freinage peuvent endommager les pièces du système de freinage.**



Informations

N'utiliser que le liquide de frein prescrit (voir la section "Lubrifiants et débits recommandés" au chapitre 2).

LIQUIDE LAVE-GLACE

Vérification du niveau du liquide lave-glace



Vérifiez le niveau de liquide du réservoir de lave-glace et ajoutez le liquide nécessaire. Vous pouvez utiliser de l'eau plate si vous ne disposez pas de liquide lave-glace. Dans ce cas, utilisez un produit nettoyant antigel si le climat est froid pour éviter le gel.



AVERTISSEMENT

Pour éviter des blessures graves ou la mort, prenez les précautions de sécurité suivantes lors de l'utilisation du liquide lave-glace :

- Ne pas utiliser de liquide de refroidissement du moteur ou d'antigel dans le réservoir de liquide de lave-glace. Le liquide de refroidissement du moteur peut sérieusement obscurcir la visibilité lorsqu'il est pulvérisé sur le pare-brise et peut causer une perte de contrôle du véhicule, entraînant un accident ou des dommages à la peinture et aux garnitures de carrosserie.
- Tenez le liquide lave-glace et le réservoir éloignés de toute source de flammes ou d'étincelles. Le liquide de lave-glace peut contenir de l'alcool et peut être inflammable.
- Ne buvez pas de liquide lave-glace et évitez tout contact avec la peau. Le liquide lave-glace est nocif pour les humains et les animaux.
- Garder le liquide lave-glace hors de portée des enfants et des animaux.

FILTRE À AIR

Remplacement du filtre

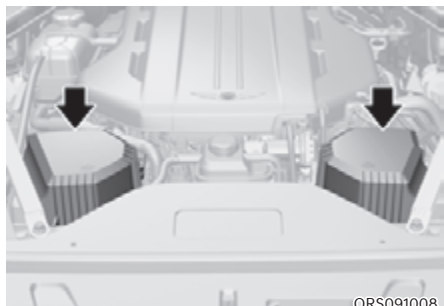

ORS091008

Ne tentez pas de le nettoyer ou de le rincer, car l'eau pourrait l'endommager. S'il est sale, remplacez-le.

Nous conseillons de vous rendre chez un concessionnaire Genesis agréé pour remplacer le filtre à air.

Remplacez le filtre selon le calendrier d'entretien.

i Informations

Si le véhicule est utilisé dans des endroits très poussiéreux ou sablonneux, remplacez le filtre à air plus souvent que les intervalles habituels recommandés (voir section "Entretien dans des conditions d'utilisation sévères" dans ce chapitre).

REMARQUE

- Ne pas conduire avec le filtre à air retiré. Il en résultera une usure excessive du moteur.
- Lors du retrait du filtre à air, veillez à ce qu'aucune poussière ou impureté ne pénètre dans l'admission d'air afin d'éviter tout dommage.
- Nous vous conseillons d'utiliser des pièces de rechange obtenues auprès d'un concessionnaire Genesis agréé.

FILTRE À AIR DE L'HABITACLE

Inspection du filtre

Le filtre à air d'habitacle doit être remplacé conformément au calendrier d'entretien. Si le véhicule est utilisé pendant une longue période dans des villes très polluées par l'air ou sur des routes poussiéreuses et accidentées, il doit être inspecté plus fréquemment et remplacé plus tôt. Remplacer le filtre à air d'habitacle en suivant la procédure ci-dessous et veiller à ne pas endommager d'autres composants.

Remplacement du filtre

Boîte à gants

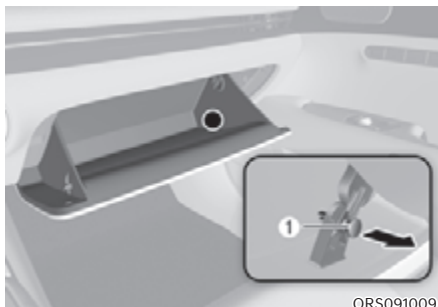

ORS091009

1. Ouvrez la boîte à gants et déposez la tige de soutien (1).

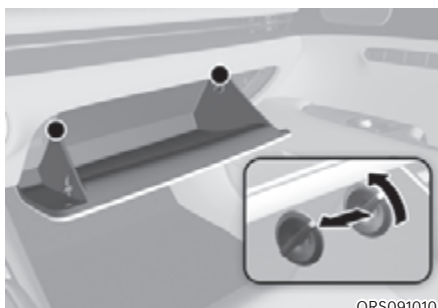

ORS091010

2. Enlevez les butées des deux côtés pour permettre à la boîte à gants de pendre librement sur les charnières.



ORS091011

3. Maintenez la serrure du côté droit du couvercle enfoncée.
4. Faites sortir le couvercle.
5. Remplacer le filtre à air d'habitacle.
6. Procédez au remontage en suivant l'ordre inverse du démontage.

Compartment moteur

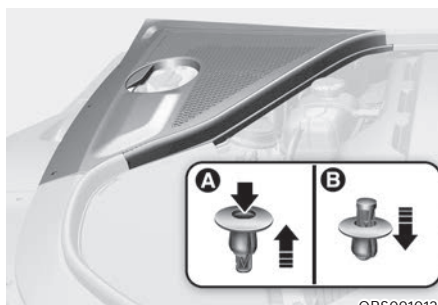

ORS091012



ORS091054

1. Ouvrez le capot moteur et retirez le couvercle de l'ensemble de climatisation pour localiser le filtre à air.
2. Ouvrez le capot moteur et retirez le couvercle de l'unité de climatisation.
3. Maintenez la serrure du côté droit du couvercle enfoncée.
4. Faites sortir le couvercle.
5. Remplacer le filtre à air d'habitacle.
6. Procédez au remontage en suivant l'ordre inverse du démontage.

REMARQUE

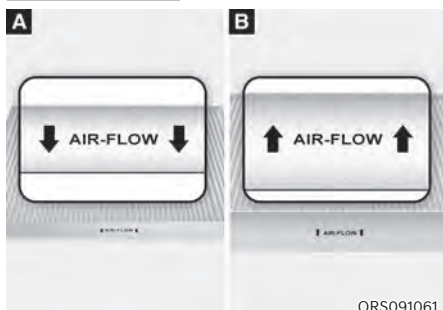

[A] : Boîte à gants, [B] : Compartiment moteur

Installez un nouveau filtre à air d'habitacle dans la bonne direction pour éviter le bruit et une efficacité réduite.

- **Boîte à gants** : installez avec le symbole de la flèche vers le bas. (↓)
- **Compartiment moteur** : installez avec le symbole de la flèche vers le haut. (↑)

CARTOUCHE DU DIFFUSEUR

Remplacement de la cartouche

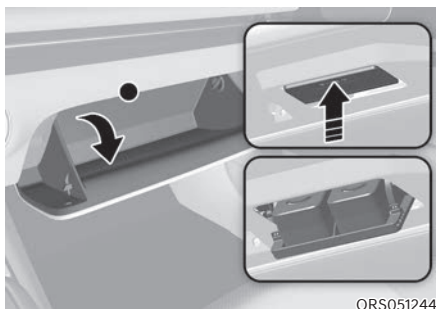

1. Éteignez le moteur, et ouvrez la boîte à gants.
2. Appuyez sur la partie supérieure du plateau du diffuseur.
3. Remplacez la cartouche.

i Informations

- **Pour un fonctionnement fluide du diffuseur, il est recommandé d'installer 2 cartouches.**
- **Si la cartouche est vide ou si l'alarme de remplacement du diffuseur s'affiche, remplacez par une nouvelle cartouche.**
- **Il se peut que le diffuseur intégré ne fonctionne pas si la cartouche n'est pas installée correctement. Vérifiez si la cartouche est installée correctement.**

BALAIS D'ESSUIE-GLACE

Inspection des balais

Les souillures du pare-brise ou des raclettes d'essuie-vitre par des corps étrangers peuvent réduire l'efficacité de l'essuie-vitre avant.

Les sources courantes de contamination sont les insectes, la sève des arbres et les traitements à la cire chaude utilisés par certains lave-autos commerciaux. Si les lames ne s'essuient pas correctement, nettoyer la vitre et les lames avec un bon nettoyeur ou un détergent doux, puis rincer abondamment à l'eau propre.

REMARQUE

Pour éviter d'endommager les balais d'essuie-glace, les bras ou d'autres composants, ne le faites pas :

- Utiliser de l'essence, du kérosène, du diluant à peinture ou d'autres solvants sur ou à proximité.
- Essayer de déplacer les essuie-glaces manuellement.
- Utilisez des balais d'essuie-glace non spécifiés.

i Informations

Les cires chaudes utilisées dans les stations de lavage automatique rendent le pare-brise difficile à nettoyer.

i Informations

Les balais d'essuie-glace sont des articles consommables. L'usure normale des essuie-glaces peut ne pas être couverte par la garantie de votre véhicule.

Remplacement des balais

Lorsque les essuie-glaces ne sont plus suffisamment efficaces, il est possible que les balais soient usés ou déchirés et doivent être remplacés.

REMARQUE

- Pour éviter d'endommager le capot et les bras d'essuie-glace, les bras d'essuie-glace ne doivent être soulevés que lorsqu'ils sont en position de balayage supérieure.
- Toujours remettre les bras d'essuie-glace sur le pare-brise avant de conduire.

Remplacement du balai d'essuie-glace avant

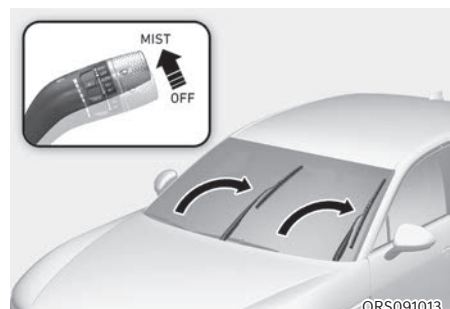

1. Dans les 20 secondes qui suivent l'arrêt du moteur, soulevez et maintenez le levier d'essuie-glace en position MIST pendant au moins 2 secondes jusqu'à ce que les essuie-glaces se déplacent pour atteindre la position de balayage supérieur.
2. À ce moment, vous pouvez éloigner les essuie-glace du pare-brise.

i Informations

Ce véhicule adopte un design d'essuie-glace masqués, ce qui signifie qu'il est impossible de soulever manuellement les essuie-glace quand ils sont en position basse de repos.



3. Soulevez l'attache du balai d'essuie-glace (1).

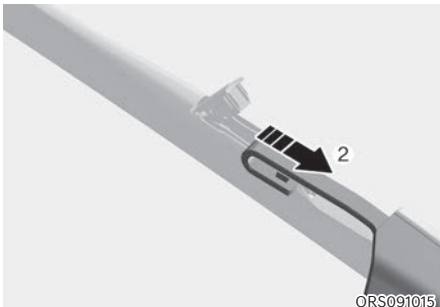

4. Puis faites glisser le balai d'essuie-glace vers le bas (2).

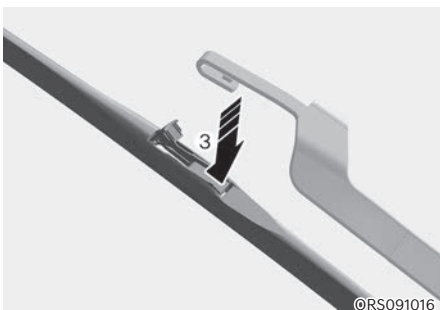

5. Déposez le balai d'essuie-glace du bras (3).
6. Installez le nouveau balai d'essuie-glace dans l'ordre inverse du démontage
7. Repositionner le bras d'essuie-glace sur le pare-brise.

BATTERIE



AVERTISSEMENT

Pour éviter toute **BLESSURE GRAVE** ou **MORTELE** lorsque vous vous trouvez à proximité de la batterie ou que vous intervenez dessus, respectez les consignes suivantes :



Lisez et suivez les instructions concernant la manipulation de la batterie.



Portez des lunettes conçues spécifiquement pour protéger les yeux des projections d'acide.



Tenez la batterie éloignée de toute source de flammes, d'étincelles ou de chaleur.



Les cellules de batterie contiennent toujours de l'hydrogène, une substance hautement inflammable susceptible d'exploser si elle prend feu.



Gardez ces piles hors de portée des enfants.



Les batteries contiennent de l'acide sulfurique, très corrosive. Évitez tout contact de l'acide avec les yeux, la peau ou les vêtements.

Si de l'acide entre en contact avec vos yeux, rincez-les à l'eau claire pendant au moins 15 minutes et consultez immédiatement un médecin. En cas de contact avec la peau, rincez abondamment à l'eau. Si vous ressentez une douleur ou une sensation de brûlure, consultez un médecin immédiatement.

- La pression excessive que vous pourriez exercer sur les côtes d'une batterie en plastique au moment de la soulever pourrait provoquer une fuite d'acide. Soulevez la batterie via le dispositif prévu à cet effet ou en plaçant les mains sur les coins opposés.
- N'essayez pas de démarrer votre véhicule avec des câbles si la batterie est gelée.
- N'essayez JAMAIS de recharger la batterie lorsque les câbles sont branchés.
- Le système d'allumage électrique fonctionne avec une haute tension. Ne touchez JAMAIS ces composants lorsque le moteur tourne ou lorsque le bouton Engine Start/Stop est en position ON.

REMARQUE

Suivez toujours ces instructions lorsque vous manipulez la batterie de votre véhicule pour éviter d'endommager votre batterie :

- Si vous vivez dans une région où les températures peuvent être froides, débranchez la batterie et rangez-la à l'intérieur quand vous avez l'intention de ne pas utiliser le véhicule pendant une longue période.
- Chargez toujours la batterie au maximum pour empêcher toute dégradation du boîtier de la batterie quand la température baisse.
- Empêchez le liquide de mouiller les bornes de la batterie. Les performances de la batterie peuvent être dégradées et provoquer des blessures. Soyez prudent lorsque vous chargez du liquide dans le coffre.
- N'inclinez pas la batterie.
- La batterie peut se décharger si vous y raccordez des appareils électriques non agréés. N'utilisez jamais d'appareils non agréés.

Pour un meilleur entretien de la batterie



- la batterie doit être maintenue correctement en place.
- Le dessus de la batterie doit rester propre et sec.
- Les bornes et les connecteurs de la batterie doivent être propres, correctement serrés et couverts de vaseline ou de graisse pour bornes.
- En cas de déversement d'électrolyte de la batterie, rincez immédiatement avec une solution composée d'eau et de bicarbonate de soude.
- Si le véhicule doit rester immobilisé pendant une période prolongée, débranchez les câbles de la batterie.

i Informations

Pour les véhicules avec hayons électriques, notez que le hayon électrique doit être réinitialisé après le remplacement de la batterie. Pour en savoir plus, consultez la section « Hayon électrique » au chapitre 5.

REMARQUE

Assurez-vous que la batterie est correctement installée lors de son remplacement. Si la batterie vibre pendant la conduite, le boîtier et la plaque d'électrode peuvent être endommagés.

Remplacement de la pile

Batterie 12 V

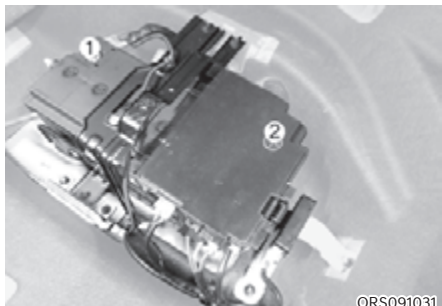

Pour remplacer la batterie, débranchez le câble négatif (-) (1) et déposez le boîtier à fusibles du positif (+) de la batterie (2).

i Informations

Les véhicules semi-hybrides possèdent une batterie de 48 V installée dans le coffre et une batterie de 12 V sous la batterie 48 V.

Batterie 48 V (si équipé)



Les véhicules dotés d'une batterie 48 V ont la batterie dans le coffre. Nous vous conseillons de faire remplacer la batterie par un concessionnaire agréé pour les produits de la marque Genesis.



AVERTISSEMENT

Les inspections ou les réparations associées à la batterie 48 V doivent être effectuées par un concessionnaire agréé pour les produits de la marque Genesis.

Étiquette de capacité de la batterie



- * L'étiquette de la batterie de votre véhicule peut différer de celle présentée dans l'illustration.
1. AGM105R-DIN(12) : nom du modèle de la batterie du véhicule Genesis
 2. 105Ah (20HR) : capacité nominale (en ampères-heures)
 3. CCA 950 A : courant de test à froid en ampères par SAE/EN
 4. RC 190 min : capacité de réserve nominale (en min.)

Recharge de la batterie

Par chargeur de batterie

Votre véhicule est équipé d'une batterie au calcium qui ne nécessite pas d'entretien.

- Si la batterie se décharge rapidement (par exemple, parce que les feux ou l'éclairage intérieur sont restés allumés alors que le véhicule était à l'arrêt), rechargez-la lentement (charge d'entretien) pendant 10 heures.
- Si la batterie se décharge progressivement en raison d'une forte charge électrique pendant l'utilisation du véhicule, rechargez-la à 20-30 A pendant 2 heures.



AVERTISSEMENT

Respectez toujours ces instructions lors de la charge de la batterie de votre véhicule afin d'éviter le risque de **BLESSURE GRAVES, voire MORTELLES**, liées à une explosion ou une brûlure par acide :

- Avant de procéder à l'entretien ou au rechargement de la batterie, arrêtez tous les accessoires et coupez le moteur.
- Tenez la batterie éloignée de toute source de flammes, d'étincelles ou de chaleur.
- Travaillez toujours à l'extérieur ou dans un espace doté d'une aération suffisante.
- Portez des lunettes de protection pour surveiller la batterie pendant qu'elle charge.
- La batterie doit être retirée du véhicule et placée dans un endroit bien ventilé.
- Surveillez la batterie pendant l'opération et arrêtez la charge ou réduisez la puissance si les cellules bouillonnent fortement.
- Le câble négatif de la batterie doit être retiré en premier et remis en place en dernier lorsque la batterie est débranchée. Débranchez le chargeur de batterie en suivant la procédure ci-dessous dans l'ordre indiqué :
 1. Coupez l'interrupteur principal du chargeur de batterie.
 2. Retirez la cosse négative de la borne négative de la batterie.
 3. Retirez la cosse positive de la borne positive de la batterie.
- Nous vous conseillons d'utiliser des batteries de rechange obtenues auprès d'un concessionnaire agréé pour les produits de la marque Genesis.

REMARQUE

- **Batterie AGM**
 - Les batteries AGM (buvards en fibre de verre) ne requiert aucun entretien et nous vous conseillons de les faire vérifier par un concessionnaire agréé pour les produits de la marque Genesis. Pour charger la batterie AGM, utilisez uniquement des chargeurs complètement automatiques développés spécialement pour les batteries de ce type.
 - Lors du remplacement de la batterie AGM, nous vous conseillons d'utiliser des pièces de rechange obtenues auprès d'un concessionnaire agréé pour les produits de la marque Genesis.
 - N'ouvrez pas ou ne déposez pas le couvercle en haut de la batterie. Cela pourrait provoquer une fuite de l'électrolyte interne qui provoquerait de graves blessures.
- **Batterie au lithium (si équipé)**
 - Ne démarrez pas à l'aide d'un autre véhicule. La batterie polymère de type au lithium qui est installée dans votre véhicule pourrait être endommagée.
 - Ne connectez pas de dispositifs électriques externes à la batterie.
 - Lors du remplacement de la batterie au lithium, nous vous conseillons de le faire auprès d'un concessionnaire agréé pour les produits de la marque Genesis.

À l'aide de câbles de démarrage

Après avoir démarré le moteur à l'aide de câbles connectés à une bonne batterie, roulez pendant 20 à 30 minutes avant de couper le moteur. Il se pourrait que le véhicule ne redémarre pas si vous coupez le moteur avant que la batterie n'ait eu le temps de se charger correctement. Reportez-vous au point "Démarrage à l'aide de câbles" au chapitre 8 pour en savoir plus sur la procédure.

i Informations

Une pile mise au rebut de façon inappropriée peut être dangereuse pour l'environnement et la santé humaine. Mettez la batterie au rebut conformément à la législation ou à la réglementation locale.

Réinitialisation

Les éléments suivants doivent être réinitialisés lorsque la batterie s'est déchargée ou si elle a été déconnectée.

- Économie de carburant/Infos de conduite/Depuis le dernier plein/Info accumulées (options dans la vue normale) (voir chapitre 4)
- Système de mémoire intégré (cf. chapitre 5)
- Vitre électrique (cf. chapitre 5)
- Toit ouvrant (cf. chapitre 5)
- Hayon électrique (voir chapitre 5)
- Système de climatisation (cf. chapitre 5)
- Pare-soleil de porte arrière (cf. chapitre 5)
- Horloge (cf. manuel du système d'info-divertissement)
- Système d'info-divertissement (conf. manuel du système d'info-divertissement)

PNEUS ET ROUES



AVERTISSEMENT

Une défaillance des pneus peut entraîner la perte du contrôle du véhicule et provoquer un accident. Pour réduire le risque de **BLESSURES GRAVES** ou **MORTELLÉS**, prenez les précautions suivantes :

- Inspectez vos pneus tous les mois pour vous assurer qu'ils sont bien gonflés, usés et endommagés.
- La pression de gonflage à froid recommandée pour les pneus de votre véhicule est mentionnée dans le présent manuel ainsi que sur l'étiquette des pneus apposée sur le pied milieu côté conducteur. Utilisez toujours un manomètre pour mesurer la pression des pneus. Des pneus avec trop ou trop peu de pression s'usent de façon inégale, ce qui entraîne une mauvaise tenue de route.
- Vérifiez la pression de la roue de secours chaque fois que vous vérifiez la pression des autres pneus de votre véhicule.
- Remplacez les pneus qui sont usés, qui présentent une usure irrégulière ou qui sont endommagés. Des pneus usés peuvent entraîner une perte d'efficacité de freinage, de contrôle de la direction ou de traction.
- Remplacez **TOUJOURS** les pneus par des pneus de même taille, de même type, de même construction et dessin de sculpture que chaque pneu fourni à l'origine avec ce véhicule. L'utilisation de pneus et de roues autres que les dimensions recommandées peut causer des caractéristiques de maniabilité inhabituelles, un mauvais contrôle du véhicule ou affecter négativement le système de freins antiblocage (ABS) de votre véhicule, entraînant un accident grave.

Entretien des pneus

Pour un entretien approprié et une sécurité et des économies de carburant optimales, veillez à ce que vos pneus soient toujours gonflés à la pression recommandée et à respecter les limites de charge et la répartition du poids indiquées pour votre véhicule.



ORS012024N

Toutes les spécifications (dimensions et pressions) sont indiquées sur une étiquette apposée sur le montant central côté conducteur.

Pressions de gonflage des pneus recommandées à froid

Toutes les pressions des pneus (y compris la roue de secours) doivent être vérifiées lorsque les pneus sont froids. "Pneus froids" signifie que le véhicule n'a pas été conduit pendant au moins trois heures ou moins de 1,6 km (un mille).

Les pneus chauds excèdent normalement la pression recommandée des pneus froids de 28 à 41 kPa (4 à 6 lb/po²). Ne relâchez pas l'air des pneus chauds pour régler la pression, sinon les pneus seront sous-gonflés. Pour la pression de gonflage recommandée, voir section "Pneus et roues" au chapitre 2.



AVERTISSEMENT

Les pressions recommandées doivent être respectées pour garantir un confort de conduite optimal, la maniabilité du véhicule et une usure minimale des pneus.

Le sur-gonflage ou le sous-gonflage peut réduire la durée de vie des pneus, affecter la maîtrise du véhicule et causer une défaillance soudaine du pneu, ce qui peut entraîner une perte du contrôle du véhicule et provoquer un accident.

Un sous-gonflage important peut entraîner une forte accumulation de chaleur, causant des éruptions, la séparation de la bande de roulement et d'autres défaillances des pneus qui peuvent entraîner la perte de contrôle du véhicule et causer un accident. Ce risque est beaucoup plus élevé par temps chaud et lors de longues périodes de conduite à grande vitesse.



ATTENTION

- Le sous-gonflage entraîne une usure excessive, une mauvaise maniabilité et une consommation de carburant réduite. Une déformation de la roue est également possible. Maintenir la pression de vos pneus aux niveaux appropriés. Si vous devez regonfler fréquemment un pneu, nous vous conseillons de le faire vérifier par un concessionnaire agréé pour les produits de la marque Genesis.
- Un sur-gonflage produit une conduite plus rigide, une usure excessive au centre de la bande de roulement et une augmentation des risques de dommages liés à l'état de la route.

Vérifier la pression de gonflage des pneus

Vérifier vos pneus, y compris la roue de secours (si équipé), une fois par mois ou plus.

Procédure de vérification

Utiliser un manomètre de bonne qualité pour vérifier la pression des pneus. Vous ne pouvez pas savoir si vos pneus sont correctement gonflés simplement en les regardant. Les pneus radiaux peuvent avoir l'air correctement gonflés lorsqu'ils sont sous-gonflés.

Retirer le capuchon de valve de la tige de valve du pneu. Appuyer fermement le manomètre sur la valve pour obtenir une mesure de pression. Si la pression de gonflage des pneus à froid correspond à la pression recommandée sur l'étiquette d'information sur les pneus et le chargement, aucun autre ajustement n'est nécessaire. Si la pression est basse, ajoutez de l'air jusqu'à ce que vous atteigniez la pression recommandée. Veillez à remettre les capuchons de valve sur les tiges de valve. Sans le capuchon de valve, de la saleté ou de l'humidité pourrait pénétrer dans l'âme de la valve et provoquer des fuites d'air. S'il manque un bouchon de valve, installez-en un nouveau dès que possible.

Si vous remplissez trop le pneu, relâchez l'air en poussant sur la tige de métal au centre de la valve du pneu. Vérifiez de nouveau la pression des pneus à l'aide de la jauge. Veillez à remettre les capuchons de valve sur les tiges de valve. Sans le capuchon de valve, de la saleté ou de l'humidité pourrait pénétrer dans l'âme de la valve et provoquer des fuites d'air. S'il manque un bouchon de valve, installez-en un nouveau dès que possible.

Permutation des pneus

Pour égaliser l'usure de la bande de roulement, Genesis Branded Vehicle recommande que les pneus soient changés conformément au programme de maintenance ou plus tôt si une usure irrégulière se développe.

Durant cette opération, vérifier l'équilibrage des pneus.

Lors de la permutation des pneus, rechercher des traces d'usure irrégulière et de détérioration. L'usure anormale est habituellement causée par une pression de pneu incorrecte, un mauvais alignement des roues, des roues déséquilibrées, un freinage sévère ou des virages serrés. Recherchez les bosses ou les renflements dans la bande de roulement ou sur le flanc du pneu. Remplacez le pneu si vous constatez l'une de ces conditions. Remplacez le pneu si le tissu ou le cordon est visible. Après la permutation, assurez-vous que la pression des pneus avant et arrière est conforme aux spécifications et vérifiez que l'écrou de roue est bien serré (couple prescrit compris entre 14 et 16 kgf.m [101 et 116 lb.pi]).

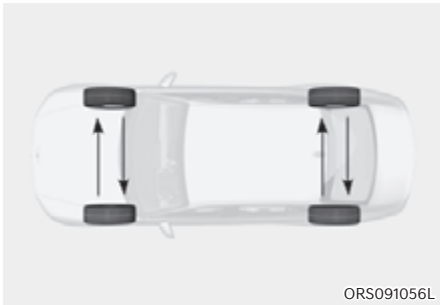

Vérifier l'usure des plaquettes de frein lors de la permutation des pneus.

Informations

L'extérieur et l'intérieur du pneu asymétrique se distinguent. Lors de la pose d'un pneu asymétrique, veillez à poser le côté marqué « outside » vers l'extérieur. Si le côté marqué "intérieur" est installé à l'extérieur, cela aura un effet négatif sur les performances du véhicule.

AVERTISSEMENT

- N'utilisez pas la roue de secours compacte lors de la permutation des pneus.
- Ne mélangez en aucun cas les pneus à carcasse diagonale et les pneus à carcasse radiale. Cela peut entraîner des caractéristiques de maniabilité inhabituelles qui peuvent entraîner une perte de contrôle du véhicule et provoquer un accident.

Parallélisme et équilibrage des pneus

Les roues de votre véhicule sont soigneusement alignées et équilibrées pour optimiser la durée de vie et les performances des pneus.

Dans la plupart des cas, vous n'aurez pas besoin d'aligner à nouveau vos roues. Toutefois, si vous remarquez une usure inhabituelle des pneus ou si votre véhicule tire dans un sens ou dans l'autre, il peut être nécessaire de réajuster la géométrie.

Si votre véhicule vibre sur une route lisse, un rééquilibrage des pneus peut être nécessaire.

REMARQUE

Des poids incorrects peuvent endommager les roues en aluminium de votre véhicule. N'utilisez que des poids de roues homologués.

Remplacement des pneus



[A] : Indicateur d'usure de la bande de roulement

Si le pneu est utilisé uniformément, un indicateur d'usure de la bande de roulement apparaîtra sous la forme d'une bande pleine sur la bande de roulement. Cela indique qu'il reste moins de 1,6 mm (1/16 pouce) de bande de roulement sur le pneu. Remplacer le pneu lorsque cela se produit.

N'attendez pas que la barre apparaisse sur toute la bande de roulement pour remplacer le pneu.



AVERTISSEMENT

Pour réduire le risque de MORT ou de BLESSURES SÉRIEUSES :

- Remplacez les pneus qui sont usés, qui présentent une usure irrégulière ou qui sont endommagés. Des pneus usés peuvent entraîner une perte d'efficacité de freinage, de contrôle de la direction et de traction.
- Remplacez toujours les pneus par des pneus de la même taille que chaque pneu fourni à l'origine avec ce véhicule. L'utilisation de pneus et de roues autres que les dimensions recommandées peut causer des caractéristiques de maniabilité inhabituelles, un mauvais contrôle du véhicule ou affecter négativement le système de freins antiblocage (ABS) de votre véhicule, entraînant un accident grave.
- Lorsque vous remplacez des pneus (ou des roues), il est recommandé de remplacer les deux pneus (ou les deux roues) avant ou arrière par paire. Le remplacement d'un seul pneu peut sérieusement affecter la tenue de route de votre véhicule.
- Les pneus se dégradent avec le temps, même lorsqu'ils ne sont pas utilisés. Quelle que soit la bande de roulement restante, Genesis recommande que les pneus soient remplacés après six (6) ans de service normal.
- La chaleur causée par des climats chauds ou des charges élevées fréquentes peut accélérer le processus de vieillissement. Le non-respect de cet avertissement peut entraîner une défaillance soudaine du pneu, ce qui peut entraîner une perte de contrôle du véhicule et entraîner un accident.

Remplacement de la roue de secours compacte (si équipé)

Un pneu de secours compact a une durée de vie de bande de roulement plus courte qu'un pneu de taille normale. Remplacez-le lorsque vous pouvez voir les barres indicatrices d'usure de la bande de roulement sur le pneu. La roue de secours compacte de remplacement doit être de la même taille et de la même conception que celle fournie avec votre nouveau véhicule et doit être montée sur la même roue de secours compacte. Le pneu de secours compact n'est pas conçu pour être monté sur une roue de taille normale, et la roue de secours compacte n'est pas conçue pour monter un pneu de taille normale.



AVERTISSEMENT

Le pneu d'origine doit être réparé ou remplacé dès que possible pour éviter une défaillance de la roue de secours compacte et une perte de contrôle du véhicule entraînant un accident. La roue de secours compacte est destinée uniquement aux urgences. Ne conduisez pas votre véhicule à plus de 80 km/h (50 mi/h) lorsque vous utilisez la roue de secours compacte.

Remplacement des roues

Si vous devez pour une raison quelconque remplacer les roues métalliques, utilisez des roues de diamètre, largeur de jante et déport équivalents.

Adhérence des pneus

L'adhérence des pneus peut être réduite si vous roulez sur des pneus usés, des pneus mal gonflés ou sur une chaussée glissante. Les pneus doivent être remplacés lorsque les indicateurs d'usure de la bande de roulement apparaissent. Pour réduire les risques de perte de contrôle, ralentissez chaque fois qu'il pleut, qu'il neige ou qu'il y a de la glace sur la route.

Maintenance des pneus

En plus d'un bon gonflage, un bon alignement des roues aide à réduire l'usure des pneus. Si vous constatez qu'un pneu est usé de façon inégale, demandez à votre concessionnaire de vérifier l'alignement des roues.

Lorsque vous faites installer des pneus neufs, assurez-vous qu'ils sont équilibrés. Cela augmentera le confort de roulement du véhicule et la durée de vie des pneus. De plus, un rééquilibrage doit systématiquement être effectué si un pneu est retiré de la roue.

Informations figurant sur le flanc des pneus

Ces informations indiquent et décrivent les caractéristiques fondamentales du pneu et indiquent également le numéro d'identification du pneu (TIN) pour la certification aux normes de sécurité. Le TIN peut être utilisé pour identifier le pneu en cas de rappel.

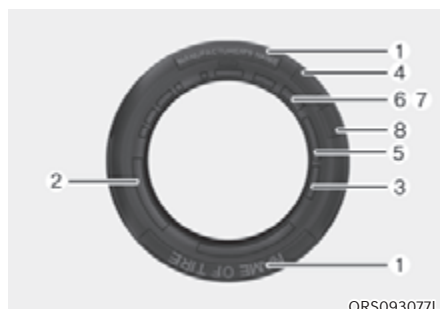

1. Fabricant ou nom de marque

Le nom du fabricant ou la marque est indiqué à cet endroit du pneu.

2. Désignation de la taille des pneus

Le flanc d'un pneu est marqué d'une désignation de taille de pneu. Vous aurez besoin de cette information lorsque vous choisirez des pneus de remplacement pour votre voiture. Ce qui suit explique ce que signifient les lettres et les chiffres de la désignation de la taille du pneu.

Exemple de dimensions de pneu :

(Ces informations sont fournies à titre d'exemple et peuvent varier de celles de votre véhicule.)

245/45R20 103Y

245 - largeur du pneu en millimètres.

45 - rapport d'aspect. Rapport en pourcentage entre la hauteur du flanc et la largeur du pneu.

R - code de construction du pneu (radial).

20 - diamètre de jante en pouces.

103 - indice de charge (code numérique correspondant à la charge maximale que le pneu peut supporter).

Y - indice de vitesse. Reportez-vous au tableau des codes de vitesse pour plus d'informations.

Désignation de la taille de la roue

Les roues sont également marquées avec des informations importantes dont vous avez besoin si jamais vous devez en remplacer une. Ce qui suit explique ce que signifient les lettres et les chiffres dans la désignation de la taille de roue.

Exemple de désignation de la taille de la roue :

8,5J x 20

8,5 - largeur de jante en pouces.

J - désignation du profil de jante.

20 - diamètre de jante en pouces.

Indices de vitesse des pneus

Le tableau ci-dessous énumère plusieurs des différentes cotes de vitesse actuellement utilisées pour les pneus de véhicules de tourisme. La cote de vitesse fait partie de la désignation de la taille du pneu sur le flanc du pneu. Ce symbole correspond à la vitesse maximale de sécurité de ce pneu.

Indice de vitesse	Vitesse maximale
S	180 km/h (112 mi/h)
T	190 km/h (118 mi/h)
H	210 km/h (130 mi/h)
V	240 km/h (149 mi/h)
W	270 km/h (168 mi/h)
Y	300 km/h (186 mi/h)

3. Vérifier la durée de vie des pneus (TIN : Numéro d'identification du pneu)

Tout pneu de plus de six ans, selon la date de fabrication (y compris la roue de secours), doit être remplacé par un pneu neuf. Vous pouvez trouver la date de fabrication sur le flanc du pneu (éventuellement à l'intérieur de la roue), affichant le code DOT. Le code DOT est une série de chiffres sur un pneu composée de chiffres et de lettres anglaises. La date de fabrication est désignée par les quatre derniers chiffres (caractères) du code DOT.

DOT : XXXX XXXX OOOO

La partie avant du DOT indique le numéro de code de l'usine, la taille des pneus et la sculpture de la bande de roulement, et les quatre derniers chiffres indiquent la semaine et l'année de fabrication.

Par exemple :

DOT XXXX XXXX 1523 signifie que le pneu a été produit au cours de la 15e semaine de 2023.

4. Pneu exclusif pour Genesis

Genesis recommande d'utiliser des pneus conçus spécialement pour les véhicules Genesis. Vous pouvez lire les lettres "GOE" (Genesis Original Equipment, équipement d'origine Genesis) sur le flan du pneu.

5. Composition et matériau pour couches de pneumatiques

Le nombre de couches ou de plis de tissu caoutchouté dans le pneu. Les fabricants de pneus doivent également indiquer les matériaux contenus dans le pneu, notamment l'acier, le nylon, le polyester et d'autres matériaux. La lettre "R" signifie une construction en nappe radiale ; la lettre "D" signifie une construction en diagonale ou en biais ; et la lettre "B" signifie une construction en nappe à biais.

6. Pression de gonflage maximale autorisée

Ce chiffre représente la pression d'air la plus élevée qui devrait être appliquée au pneu. Ne pas dépasser la pression de gonflage maximale admissible. Consultez l'étiquette d'information sur les pneus et le chargement pour connaître la pression de gonflage recommandée.

7. Capacité de charge maximale

Ce chiffre indique la charge maximale en kilogrammes et en livres que le pneu peut supporter. Ce chiffre indique la charge maximale en kilogrammes et en livres que le pneu peut supporter. Lorsque vous remplacez les pneus du véhicule, utilisez toujours un pneu ayant la même capacité de charge que le pneu installé en usine.

8. Indices de qualité uniforme des pneus

Des indices de qualité sont disponibles sur le flan des pneus, entre l'épaulement et la largeur de section maximale.

Par exemple :

TREADWEAR 200

TRACTION AA

TEMPERATURE A

Indice d'usure de la bande de roulement

Le degré d'usure de la bande de roulement est une cote comparative basée sur le taux d'usure du pneu lorsqu'il est testé dans des conditions contrôlées sur un parcours d'essai gouvernemental spécifique. Par exemple, un pneu classé 150 s'usera une fois et demie (1½) ainsi qu'un pneu classé 100 sur le parcours gouvernemental.

Les performances relatives des pneus peuvent varier selon les conditions réelles d'utilisation et peuvent présenter un écart significatif par rapport à la norme, notamment du fait des habitudes de conduite, de l'entretien, du type de route et du climat.

Ces grades sont moulés sur les flancs des pneus de véhicules de tourisme. Les pneus disponibles de série ou en option sur votre véhicule peuvent varier en fonction de la pente.

Adhérence - AA, A, B et C

Les indices d'adhérence sont, dans l'ordre décroissant de performance, AA, A, B et C. Ils indiquent la capacité du pneu à s'arrêter sur une surface humide, évaluée dans un environnement contrôlé sur des surfaces d'essai spécifiées par le gouvernement US (asphalte et béton). Un pneu marqué C peut avoir une mauvaise adhérence.



AVERTISSEMENT

L'indice d'adhérence attribué à un pneu est basé sur un freinage en ligne droite et n'inclut pas les accélérations, les virages, l'aquaplaning ou des caractéristiques d'adhérence exceptionnelles.

Température - A, B & C

Les indices de température sont, dans l'ordre décroissant de performance, A, B et C. Ils indiquent la résistance d'un pneu à l'échauffement et sa capacité à dissiper la chaleur dans un environnement contrôlé en laboratoire.

Une température élevée prolongée peut entraîner la dégénérescence du matériau du pneu et réduire sa durée de vie, et une température excessive peut entraîner une défaillance soudaine du pneu. Les grades B et A représentent des niveaux de performance plus élevés sur la roue d'essai en laboratoire que le minimum requis par la loi.



AVERTISSEMENT

La catégorie de température de ce pneu est établie pour un pneu qui est correctement gonflé et qui n'est pas surchargé. Une vitesse excessive, un sous-gonflage, un sur-gonflage ou une charge excessive, séparément ou en combinaison, peuvent causer une accumulation de chaleur et une défaillance soudaine possible des pneus. Vous pourriez perdre le contrôle du véhicule et provoquer un accident.

Pneus à profil bas (si équipé)

Le rapport d'aspect est inférieur à 50 sur les Pneu à profil bas.

Comme les pneus à profil bas sont optimisés pour la tenue de route et le freinage, leur flanc est un peu plus rigide qu'un pneu standard. De plus, les pneus à profil bas ont tendance à être plus larges et, par conséquent, ont une plus grande surface de contact avec la surface de la route. Dans certains cas, ils peuvent générer plus de bruit sur la route que les pneus standard.

**ATTENTION**

La paroi latérale d'un pneu à profil bas est plus courte que celle d'un pneu normal. Ainsi, la roue et le pneu à profil bas sont facilement endommagés. Suivez les instructions ci-dessous.

- Lorsque vous conduisez sur une route accidentée ou en dehors d'une route, veillez à ne pas endommager les pneus et les roues. Après la conduite, inspectez les pneus et les roues.
- Lorsque vous passez au-dessus d'un nid-de-poule, d'un dos d'âne, d'un trou d'homme ou d'un trottoir, conduisez lentement le véhicule afin de ne pas endommager les pneus et les roues.
- Lorsqu'il y a un impact sur un pneu, inspectez l'état du pneu. Vous pouvez également contacter un concessionnaire agréé pour les produits de la marque Genesis.
- Inspectez l'état et la pression des pneus tous les 3 000 km (1 800 miles) pour prévenir tout dommage aux pneus.
- Il est difficile de reconnaître un pneu endommagé uniquement avec les yeux. Lorsqu'il y a un léger indice de dommage au pneu, vérifiez et remplacez le pneu pour prévenir les dommages causés par les fuites d'air.
- Lorsqu'un pneu est endommagé alors qu'il roule sur une route accidentée, hors route ou au-dessus d'obstacles, tels qu'un nid-de-poule, un trou d'homme ou une bordure de trottoir, votre garantie ne couvre pas les dommages.
- L'information sur le pneu est indiquée sur la paroi latérale du pneu.

9.

FUSIBLES

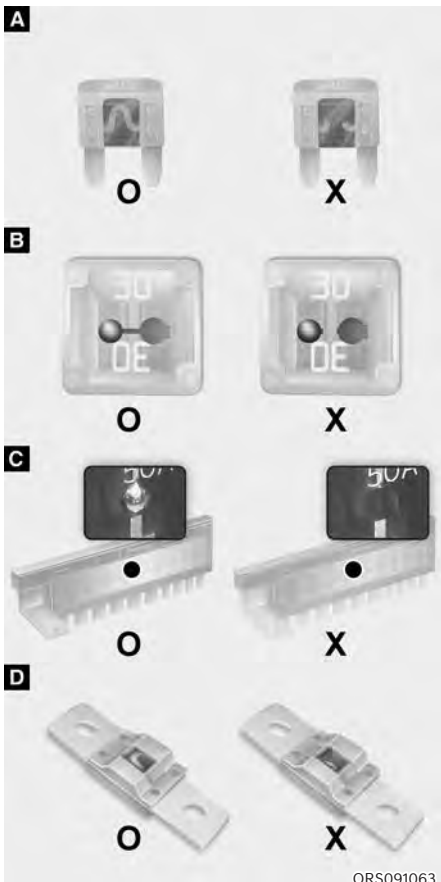

ORS091063

[A] : Type à lame, [B] : Type à cartouche,

[C] : Type multi, [D] : Type Midi

O : Normal, X : Fondu

Le système électrique d'un véhicule est protégé contre les surcharges électriques par des fusibles.

Ce véhicule possède 5 panneaux de fusibles, l'un situé dans la traverse du panneau latéral du conducteur, l'autre dans le compartiment moteur.

Si l'un des feux, accessoires ou commandes de votre véhicule ne fonctionne pas, vérifiez le fusible de circuit approprié. Si un fusible a sauté, l'élément à l'intérieur du fusible sera fondu ou cassé.

Si le système électrique ne fonctionne pas, vérifiez d'abord le panneau de fusibles côté conducteur. Avant de remplacer un fusible grillé, coupez le moteur et tous les interrupteurs, puis débranchez le câble négatif de la batterie. Remplacez toujours un fusible fondu par un fusible de même calibre.

Si le nouveau fusible fond à son tour, cela révèle un problème électrique. Évitez d'utiliser le système qui a été impliqué.

Nous vous conseillons de consulter immédiatement un concessionnaire agréé pour les produits de la marque Genesis.



AVERTISSEMENT

Remplacez toujours un fusible par un autre de même calibre.

- **Un fusible de calibre supérieur pourrait entraîner des dommages et un départ de feu.**
- **N'installez pas de fil ou de papier d'aluminium au lieu d'un fusible approprié, même à titre de réparation temporaire. Cela pourrait endommager considérablement le câblage et causer un incendie.**

REMARQUE

N'utilisez pas de tournevis ou tout autre objet métallique pour retirer un fusible. Vous pourriez provoquer un court-circuit et endommager le système.

Remplacement des fusibles du tableau de bord



[A] : Côté conducteur

1. Coupez le moteur du véhicule.
2. Éteignez tous les autres interrupteurs.
3. Ouvrez le couvercle du panneau de fusibles.
4. Reportez-vous à l'étiquette à l'intérieur du couvercle du panneau de fusibles pour localiser l'emplacement suspect du fusible.



ORS091018

5. Sortez le fusible à vérifier. Utilisez l'outil de démontage (1) fourni dans le panneau des fusibles du compartiment moteur.
6. Vérifiez le fusible et remplacez-le s'il a fondu. Des fusibles de rechange sont fournis dans les tableaux de bord (ou dans le tableau de fusibles du compartiment moteur).
7. Installez un fusible de même calibre et assurez-vous qu'il est bien en place. Si la fixation n'est pas ajustée, nous vous conseillons de consulter un concessionnaire agréé pour les produits de la marque Genesis.

En cas d'urgence, si vous n'avez pas de fusible de rechange, utilisez un fusible de même calibre provenant d'un circuit dont vous n'avez peut-être pas besoin pour faire fonctionner le véhicule, comme le fusible de l'allume-cigare.

Si les phares ou d'autres composants électriques ne fonctionnent pas et que les fusibles ne sont pas endommagés, vérifiez le tableau des fusibles dans le compartiment moteur. Si un fusible est grillé, il doit être remplacé par un fusible de même calibre.

Remplacement de fusibles du panneau du compartiment moteur

Fusible à lame / Fusible à cartouche



[A] : Fusible à lame,

[B] : Fusible à cartouche

1. Coupez le moteur du véhicule.
2. Éteignez tous les autres interrupteurs.
3. Retirez le couvercle du panneau de fusibles en appuyant sur le robinet et en tirant vers le haut.
4. Vérifiez le fusible et remplacez-le s'il a fondu. Pour extraire ou insérer un fusible, utiliser la pince à fusibles qui se trouve dans le panneau de fusibles du compartiment moteur.
5. Installez un fusible de même calibre et assurez-vous qu'il est bien en place. Si la fixation n'est pas ajustée, nous vous conseillons de consulter un concessionnaire agréé pour les produits de la marque Genesis.

REMARQUE

Après la vérification du panneau de fusible du compartiment moteur, reposer convenablement le couvercle du panneau de fusible. Vous entendrez peut-être un déclic si le couvercle est solidement verrouillé. S'il n'est pas solidement verrouillé, une panne électrique peut survenir par contact avec l'eau.

Fusible autoréarmable/fusible midi









[A] : Fusible multiple,

[B] : Fusible midi





Si le fusible grillé est un fusible autoréarmable ou midi, nous vous conseillons de consulter un concessionnaire Genesis agréé.

Panneau de fusibles du tableau de bord



Nom du fusible	Symbole	Calibre du fusible	Circuit protégé
P/ SEAT2 (PASS)		25 A	Module de siège à commande électrique passager
P/HEATER (PASS)		25 A	Module de siège à commande électrique passager
A/BAG IND		10 A	Console de plafond
UWB	UWB	10 A	Unité BLE, unité UBW intérieure n°1, 2, 3, unité UBW intérieure Unité UBW arrière G/D, unité UBW avant G/D
P/ SEAT1 (PASS)		30 A	Module de siège à commande électrique passager

Nom du fusible	Symbole	Calibre du fusible	Circuit protégé
P/SEAT1 (DRV)		30 A	Module de siège électrique du conducteur
SUNROOF2		20 A	Contrôleur enroulement toit ouvrant arrière
MODULE13	13 MODULE	10 A	Rétroviseur électrochromique, console de plafond, connecteur liaison de données, contrôleur climatisation avant, module de contrôle climatisation, Unité centrale CCIC, clavier CCIC, smartphone sans fil, chargeur AMP, Unité caméra intégrée, AMP support, LDC (entrée IG1), bloc de jonction REAR (entrée LDC IG1), module de siège à commande électrique passager/conducteur, module CCS de siège arrière G/D, module de commande de chauffage siège arrière G/D, module de siège électrique arrière Chargeur sans fil de console siège arrière G/D, siège arrière Lampe UVC console, écran tactile d'accoudoir
MASSAGE SEAT (FRT)	MASSAGE SEAT (FRT)	15 A	Unité de soutien lombaire conducteur/passager, Unité de massage pieds passager
S/HEATER (DRV)		25 A	Module de siège électrique du conducteur

Panneau de fusibles du tableau de bord

Nom du fusible	Symbole	Calibre du fusible	Circuit protégé
CURTAIN		15 A	IBU
ADAS DRV1	¹ ADAS DRV	10 A	Unité ADAS (Conduite)
MODULE14	¹⁴ MODULE	10 A	Poignée extérieure de porte conducteur/passager, Poignée extérieure de porte arrière G/R
P/SEAT2 (DRV)	^{DRV2} 	25 A	Module de siège électrique du conducteur
PRESAFETY SEAT BELT1	¹ PRESAFETY SEAT BELT	20 A	Unité de la ceinture de sécurité à prétensionneur
SBCM (RR LH)	SBCM (RR LH)	30 A	SBCM arrière gauche
P/WINDOW (LH)	LH 	10 A	Module de sécurité de vitre électrique côté conducteur, Module de sécurité de vitre électrique arrière gauche
MODULE8	⁸ MODULE	10 A	Unité ADAS (stationnement), panneau de commande central, combiné d'instruments, unité CCIC, lampe porte-gobelet console siège arrière, commutateur télécommande console siège arrière, lampe plateau de console siège arrière, lampe UVC de console siège arrière
BRAKE SWITCH	BRAKE SWITCH	10 A	IBU, contacteur de feu stop
SUNROOF1	¹ 	10 A	IBU, contacteur de feu stop
SBCM (DRV)	SBCM (DRV)	20 A	SBCM conducteur
CCU1	¹ CCU	10 A	CCU
POWER HANDLE	POWER HANDLE	15 A	Module de réglage d'inclinaison et en hauteur du volant







Panneau de fusibles du tableau de bord

Nom du fusible	Symbole	Calibre du fusible	Circuit protégé
MODULE2	² MODULE	10 A	Contrôleur climatisation avant, commutateur multifonction Phare G/D
MODULE9	⁹ MODULE	10 A	Rétroviseur électrochromique, commutateur multifonction, connecteur liaison de données, clavier CCIC, capteur de pluie, commutateur vitre électrique conducteur, rétroviseur extérieur électrique conducteur
CCU2	² CCU	10 A	Unité contrôle domaine, commutateur feu stop, CCU
A/C3	³ A/C	10 A	Module climatisation, contrôleur climatisation avant, capteur de température dans habitacle, capteur PM climatisation, bloc de sous-jonction E/R (RLY. 1/2)
MODULE3	³ MODULE	10 A	IBU, IAU
IBU1	¹ IBU	10 A	IBU, IAU
IBU1	² IBU	10 A	IBU, module de commande BMS
E-SHIFTER2	² E-SHIFTER	10 A	Sélecteur de levier de changement de vitesse ATM électronique
E-SHIFTER1	¹ E-SHIFTER	10 A	Sélecteur de levier de changement de vitesse ATM électronique
MODULE12	¹² MODULE	10 A	Radar angle arrière G/D, unité ESC, Unité ESC air, Module RWS, unité ADAS (stationnement), ECU AWD, IBU Unité télescopique et inclinaison volant, commutateur de planche de bord
MODULE11	¹¹ MODULE	10 A	Module vitre électrique conducteur, contacteur multifonction, IAU
AIR BAG2	² 	15 A	Module de commande SRS, Capteur de détection de passager
AIR BAG1	¹ 	15 A	Module de commande SRS







Panneau de fusibles du tableau de bord

Nom du fusible	Symbole	Calibre du fusible	Circuit protégé
MODULE16	¹⁶ MODULE	10 A	Lampe d'ambiance console avant n°1/2, lampe garniture G/D, unité lampe d'ambiance, lampe d'ambiance plafond n°1/2, lampe d'ambiance garniture porte passager/conducteur, lampe d'ambiance garniture porte arrière G/D, unité ADAS (stationnement)
CLUSTER	CLUSTER	10 A	Combiné d'instruments, affichage tête haute
MODULE15	¹⁵ MODULE	10 A	Unité ADAS (Conduite)
WirlessDCU	wirless DCU	10 A	Unité de commande de domaine
MODULE5	⁵ MODULE	10 A	Rideau porte arrière, capteur d'occupant arrière (ROA), Ressort horloge, commutateur de console avant Module de réglage d'inclinaison et en hauteur du volant
USB CHARGER	USB CHARGER	15 A	Connecteur de chargeur USB arrière
MODULE10	¹⁰ MODULE	10 A	IAU, CCU, IBU, sélecteur électronique de levier de vitesse ATM, LDC (entrée ACC), lampe de console d'accoudoir, unité de caméra intégrée, unité de commande de domaine, bloc de jonction arrière (entrée LDC-ACC), bloc de jonction arrière E/R (RLY. 4)
MODULE4	⁴ MODULE	10 A	Unité de caméra intégrée, indicateur de sécurité, module de commande climatisation, contrôleur climatisation avant, affichage tête haute
MULTIMEDIA2	² MULTI MEDIA	15 A	Panneau de commande central, prise multimédia console siège arrière, commutateur à télécommande de console siège arrière
MODULE7	⁷ MODULE	10 A	Chargeur sans fil smartphone, chargeur sans fil console siège arrière, radar d'angle avant G/D, radar d'angle arrière G/D
MULTIMEDIA1	¹ MULTI MEDIA	25 A	Unité CCIC
MODULE6	⁶ MODULE	10 A	Écran tactile d'accoudoir, combiné d'instruments, contrôleur de climatisation avant, affichage tête haute

Panneau de fusibles du compartiment moteur

Type	Nom du fusible	Symbole	Calibre du fusible	Circuit protégé
MINE	ALT	ALT	225 A	Alternateur
	MDPS1	¹  ¹	150 A	Unité MDPS
	e-S/C	e-S/C	125 A	Unité de super chargement électrique [semi HEV] (alimentation)
MULTI	COOLING FAN		100 A	Moteur de ventilateur de refroidissement
	IEB1	¹ IEB	100 A	Unité IEB
	IEB2	² IEB	60 A	Unité IEB
	AIR SUSPENSION (ECS)	 AIR SUSPENSION (ECS)	60 A	Relais (RLY.2) de suspension pneumatique (ECS)
	REAR HEATED1	¹ 	50 A	De chauffage arrière n°1 (RLY.7)
	REAR HEATED2	² 	50 A	De chauffage arrière n°2 (RLY.4)
	ESSUIE-GLACE		40 A	Moteur d'essuie-glace

Panneau de fusibles du compartiment moteur

Type	Nom du fusible	Symbole	Calibre du fusible	Circuit protégé
SB	EOP	EOP	30 A	Phare gauche
	HEAD LAMP RH		40 A	Relais de démarrage (RLY.2)
	HEAD LAMP LH		40 A	Phare droit
	START (démarrage)		40 A	Relais de démarrage (RLY.1)
MICRO	Avertisseur sonore		15 A	Relais de climatisation (RLY.3)
	A/C1	¹ A/C	15 A	Bloc PCB (Relais d'avertisseur)
	ECU1		15 A	Dispositif de commande climatisation avant
	TCU1		20 A	ECM
	FUEL PUMP	FUEL PUMP	20 A	ECM
	Traction intégrale (AWD)		20 A	Électrovanne d'ECM gauche/droite

Panneau de fusibles du compartiment moteur

Nom du fusible	Symbole	Calibre du fusible	Circuit protégé
IG1	IG1	30 A	Relais IG1
ECU3	 E3	30 A	Relais de commande du moteur
IG2	IG2	30 A	Relais IG2
ACC (accessoire)	ACC	30 A	Relais de ACC
ECU2	 E2	10 A	ECM
MODULE1	¹  MODULE	10 A	Radar avant, Radar d'angle avant G/D
MDPS2	²  1	10 A	Unité MDPS
IEB3	³ IEB	10 A	Unité IEB
CAPOT ACTIF		10 A	Unité de contrôle de capot actif
TCU2	 T2	15 A	TCM, relais P/N, pompe à huile électronique
SENSOR3	 S3	10 A	Sonde d'oxygène n°1 (B1/S1), Sonde d'oxygène n°2 (B2/S1)
SENSOR2	 S2	10 A	Bloc de jonction E/R (RLY.3), électrovanne commande RCV n°1, 2, sonde d'oxygène n°3 (B1/S2), Sonde d'oxygène n°4 (B2/S2), vanne de fermeture de réservoir, vanne de commande d'huile (admission 1, 2), vanne de commande d'huile (sortie 1, 2), électrovanne pompe à huile, électrovanne commande de purge
SENSOR1	 S1	10 A	Bloc de jonction E/R (RLY.5), Injecteur n°1, 2, 3, 4, 5, 6 (MPI)
IGN COIL	IGN COIL	15 A	Bobine d'allumage n°1, 2, 3, 4, 5, 6
SENSOR4	 S4	15 A	Moteur de ventilateur de refroidissement, unité de super charge électrique (signal)
ECU4	 E4	20 A	ECM
LAVE-VITRE		15 A	Relais de lave-vitre
MHSG	MHSG	10 A	[Avec semi HEV] Moteur générateur et démarreur semi-hybride (signal)

Panneau de fusibles du compartiment moteur (bloc de jonction du compartiment moteur)



ORS091051

À l'intérieur du couvercle du boîtier de fusibles/relais, vous trouverez l'étiquette du fusible/relais décrivant les noms des fusibles/relais et leur calibre.





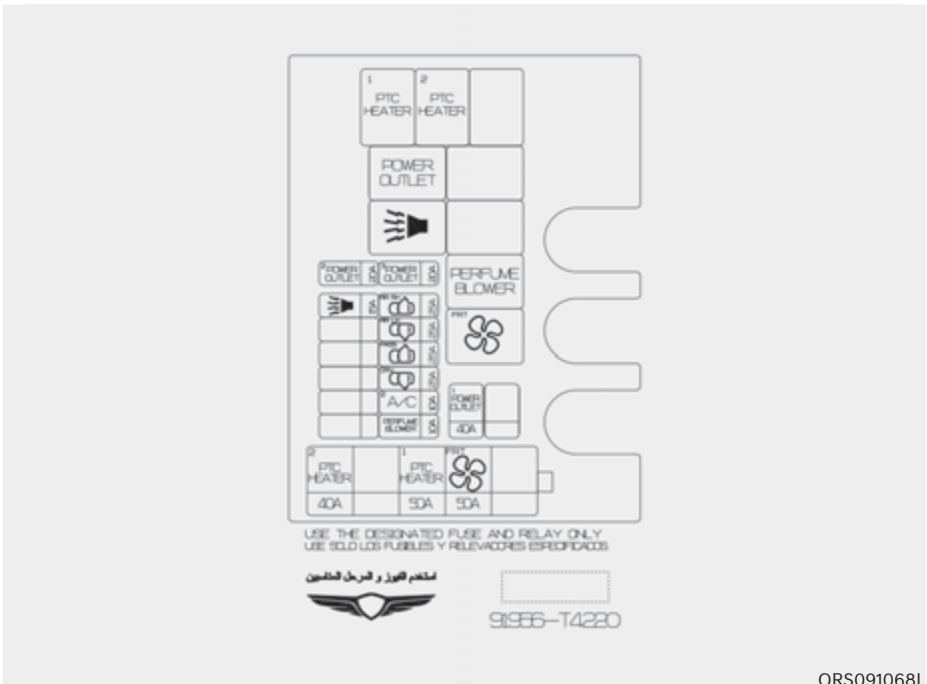

i Informations

Toutes les descriptions des tableaux de fusibles contenues dans ce manuel ne s'appliquent pas nécessairement à votre véhicule ; les informations sont exactes au moment de l'impression. Reportez-vous à l'étiquette lorsque vous examinez le panneau de fusibles de votre véhicule.



ORS091068L

Panneau de fusibles du compartiment moteur

Type	Nom du fusible	Symbole	Calibre du fusible	Circuit protégé
MULTI	BLOWER (FRT)	^{FRT} 	60 A	Relais (RLY.9) soufflante (FRT)
	CHAUFFAGE PTC 1	¹ PTC HEATER	60 A	Relais 1 de chauffage PTC (RLY.1)
	IEB4	⁴ IEB	50 A	Unité IEB
	PTC HEATER2	² PTC HEATER	40 A	Relais 2 de chauffage PTC (RLY.2)
SB	POWER OUTLET1	¹ POWER OUTLET	40 A	Relais de prise de courant (RLY.4)
MICRO	POWER OUTLET2	² POWER OUTLET	25 A	Prise électrique avant
	POWER OUTLET3	³ POWER OUTLET	15 A	Prise de courant arrière, prise de courant de console siège arrière
	Avertisseur sonore		10 A	Relais de l'alarme antivol (RLY.6)
	PDS (RR RH)	^{RR RH} 	25 A	Actionneur de fermeture électrique de porte arrière droite
	PDS (RR LH)	^{RR LH} 	25 A	Actionneur de fermeture électrique de porte arrière gauche
	PDS (PASS)	^{PASS} 	25 A	Actionneur de fermeture électrique de porte passager
	PDS (DRV)	^{DRV} 	25 A	Actionneur de fermeture électrique de porte conducteur
	CLIMATISATION 2	² A/C	10 A	Relais de soufflante de parfum (RLY.8)
	PERFUME BLOWER	^{E48} PERFUME BLOWER	10 A	Relais de soufflante de parfum (RLY.8)

Panneau de fusibles de coffre (bloc de sous-jonction arrière)



ORS091035

À l'intérieur du couvercle du boîtier de fusibles/relais, vous trouvez l'étiquette du fusible/relais décrivant les noms des fusibles/relais et leur calibre.

i Informations

Toutes les descriptions des tableaux de fusibles contenues dans ce manuel ne s'appliquent pas nécessairement à votre véhicule ; les informations sont exactes au moment de l'impression. Reportez-vous à l'étiquette lorsque vous examinez le panneau de fusibles de votre véhicule.

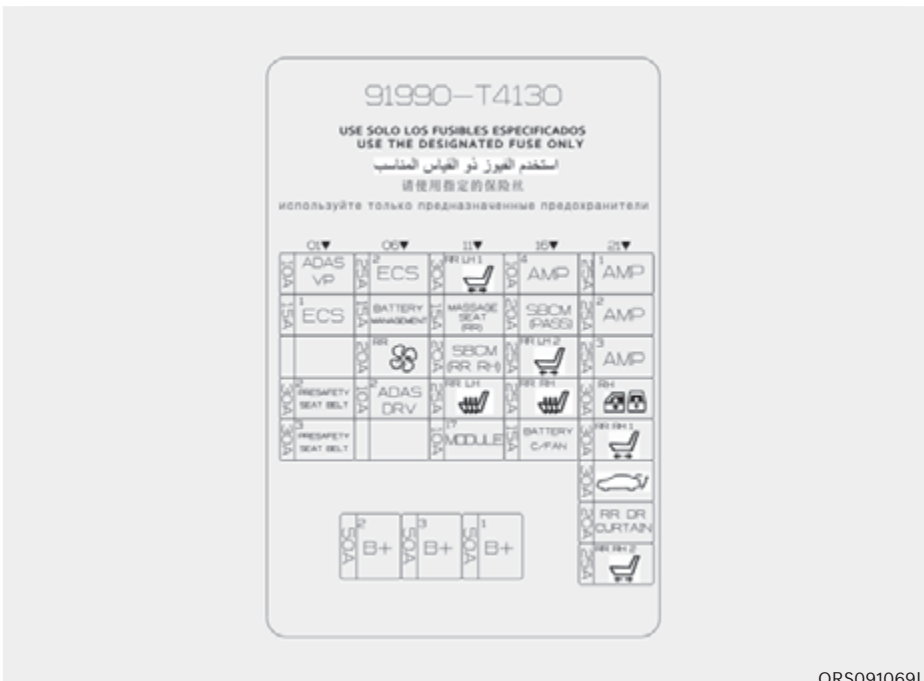







ORS091069L

Bloc de raccordement arrière

Nom du fusible	Symbole	Calibre du fusible	Circuit protégé
B+4	⁴ B+	50 A	Bloc de jonction ICU (IPS2/IPS3/IPS4/IPS5, Fusible - F24/F20/F36/F32/F28/F4/F40)
B+2	³ B+	30 A	Bloc de jonction ICU (IPS1/IPS6/IPS7/IPS8)
B+1	¹ B+	50 A	Bloc de jonction ICU (LDC, relais de verrou charge long terme, relais de verrou charge court terme)
ECS1	¹ ECS	50 A	Unité ECS, unité ECS air
PRESAFETY SEAT BELT2	² PRESAFETY SEAT BELT	20 A	Unité de la ceinture de sécurité à prétensionneur
PRESAFETY SEAT BELT3	³ PRESAFETY SEAT BELT	10 A	Unité de la ceinture de sécurité à prétensionneur
ECS2	² ECS	15 A	Unité ECS air
GESTION DE LA BATTERIE	BATTERY MANAGEMENT	20 A	Module de commande BMS
BLOWER (RR)	^{RR} 	30 A	Relais ventilateur arrière
P/SEAT1 (RR LH)	^{RR LH 1} 	20 A	Module siège électrique arrière gauche
MASSAGE SEAT (RR)	MASSAGE SEAT (RR)	25 A	Unité de soutien lombaire siège arrière G/D
SBCM (RR RH)	SBCM (RR RH)	20 A	SBCM arrière droit
S/HEATER (RR LH)	^{RR LH} 	25 A	Module siège électrique arrière gauche, Module CCS siège arrière gauche Module de commande de chauffe-siège arrière gauche
MODULE17	¹⁷ MODULE	10 A	Commutateur de siège à commande électrique conducteur/passager, Module de siège électrique conducteur/passager, Unité de soutien lombaire de siège conducteur/passager, Unité de massage pieds passager, siège arrière Commutateur console G/D, siège électrique arrière Module G/D, soutien lombaire siège arrière Unité G/D, unité PTL, TMS

Bloc de raccordement arrière

Nom du fusible	Symbole	Calibre du fusible	Circuit protégé
AMP4	⁴ AMP	10 A	AMP, AMP support
SBCM (PASS)	SBCM (RR RH)	15 A	SBCM passager
P/SEAT2 (RR LH)	RR LH 2 	15 A	Module siège électrique arrière gauche
S/HEATER (RR RH)	RR RH 	25 A	Module siège électrique arrière droit Module CCS siège arrière droit Module de commande de chauffe-siège arrière droit
BATTERIE C/FAN	BATTERY C/FAN	15 A	Ventilateur de refroidissement BMS
AMP1	¹ AMP	25 A	AMP
AMP2	² AMP	25 A	AMP
AMP3	³ AMP	25 A	AMP support
P/WINDOW (RH)	RH 	30 A	Module de sécurité de vitre électrique côté passager, Module de sécurité de vitre électrique arrière gauche
P/SEAT1 (RR RH)	RR RH 1 	30 A	Module siège électrique arrière droit
COFFRE ÉLECTRIQUE		30 A	Unité PTL
RR DR CURTAIN	RR DR CURTAIN	20 A	Rideau de porte arrière
P/SEAT2 (RR RH)	RR RH 2 	25 A	Module siège électrique arrière droit

Panneau de fusibles de coffre (bloc de jonction batterie)



ORS091048

À l'intérieur du couvercle du boîtier de fusibles/relais, vous trouverez l'étiquette du fusible/relais décrivant les noms des fusibles/relais et leur calibre.





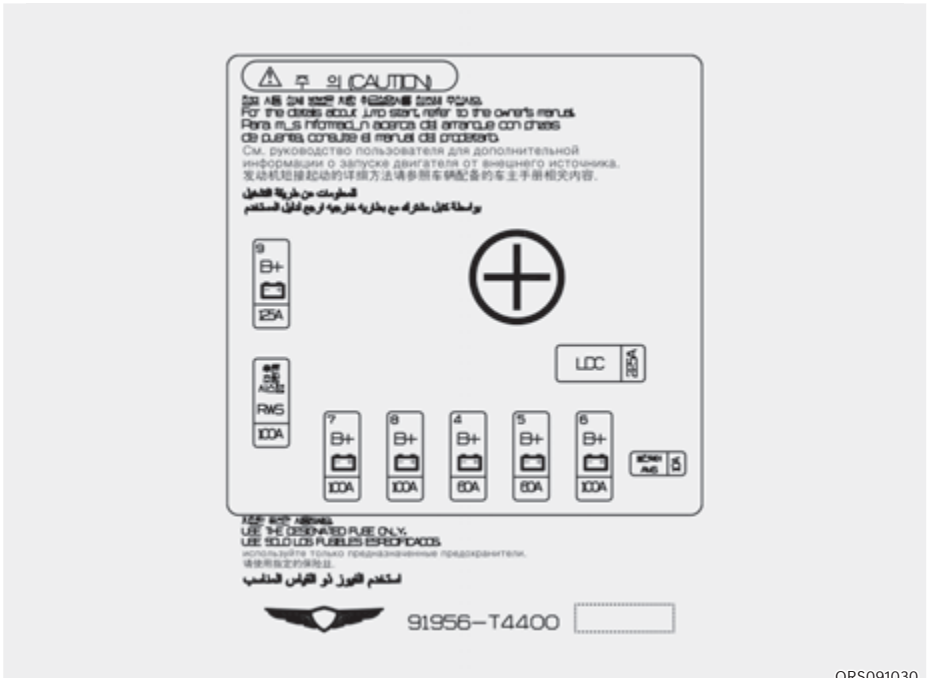

i Informations

Toutes les descriptions des tableaux de fusibles contenues dans ce manuel ne s'appliquent pas nécessairement à votre véhicule ; les informations sont exactes au moment de l'impression. Reportez-vous à l'étiquette lorsque vous examinez le panneau de fusibles de votre véhicule.



ORS091030

Bloc de jonction de batterie

Nom du fusible	Symbole	Calibre du fusible	Circuit protégé
LDC	LDC	225 A	[Semi HEV] Ensemble du système batterie (Convertisseur CC-CC basse tension)
AMS	AMS	10 A	Capteur de batterie 12 V
B+6	⁶ 	100 A	Bloc de raccordement arrière (Fusible - F24/F20/F25/F28/F19/F26/F27/SB3)
B+5	⁵ 	60 A	Bloc de jonction ICU
B+4	⁴ 	60 A	(Fusible - F5/F1/F2/F9/F7/F11/F13/F12)
B+8	⁸ 	100 A	Bloc de jonction arrière (LDC, Fusibles - F4/F5/F7/F2/F6)
B+7	⁷ 	100 A	Bloc de raccordement arrière (Fusible - F17/F13/F11/F18/F14/F12/F8/F15/SB1/SB2)
RWS	RWS	100 A	Module RWS
B+9	⁹ 	125 A	Bloc de jonction E/R (Fusible - S4, S5, S3, F10, F9, F8, F15)

AMPOULES D'ÉCLAIRAGE

Nous vous conseillons de consulter un concessionnaire Genesis agréé pour remplacer la majorité des ampoules du véhicule. Il est difficile de remplacer les ampoules électriques du véhicule parce que les autres pièces du véhicule doivent être enlevées avant que vous puissiez vous rendre à l'ampoule. C'est particulièrement vrai pour le démontage de l'ensemble projecteur pour se rendre jusqu'à l'ampoule ou les ampoules.

Le retrait et la remise en place du bloc optique peuvent endommager le véhicule.



AVERTISSEMENT

- Avant de travailler sur un feu, appuyez sur le frein au pied, sélectionnez le mode P (stationnement), serrez le frein de stationnement, mettez le contacteur de démarrage/d'arrêt du moteur sur OFF et emportez la clé intelligente avec vous lorsque vous quittez le véhicule afin d'éviter tout mouvement brusque du véhicule et tout choc électrique éventuel.
- Sachez que les ampoules peuvent être chaudes et vous brûler les doigts.

REMARQUE

Assurez-vous de remplacer l'ampoule grillée par une ampoule de même puissance. Sinon, cela pourrait endommager le fusible ou le système de câblage électrique.

REMARQUE

Pour éviter tout dommage, ne nettoyez pas la lentille du phare avec des solvants chimiques ou des détergents puissants.



Informations - Déshumidificateur des phares (si équipé)

Ce véhicule possède un déshumidificateur pour réduire la formation de buée dans les phares provoquée par l'humidité. Le déshydratant est un produit consommable et ses performances peuvent changer selon la période d'utilisation ou l'environnement. Si la formation de buée dans le phare en raison de l'humidité se maintient pendant une longue période, nous vous conseillons de consulter un concessionnaire agréé Genesis.



Informations

Les lentilles des phares et des feux arrière peuvent sembler givrées si le véhicule est lavé après avoir roulé ou si le véhicule roule de nuit par temps de pluie. Cette condition est causée par la différence de température entre l'intérieur et l'extérieur du phare, et n'indique pas un problème sur le véhicule. Lorsque l'humidité se condense dans le phare, elle disparaît après avoir roulé avec le phare allumé. Le niveau amovible peut varier en fonction de la taille du phare, de sa position et des conditions environnantes. Toutefois, si l'humidité n'est pas évacuée, nous vous conseillons de faire inspecter le véhicule par un concessionnaire agréé pour les produits de la marque Genesis.

i Informations

- Une lampe qui fonctionne normalement peut clignoter momentanément pour stabiliser le système de commande électrique du véhicule. Cependant, si la lampe s'éteint après avoir scintillé ou continue à clignoter, nous vous recommandons de faire vérifier le système par un revendeur Genesis agréé.
- Le feu de position peut ne pas s'allumer lorsque l'interrupteur du feu de position est allumé, mais le feu de position et l'interrupteur du projecteur peuvent s'allumer lorsque l'interrupteur du projecteur est allumé. Cela peut être dû à une panne de réseau ou à un dysfonctionnement du système de commande électrique du véhicule. Dans ce cas, nous vous conseillons de faire inspecter le système par un concessionnaire agréé pour les produits de la marque Genesis.

i Informations

Faites régler l'orientation des phares par un concessionnaire HYUNDAI agréé après un accident ou après avoir reposé l'ensemble de phares.

i Informations

Changement de sens de circulation (pour l'Europe)

L'éclairage des feux de croisement est asymétrique. Si vous vous rendez dans un pays dans lequel le sens de circulation est inversé, cette partie asymétrique éblouit le conducteur du véhicule en sens inverse. Pour éviter l'éblouissement, la réglementation ECE exige plusieurs solutions techniques (ex. système de changement automatique, feuille adhésive, orientation vers le bas). Ces phares sont conçus pour ne pas éblouir les conducteurs venant en sens inverse. Ainsi, vous n'avez pas besoin de changer vos phares dans un pays où le sens de circulation est opposé.

Remplacement des phares, des feux de position, des clignotants et des feux de jour (FDJ)

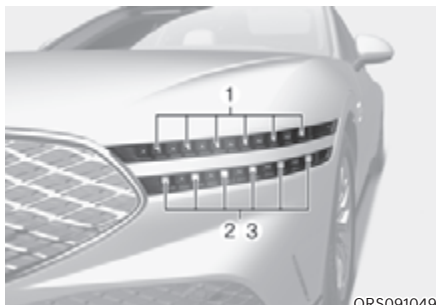

ORS091049



ORS091053

- (1) Phares (feux de croisement)
- (2) Phares (feux de route)
- (3) Phares (Assistant feu de croisement)
- (4) Feux de jour
- (5) Feux de position
- (6) Clignotant
- (7) Feux de jour (Assistant)
- (8) Feux de position (Assistant)
- (9) Clignotant (Assistant)

Si l'ampoule LED ne fonctionne pas, dans ce cas, nous vous recommandons de faire inspecter le système par un concessionnaire agréé pour les produits de la marque Genesis.

Les lampes LED ne peuvent pas être remplacées comme une seule unité car il s'agit d'une unité intégrée. Les lampes LED doivent être remplacées par l'appareil.

Un technicien qualifié devrait vérifier ou réparer la lampe à DEL, car elle pourrait endommager les pièces connexes du véhicule.

Remplacement de l'ampoule du répéteur latéral

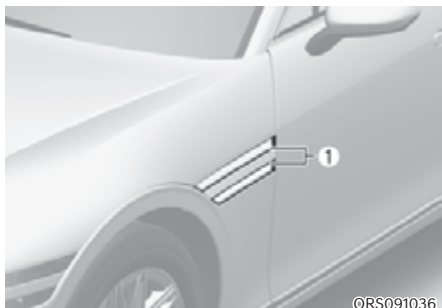

Si l'ampoule LED (1) ne fonctionne pas, dans ce cas, nous vous recommandons de faire inspecter le système par un concessionnaire Genesis agréé.

Les lampes LED ne peuvent pas être remplacées comme une seule unité car il s'agit d'une unité intégrée. Les lampes LED doivent être remplacées par l'appareil.

Un technicien qualifié devrait vérifier ou réparer la lampe à DEL, car elle pourrait endommager les pièces connexes du véhicule.

Remplacement de l'éclairage du bas de la porte



Si l'ampoule LED (1) ne fonctionne pas, dans ce cas, nous vous recommandons de faire inspecter le système par un concessionnaire Genesis agréé.

Les lampes LED ne peuvent pas être remplacées comme une seule unité car il s'agit d'une unité intégrée. Les lampes LED doivent être remplacées par l'appareil.

Un technicien qualifié devrait vérifier ou réparer la lampe à DEL, car elle pourrait endommager les pièces connexes du véhicule.

Remplacement d'une ampoule du feu combiné arrière

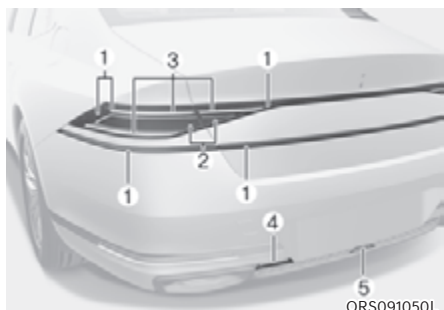

- (1) Feu arrière
- (2) Feu Stop
- (3) Clignotant
- (4) Feu de recul
- (5) Feux antibrouillard arrière (si équipé)

Si l'ampoule LED ne fonctionne pas, dans ce cas, nous vous recommandons de faire inspecter le système par un concessionnaire agréé pour les produits de la marque Genesis.

Les lampes LED ne peuvent pas être remplacées comme une seule unité car il s'agit d'une unité intégrée. Les lampes LED doivent être remplacées par l'appareil.

Un technicien qualifié devrait vérifier ou réparer la lampe à DEL, car elle pourrait endommager les pièces connexes du véhicule.

Remplacement du feu de brouillard arrière (si équipé)



Si l'ampoule LED (1) ne fonctionne pas, dans ce cas, nous vous recommandons de faire inspecter le système par un concessionnaire Genesis agréé.

Les lampes LED ne peuvent pas être remplacées comme une seule unité car il s'agit d'une unité intégrée. Les lampes LED doivent être remplacées par l'appareil.

Un technicien qualifié devrait vérifier ou réparer la lampe à DEL, car elle pourrait endommager les pièces connexes du véhicule.

Remplacement du feu stop surélevé

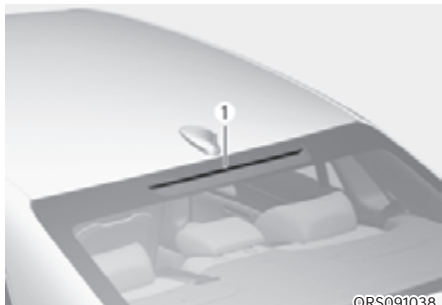

ORS091038

Si l'ampoule LED (1) ne fonctionne pas, dans ce cas, nous vous recommandons de faire inspecter le système par un concessionnaire Genesis agréé.

Les lampes LED ne peuvent pas être remplacées comme une seule unité car il s'agit d'une unité intégrée. Les lampes LED doivent être remplacées par l'appareil.

Un technicien qualifié devrait vérifier ou réparer la lampe à DEL, car elle pourrait endommager les pièces connexes du véhicule.

Remplacement de l'ampoule de la plaque d'immatriculation



ORS091039

Si l'ampoule LED (1) ne fonctionne pas, dans ce cas, nous vous recommandons de faire inspecter le système par un concessionnaire Genesis agréé.

Les lampes LED ne peuvent pas être remplacées comme une seule unité car il s'agit d'une unité intégrée. Les lampes LED doivent être remplacées par l'appareil.

Un technicien qualifié devrait vérifier ou réparer la lampe à DEL, car elle pourrait endommager les pièces connexes du véhicule.

Remplacement de l'ampoule de l'éclairage intérieur

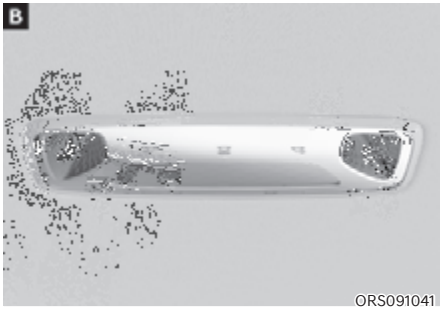

[A] : Feu avant,

[B] : Feux arrière (sans toit ouvrant),

[C] : Feux arrière (avec toit ouvrant)

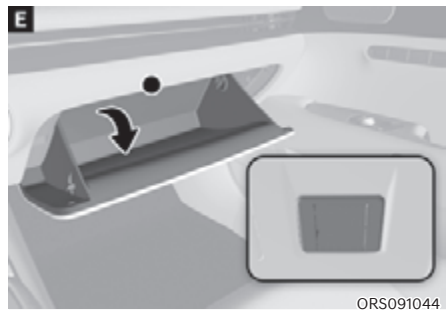

[D] : Éclairage du miroir de courtoisie,

[E] : Éclairage de boîte à gants

Si la lampe LED ne fonctionne pas, nous vous recommandons de faire vérifier le système par un concessionnaire agréé de marque Genesis. Les lampes LED ne peuvent pas être remplacées comme une seule unité car il s'agit d'une unité intégrée. Les lampes LED doivent être remplacées par l'appareil. Un technicien qualifié devrait vérifier ou réparer la lampe à DEL, car elle pourrait endommager les pièces connexes du véhicule.

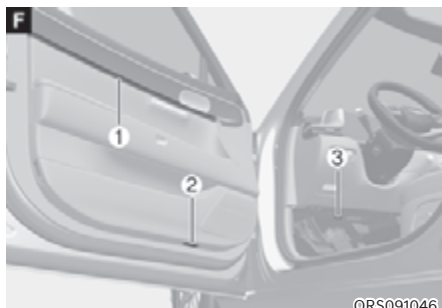

[F] : (1) Éclairage d'ambiance, (2) Éclairage d'accueil de porte, (3) Éclairage de pied, [G] : Éclairage de coffre

Si l'ampoule LED ne fonctionne pas, dans ce cas, nous vous recommandons de faire inspecter le système par un concessionnaire agréé pour les produits de la marque Genesis.

Les lampes LED ne peuvent pas être remplacées comme une seule unité car il s'agit d'une unité intégrée. Les lampes LED doivent être remplacées par l'appareil.

Un technicien qualifié devrait vérifier ou réparer la lampe à DEL, car elle pourrait endommager les pièces connexes du véhicule.

SOIN DE L'EXTÉRIEUR

Entretien extérieur

REMARQUE

Si vous gardez votre véhicule près d'un panneau de signalisation en acier inoxydable ou d'un bâtiment en verre, les pièces en plastique extérieures du véhicule comme le pare-chocs, le becquet, les phares ou les rétroviseurs extérieurs peuvent être endommagés à cause de la lumière du soleil réfléchi par le panneau de signalisation ou le bâtiment. Pour éviter d'endommager les pièces en plastique extérieures, vous devez éviter de vous garer dans des zones où la lumière risque d'être réfléchi ou utiliser une protection pour véhicule. (Les pièces en plastique extérieures appliquées à votre véhicule peuvent varier.)

Précautions d'ordre général concernant l'entretien extérieur

Il est très important de suivre le mode d'emploi de l'étiquette lorsque vous utilisez un nettoyant chimique ou un produit de polissage. Lire toutes les mises en garde et mises en garde qui figurent sur l'étiquette.

Entretien de la peinture

Lavage

Pour protéger la peinture de votre véhicule contre la rouille et la corrosion, procédez au moins une fois par mois à un lavage complet à l'eau tiède ou froide.

Si vous utilisez votre véhicule pour la conduite hors route, vous devriez le laver après chaque voyage hors route. Portez une attention particulière à l'élimination de toute accumulation de sel, de saleté, de boue et d'autres matières étrangères. Assurez-vous que les trous d'évacuation dans les bords inférieurs des portes et des bas de caisse sont bien dégagés et propres.

S'ils ne sont pas nettoyés immédiatement, les insectes, le goudron, la sève, les fientes d'oiseaux, la pollution industrielle et les dépôts similaires peuvent endommager la peinture de votre véhicule.

Même un lavage rapide à l'eau claire n'éliminera pas nécessairement tous ces dépôts. Un savon doux, sans danger pour les surfaces peintes, doit être utilisé.

Après le lavage, rincez abondamment le véhicule à l'eau tiède ou froide.

Ne laissez pas le savon sécher sur la peinture.

Nettoyage haute-pression

- Veillez à conserver une distance suffisante avec le véhicule lorsque vous utilisez un nettoyeur haute pression.
Une distance insuffisante ou une pression excessive peuvent endommager des composants ou entraîner la pénétration d'eau à l'intérieur du véhicule.
- Ne pulvérisez rien sur la caméra, les capteurs ou les zones environnantes directement avec un nettoyeur haute pression. Le choc provoqué par l'eau sous haute-pression pourrait provoquer un dysfonctionnement de l'appareil.
- N'approchez pas l'embout du tuyau trop près des soufflets (cachés en plastique ou en caoutchouc) ni des connecteurs. La pulvérisation d'eau haute pression risquerait de les endommager.



AVERTISSEMENT

Après avoir lavé le véhicule, testez les freins en conduisant lentement pour voir s'ils ont été affectés par l'eau avant de prendre la route. Si les performances de freinage sont altérées, enfoncez légèrement la pédale de frein tout en avançant à vitesse réduite pour sécher les freins.

REMARQUE

- **N'utilisez pas de savon agressif, de détergents chimiques ou d'eau chaude et ne lavez pas le véhicule en plein soleil ou lorsque la carrosserie est chaude.**
- **Soyez vigilant lorsque vous lavez les vitres latérales du véhicule.**
- **Si vous utilisez un jet d'eau à haute pression, l'eau risque de s'infiltrer dans le véhicule par les vitres.**
- **Pour éviter d'endommager les pièces en plastique, ne pas nettoyer avec des solvants chimiques ou des détergents puissants.**

REMARQUE



©RS091047

- **Le nettoyage à l'eau du compartiment moteur, notamment un nettoyage à haute pression, peut engendrer une défaillance des circuits électriques du compartiment moteur.**
- **Ne laissez jamais d'eau ou d'autres liquides entrer en contact avec les composants électriques/électroniques du véhicule, au risque de les endommager.**

REMARQUE

Véhicule à peinture matte (si équipé)

Un lavage automatique avec des brosses rotatives ne doit pas être utilisé, car il pourrait endommager la surface de votre véhicule. Un nettoyeur à vapeur qui lave la surface du véhicule à haute température peut entraîner une adhérence de l'huile et laisser des taches qui sont difficiles à éliminer.

Utiliser un chiffon doux (par exemple une serviette à microfibres ou une éponge) pour laver votre véhicule et sécher avec une serviette à microfibres. Lors du lavage du votre véhicule à la main, ne pas utiliser de produit de finition à la cire. Si la surface du véhicule est trop sale (sable, saleté, poussière, contaminant, etc.), nettoyez la surface avec de l'eau avant de laver le véhicule.

Traitement à la cire

Une bonne couche de cire est une barrière entre votre peinture et le contaminant. Une bonne couche de cire sur votre véhicule vous aidera à le protéger.

Vous pouvez appliquer de la cire sur votre véhicule lorsque l'eau ne coule plus sur la peinture.

Lavez et séchez toujours le véhicule avant de le cirer. Utilisez une cire liquide ou pâteuse de bonne qualité et suivez les instructions du fabricant. Cirer tous les garnitures métalliques pour les protéger et préserver leur éclat.

Enlevez l'huile, le goudron et les matériaux similaires à l'aide d'un détachant qui enlève habituellement la cire du fini. Penser à appliquer une nouvelle couche de cire sur les zones concernées même si le reste du véhicule n'a pas besoin d'être ciré.

REMARQUE

- **Si vous essuyez la poussière ou les salissures de la carrosserie avec un chiffon sec, vous risquez de rayer la peinture.**
- **N'utilisez pas de la laine d'acier, des nettoyeurs abrasifs ou des détergents puissants contenant des agents hautement alcalins ou caustiques sur des pièces en aluminium chromé ou anodisé. Cela peut endommager l'enduit de protection et provoquer une décoloration ou une détérioration de la peinture.**

REMARQUE

Véhicule à peinture matte (si équipé)
N'utilisez aucun protecteur de polissage comme un détergeant, un produit abrasif ou un produit de polissage. En cas d'application de cire, enlevez-la immédiatement à l'aide d'un produit à base de silicone et en cas de présence de goudron ou d'élément contaminant à base de goudron sur la surface, utilisez un produit d'élimination de goudron. Veillez toutefois à ne pas exercer une trop forte pression sur la zone peinte.

Réparation de la peinture

Les rayures profondes ou les éclats de pierre sur la surface peinte doivent être réparés rapidement. Le métal exposé rouille rapidement et peut devenir une dépense de réparation majeure.

REMARQUE

Si votre véhicule est endommagé et nécessite la réparation ou le remplacement de pièces métalliques, veillez à ce que l'atelier applique une protection anti-corrosion sur les pièces réparées ou de remplacement.

REMARQUE

Véhicule à peinture matte (si équipé)
Sur les véhicules à peinture matte, il est impossible de modifier uniquement la partie endommagée. Il faut réparer l'ensemble. Si le véhicule est endommagé et si un travail de peinture est requis, nous vous conseillons de confier l'entretien et la réparation du véhicule à un concessionnaire agréé pour les produits de la marque Genesis. Soyez extrêmement soigneux car il est difficile de rétablir la qualité après la réparation.

Préservation de la brillance du métal

- Pour éliminer le goudron et les insectes, utilisez un anti-goudron et non un grattoir ou un autre objet pointu.
- Pour protéger les surfaces des pièces en métal brillant contre la corrosion, appliquez une couche de cire ou de produit de protection des chromes et frottez pour obtenir une surface lustrée.
- En hiver ou dans les régions côtières, recouvrez les parties métalliques brillantes d'une couche plus épaisse de cire ou d'agent de conservation. Si nécessaire, enduisez les pièces de gelée de pétrole non corrosif ou d'un autre composé protecteur.

Maintenance du soubassement de la carrosserie

Les matériaux corrosifs utilisés pour l'enlèvement de la glace et de la neige et le contrôle de la poussière peuvent s'accumuler sur le dessous de caisse. Si ces matériaux ne sont pas enlevés, une rouille accélérée peut se produire sur les parties inférieures de la carrosserie telles que les conduites de carburant, le cadre, le plancher et le système d'échappement, même si elles ont été traitées avec une protection antirouille.

Rincez correctement le dessous de caisse et les passages de roue du véhicule à l'eau tiède ou froide une fois par mois, après avoir conduit hors route et à la fin de chaque hiver. Soyez particulièrement attentif à ces zones, car la boue et les salissures n'y sont pas facilement visibles. Il fera plus de mal que de bien de mouiller la saleté de la route sans l'enlever. Les bords inférieurs des portes, des bas de caisse et des éléments de cadre comportent des trous d'évacuation qui ne doivent pas être obstrués par la saleté ; l'eau emprisonnée dans ces endroits peut causer de la rouille.



AVERTISSEMENT

Après avoir lavé le véhicule, testez les freins en conduisant lentement pour voir s'ils ont été affectés par l'eau. Si les performances de freinage sont altérées, enfoncez légèrement la pédale de frein tout en avançant à vitesse réduite pour sécher les freins.

Entretien des jantes en aluminium

Les jantes en aluminium sont recouvertes d'un film de protection transparent.

- N'utilisez pas de produit de nettoyage abrasif, de produit de polissage, de solvant ou de brosse métallique sur ce type de jantes.
- Attendez que les jantes soient froides pour les laver.
- Utilisez uniquement un savon doux ou un détergent neutre et rincez abondamment à l'eau. De plus, nettoyez les roues après avoir roulé sur des routes salées.
- Évitez de nettoyer les jantes avec les brosses à rotation rapide des stations de lavage.
- N'utilisez pas de nettoyants contenant des détergents acides ou alcalins.

Protection contre la corrosion

Protection de votre véhicule contre la corrosion

En utilisant les pratiques de conception et de construction les plus avancées pour combattre la corrosion, Genesis fabrique les véhicules de la plus haute qualité. Cependant, ce n'est qu'une partie du travail. Le propriétaire joue également un rôle essentiel dans la protection à long terme de son véhicule contre la corrosion.

Causes courantes de corrosion

Les causes les plus courantes de corrosion sur votre véhicule sont :

- Le sel de voirie, la saleté et l'humidité qui peuvent s'accumuler sous le véhicule.
- Détérioration de la peinture ou des films de protection par les cailloux, les gravillons, l'abrasion ou les petites éraflures et entailles qui exposent le métal à la corrosion.

Zones de forte corrosion

Si vous habitez dans une zone où votre véhicule est régulièrement exposé à des matériaux corrosifs, la protection contre la corrosion est particulièrement importante. Certaines des causes courantes de corrosion accélérée sont les sels de voirie, les produits chimiques anti-poussière, l'air marin et la pollution industrielle.

L'humidité favorise la corrosion

L'humidité crée les conditions dans lesquelles la corrosion est la plus susceptible de se produire. Par exemple, la corrosion est accélérée par un taux d'humidité élevé, en particulier lorsque les températures sont juste au-dessus du point de congélation. Dans de telles conditions, le matériau corrosif est maintenu en contact avec les surfaces du véhicule par l'humidité qui s'évapore lentement.

La boue est particulièrement corrosive car elle sèche lentement et retient l'humidité en contact avec le véhicule. Même lorsqu'elle semble sèche, la boue peut encore contenir de l'humidité et favoriser la corrosion.

Les températures élevées peuvent également accélérer la corrosion des pièces qui ne sont pas correctement ventilées afin que l'humidité puisse être dispersée. Pour toutes ces raisons, il est particulièrement important de garder votre véhicule propre et exempt de boue ou d'accumulations d'autres matériaux. Ceci s'applique non seulement aux surfaces visibles, mais aussi et surtout à la face inférieure du véhicule.

Pour éviter la corrosion

Gardez votre véhicule propre

La meilleure façon de prévenir la corrosion est de garder votre véhicule propre et exempt de matériaux corrosifs. Apporter un soin particulier au soubassement du véhicule.

- Si vous vivez dans une zone de forte exposition à des éléments corrosifs - dans les endroits où l'on utilise des sels de voirie, près de l'océan, dans les zones de pollution industrielle, de pluies acides, etc., il faut faire très attention à éviter la corrosion. Rincez le dessous de votre véhicule au moins une fois par mois en hiver et procédez à un lavage complet à la fin de l'hiver.
- Lors du nettoyage sous le véhicule, portez une attention particulière aux composants situés sous les garde-boue et aux autres zones qui sont cachées. Faites un travail minutieux ; le simple fait d'humidifier la boue accumulée plutôt que de l'enlever par lessivage accélérera la corrosion plutôt que de l'empêcher. L'eau sous haute pression et la vapeur sont particulièrement efficaces pour éliminer la boue accumulée et les matières corrosives.
- Lorsque vous lavez les bas des portes, les bas de caisse et les éléments d'ossature, vérifiez que les orifices d'évacuation sont ouverts afin que l'humidité puisse s'échapper au lieu de s'accumuler et de favoriser la corrosion.

Veillez à ce que votre garage reste sec

Ne garez pas votre véhicule dans un garage humide et mal ventilé. Ce type d'environnement est propice à la corrosion. Ceci est particulièrement vrai si vous lavez votre véhicule dans le garage ou si vous le conduisez dans le garage alors qu'il est encore humide ou couvert de neige, de glace ou de boue. Même un garage chauffé peut contribuer à la corrosion s'il n'est pas bien ventilé de façon à disperser l'humidité.

Veillez à ce que la peinture et les garnitures restent en bon état

Les égratignures ou égratignures dans la finition doivent être recouvertes de peinture "retouche" le plus tôt possible afin de réduire les risques de corrosion. Si du métal est exposé, faites appel à un centre de peinture et de carrosserie.

Les excréments d'oiseaux sont très corrosifs et peuvent endommager les surfaces peintes en quelques heures seulement. Nettoyez les fientes d'oiseaux dès que possible.

Entretien de l'intérieur

Précautions d'ordre général concernant l'entretien de l'intérieur

Évitez les solutions caustiques telles que le parfum et l'huile cosmétique d'entrer en contact avec les parties intérieures, car elles peuvent causer des dommages ou une décoloration. En cas de contact avec l'intérieur du véhicule, essuyez immédiatement. Consultez le mode d'emploi pour connaître la bonne façon de nettoyer les surfaces intérieures du véhicule.

REMARQUE

- **Ne laissez jamais d'eau ou d'autres liquides entrer en contact avec les composants électriques/électroniques du véhicule, au risque de les endommager.**
- **Lorsque vous nettoyez des composants en cuir (volant, sièges, etc.), utilisez des détergents neutres ou des solutions à faible teneur en alcool. Si vous utilisez des solutions à haute teneur en alcool ou des détergents acide/alcalins, la couleur du cuir risque de s'estomper ou la surface peut s'effriter.**

Nettoyage de la garniture et de l'habillage intérieur

Surfaces intérieures du véhicule

Enlevez la poussière et la saleté des surfaces intérieures à l'aide d'une balayette ou d'un aspirateur.

Si nécessaire, nettoyez les surfaces intérieures avec de l'eau chaude mélangée à un produit non détergent doux (testez tous les produits de nettoyage sur une zone cachée avant toute utilisation).

Tissu (si équipé)

Enlevez la poussière et la saleté du tissu à l'aide d'une balayette ou d'un aspirateur. Nettoyez avec une solution savonneuse douce recommandée pour les meubles rembourrés ou les tapis. Enlevez immédiatement les taches fraîches à l'aide d'un nettoyeur de taches de tissu. Si les taches fraîches ne reçoivent pas une attention immédiate, le tissu peut être taché et sa couleur peut être affectée. Par ailleurs, un tissu qui n'est pas correctement entretenu peut perdre de sa résistance au feu.

REMARQUE

N'utilisez que les produits et méthodes de nettoyage recommandés au risque de modifier l'aspect du tissu et les propriétés ignifuges.

Cuir (si équipé)

- Caractéristiques du cuir du siège
 - Le cuir est fabriqué à partir de la peau extérieure d'un animal, qui passe par un processus spécial pour être disponible pour l'utilisation. Il s'agit d'un produit naturel, son épaisseur et sa densité peuvent donc varier d'une partie à l'autre. En fonction de la température et de l'humidité, le cuir peut se détendre et rétrécir et des plis peuvent apparaître.
 - L'assise est en tissu extensible pour améliorer le confort.
 - Les parties en contact avec le corps sont incurvées et la zone d'appui latérale est haute, ce qui assure confort de conduite et stabilité.
 - Les plis peuvent apparaître naturellement à l'usage. Il ne s'agit pas d'un défaut du produit.

REMARQUE

- **Les plis ou abrasions qui apparaissent naturellement lors de l'utilisation ne sont pas couverts par la garantie.**
- **Les ceintures avec des accessoires métalliques, des fermetures éclair ou des clés à l'intérieur de la poche arrière peuvent endommager le tissu du siège.**
- **Veillez à ne pas mouiller le siège. Cela pourrait altérer la nature du cuir naturel.**
- **Les jeans ou les vêtements qui pourraient blanchir peuvent contaminer la surface du tissu de revêtement du siège.**

- Entretien des sièges en cuir
 - Passez l'aspirateur périodiquement pour enlever la poussière et le sable sur le siège. Cela empêchera l'abrasion ou l'endommagement du cuir et maintiendra sa qualité.
 - Essuyez souvent la housse en cuir naturel avec un chiffon sec ou doux.
 - L'utilisation d'un protecteur de cuir approprié peut prévenir l'abrasion de la couverture et aider à maintenir la couleur. Lisez les instructions et adressez-vous à un spécialiste lorsque vous utilisez des crèmes pour cuir ou des produits de protection.
 - Le cuir de couleur claire (beige, beige crème) est facilement contaminé et la tache est visible. Nettoyez les sièges régulièrement.
 - Évitez d'essuyer avec un chiffon humide. La surface pourrait se fissurer.
- Nettoyage des sièges en cuir
 - Enlevez instantanément toutes les salissures. Consultez les instructions ci-dessous pour l'élimination de chaque contaminant.
 - Produits cosmétiques (écran solaire, fond de teint, etc.)

Appliquez une crème nettoyante sur un chiffon et essuyez la tache contaminée. Éliminez la crème à l'aide d'un chiffon humide et essuyez avec un chiffon sec.
 - Boissons (café, boissons gazeuses, etc.)

Appliquez une petite quantité de détergent neutre et essuyez jusqu'à ce que les salissures ne s'étalent plus.
- Huile
 - Enlevez l'huile instantanément avec un chiffon absorbable et essuyez avec un détachant utilisé uniquement pour le cuir naturel.
- Chewing gum
 - Durcir la gomme avec de la glace et la retirer progressivement.
- Traitement du cuir de luxe nappa (si équipé)

Évitez l'exposition excessive au soleil et à la chaleur. L'exposition excessive au soleil et à la chaleur ternit et sèche naturellement le cuir nappa et entraîne l'apparition de rides et de zones décolorées. En cas de renversement d'un liquide sur du cuir nappa, nettoyez immédiatement avec un chiffon non pelucheux pour limiter les dégâts. Évitez de gratter la superficie du cuir nappa à l'aide d'un objet tranchant. Si la couleur du cuir nappa du siège est brillante, il y a peut-être eu une contamination ou une tâche provoquée par un matériau teint, comme des jeans.

Boiserie intérieure

- Nettoyez les boiseries intérieures à l'aide d'un produit nettoyant pour meubles en bois (par exemple, cire, revêtement).
- Frottez souvent la boiserie intérieure avec un chiffon propre non pelucheux pour maintenir la texture unique du bois pendant plus longtemps.
- Si vous renversiez une boisson (par exemple, de l'eau ou du café) sur les boiseries intérieures, essuyez immédiatement à l'aide d'un chiffon sec et propre.
- Les objets tranchants (par exemple, tournevis, couteau), les substances adhésives ou le papier autocollant peuvent endommager les boiseries.
- Tout impact violent pourrait endommager les boiseries.

- En cas d'élimination de la finition des boiseries intérieures, l'humidité pourrait endommager ou modifier les traits du bois.
- Tout dégât sur les boiseries intérieures pourrait entraîner la formation d'une écharde sur la surface du bois. Par conséquent, vous devez immédiatement faire remplacer la garniture intérieure en bois endommagée. Nous vous recommandons de contacter un concessionnaire agréé pour les produits de la marque Genesis.
- Le bois forgé est une décoration en bois écologique fabriquée à partir de copeaux de bois recyclés. En raison des caractéristiques de ce matériau, le sens du grain n'est pas constant et des petites points ou des fissures naturelles peuvent apparaître. Il s'agit de caractéristiques naturelles du bois réel issues de la méthode de fabrication et non pas de défauts esthétiques.

Nettoyage de la sangle de la ceinture de sécurité

Nettoyez la sangle de la ceinture avec n'importe quelle solution savonneuse douce recommandée pour le nettoyage des tissus d'ameublement ou des moquettes. Suivez les instructions fournies avec le savon. Ne décolorez pas ou ne reteintez pas la sangle, car cela pourrait affaiblir la ceinture de sécurité.

Nettoyage de l'intérieur des vitres

Si les surfaces vitrées intérieures du véhicule sont embuées (c'est-à-dire recouvertes d'un film huileux, gras ou cireux), elles doivent être nettoyées avec un nettoyant pour vitres. Suivez les instructions d'utilisation du produit.

REMARQUE

Ne grattez pas l'intérieur de la lunette arrière. Cela pourrait endommager la grille de dégivrage de la lunette arrière.

SYSTÈME DE CONTRÔLE DES ÉMISSIONS

Le système antipollution de votre véhicule est couvert par une garantie limitée écrite. Consultez les informations relatives à la garantie reprises dans le passeport d'entretien du véhicule.

Votre véhicule est équipé d'un système de contrôle des émissions pour satisfaire à toutes les réglementations applicables en matière d'émissions. Il existe trois systèmes de contrôle des émissions, comme suit.

- (1) Système de contrôle des émissions de gaz de carter
- (2) Système de contrôle des émissions par évaporation
- (3) Système de contrôle des émissions à l'échappement

Afin d'assurer le bon fonctionnement des systèmes antipollution, il est recommandé de faire inspecter et entretenir votre véhicule par un concessionnaire Genesis agréé, conformément au calendrier d'entretien figurant dans ce manuel.

REMARQUE

Pour le test d'inspection et d'entretien (avec système de contrôle électronique de stabilité (ESC))

- **Pour éviter les ratés d'allumage du véhicule pendant l'essai du dynamomètre, désactivez le système de contrôle électronique de stabilité (ESC) en appuyant sur l'interrupteur ESC (témoin ESC OFF allumé).**
- **Une fois le test dynamométrique terminé, réactivez le système ESC en appuyant à nouveau sur le commutateur ESC.**

1. Système de contrôle des émissions de gaz de carter

Le système de ventilation positive du carter est utilisé pour prévenir la pollution de l'air causée par les gaz de combustion émis par le carter. Ce système fournit de l'air frais filtré au carter par l'intermédiaire du tuyau d'admission d'air. Dans le carter, cet air frais se mélange aux gaz, puis rejoint le système d'induction par la soupape RGC.

2. Système de contrôle des émissions par évaporation

Le système de contrôle des émissions par évaporation est conçu pour éviter la libération des vapeurs de carburant dans l'atmosphère.

Réservoir à charbon actif

Les vapeurs de carburant générées à l'intérieur du réservoir de carburant sont absorbées et stockées dans le réservoir de bord. Lorsque le moteur tourne, les vapeurs de carburant absorbées dans le réservoir sont aspirées dans le réservoir d'équilibre par l'électrovanne de commande de purge.

Électrovanne de commande de purge

L'électrovanne de commande de purge est commandée par le module de commande du moteur (ECM) ; lorsque la température du liquide de refroidissement du moteur est basse au ralenti, le PCSV se ferme afin que le carburant évaporé ne soit pas aspiré dans le moteur. Une fois que le moteur se réchauffe pendant la conduite normale, le PCSV s'ouvre pour introduire le carburant évaporé dans le moteur.

3. Système de contrôle des émissions à l'échappement

Le système de contrôle des émissions à l'échappement est un système hautement efficace qui contrôle les émissions tout en préservant les performances du véhicule.

Lorsque le moteur démarre ou ne démarre pas, des tentatives excessives de redémarrage du moteur peuvent endommager le système antipollution.

Précautions concernant les gaz d'échappement du moteur (monoxyde de carbone)

- Le monoxyde de carbone peut être présent avec d'autres gaz d'échappement. Si vous sentez une odeur de gaz d'échappement de quelque nature que ce soit dans votre véhicule, conduisez avec toutes les vitres complètement ouvertes. Faites vérifier et réparer votre véhicule immédiatement.



AVERTISSEMENT

Les gaz d'échappement des moteurs contiennent du monoxyde de carbone (CO). Bien qu'incolore et inodore, il est dangereux et pourrait être mortel en cas d'inhalation. Suivez les instructions sur cette page pour éviter l'empoisonnement au CO.

- Ne faites pas tourner le moteur dans un espace confiné ou clos (un garage, par exemple) plus longtemps que nécessaire pour sortir le véhicule.
- Lorsque le véhicule reste à l'arrêt pendant une période prolongée dans un espace ouvert et que le moteur tourne, réglez le système de ventilation de manière à faire pénétrer l'air extérieur dans le véhicule.
- Ne restez jamais pendant une période prolongée dans un véhicule stationné ou arrêté lorsque le moteur tourne.
- Lorsque le moteur cale ou ne démarre pas, les tentatives successives de redémarrage peuvent endommager le système de contrôle des émissions.

Précautions d'utilisation des pots catalytiques (si équipé)



AVERTISSEMENT

Le système d'échappement et le système catalytique sont très chauds quand le moteur tourne ou directement après l'arrêt du moteur. Pour éviter des blessures graves ou la mort :

- **Ne garez pas le véhicule, ne le laissez pas tourner au ralenti et ne le conduisez pas au-dessus ou à proximité d'objets inflammables, tels que du gazon, de la végétation, du papier, des feuilles, etc. Un échappement chaud peut enflammer des éléments sous votre véhicule.**
- **Tenez-vous éloigné du système d'échappement et du convertisseur catalytique, sinon vous risquez de vous brûler.**

De plus, ne déposez pas le refroidisseur autour du système d'échappement, ne fermez pas le bas du véhicule et n'endiguez pas le véhicule d'un revêtement anticorrosion. Dans certaines conditions, un incendie peut se déclencher.

Votre véhicule est équipé d'un dispositif de contrôle des émissions du pot catalytique. Pour éviter d'endommager le convertisseur catalytique et votre véhicule, prenez les précautions suivantes :

- N'utilisez que du CARBURANT SANS PLOMB pour les moteurs à essence.
- N'utilisez pas le véhicule s'il présente des signes de dysfonctionnement, tels que des ratés ou une baisse notable de performances.
- N'utilisez pas le moteur à mauvais escient et n'en abusez pas. Des exemples de mauvaise utilisation sont la conduite en roue libre lorsque le moteur est éteint et la descente de pentes abruptes en vitesse lorsque le moteur est coupé.
- Ne laissez pas tourner le moteur au ralenti accéléré pendant 5 minutes ou plus.
- Ne modifiez ou n'altérez aucun élément du moteur ou du système antipollution. Nous vous recommandons de confier l'ensemble des vérifications et des réglages à un concessionnaire Genesis agréé.
- Évitez de conduire avec un niveau de carburant trop faible.

En cas de panne sèche, le moteur risque de ne pas fonctionner correctement et d'endommager le convertisseur catalytique.

Filtre à particules essence (GPF) (si équipé)

Le système de filtre à particules d'essence (GPF) élimine la suie dans les gaz d'échappement.

Le système GPF brûle (ou oxyde) automatiquement la suie accumulée en fonction des situations de conduite, contrairement à un filtre à air jetable.

En d'autres termes, les suies accumulées sont automatiquement éliminées par le système de commande moteur et par la température élevée des gaz d'échappement générés dans des conditions de conduite normales ou intenses.

Toutefois, lorsque le véhicule est conduit en continu sur de courtes distances répétées ou à basse vitesse pendant une longue période, la suie accumulée peut ne pas être éliminée automatiquement en raison de la faible température des gaz d'échappement. Dans ce cas, la suie accumulée peut atteindre une certaine quantité indépendamment du processus d'oxydation de la suie, puis la lampe GPF () s'allume.

Le témoin du filtre à particules d'essence (GPF) arrête de s'allumer lorsque la vitesse de conduite dépasse 80 km/h (50 mi/h) lorsque le régime moteur compris entre 1 500 et 4 000 tr/min et que le rapport est à la troisième position ou plus pendant environ 30 minutes.

Lorsque le témoin GPF commence à clignoter ou que le message d'avertissement "Vérifiez le système d'échappement" s'affiche alors que le véhicule a été conduit comme indiqué ci-dessus, nous vous recommandons de faire vérifier le système GPF par un concessionnaire Genesis agréé.

Si la lampe GPF clignote pendant une période prolongée, elle peut endommager le système GPF et réduire la consommation de carburant.

ATTENTION

Nous vous recommandons de n'utiliser que l'essence réglementée, lorsque votre véhicule est équipé du système GPF.

Lorsque vous utilisez d'autres carburants essence qui contiennent des additifs non spécifiés, ils peuvent endommager le système GPF et causer des problèmes d'émissions de gaz d'échappement.

Index

A

Accès à votre véhicule	5-6
Précautions à prendre pour la clé intelligente	5-10
Remplacement de la batterie	5-12
Système antidémarrage	5-13
Utilisation de la clé connectée.....	5-6
Affichage LCD	4-31
Commande de l'écran LCD	4-31
Modes d'affichage	4-31
Affichage tête haute (HUD).....	5-75
Informations sur l'affichage tête haute	5-75
Précautions d'utilisation de l'affichage tête haute.....	5-76
Réglages de l'affichage tête haute	5-75
Aide à la conduite sur autoroute (HDA)	7-112
Dysfonctionnement et limites de l'assistance à la conduite sur autoroute	7-122
Fonctionnement de l'assistance à la conduite sur autoroute.....	7-115
Réglages de l'assistance à la conduite sur autoroute	7-113
Aide à la sortie sécurisée (SEA)	7-53
Fonctionnement de l'aide à la sortie sécurisée	7-55
Limites et dysfonctionnement de l'aide à la sortie sécurisée	7-57
Réglages de l'aide à la sortie sécurisée.....	7-54
Aide à l'évitement de collision avant (FCA)	7-2
Fonctionnement de l'aide à l'évitement de collision avant.....	7-10
Limites et dysfonctionnement de l'aide à l'évitement de collision avant	7-22
Paramètres de l'aide à l'évitement de collision avant	7-6
Aide à l'évitement de collision d'angle mort (BCA).....	7-41
Limites et dysfonctionnement de l'aide à l'évitement de collision d'angle mort.....	7-48
Réglages de l'assistance à l'évitement de collision d'angle mort.....	7-43
Utilisation de l'assistance à l'évitement de collision d'angle mort.....	7-45
Aide au stationnement intelligent à distance 2 (RSPA 2)	7-172
Capteurs de détection	7-173
Fonctionnement de l'aide au stationnement intelligent à distance	7-176
Limites et dysfonctionnement de l'aide au stationnement intelligent à distance.....	7-197
Radar avant.....	7-205
Radar d'angle avant/radar d'angle arrière.....	7-208
Réglage de l'aide au stationnement intelligent à distance (RSPA)	7-175

Aide connectée à la limite de vitesse (ISLA)	7-63
Fonctionnement de l'aide à la limitation connectée de vitesse.....	7-64
Limites et dysfonctionnement de l'aide à la limitation connectée de vitesse..	7-67
Réglage de l'assistant de limitation de vitesse intelligent.....	7-63
Aide manuelle à la limite de vitesse (MSLA)	7-60
Fonctionnement de l'aide à la limitation de vitesse manuelle	7-60
Alerte avancée d'occupant arrière (ROA)	5-32
Déclaration de conformité.....	5-33
Fonctionnement du système.....	5-32
Paramétrage du système.....	5-32
Précautions système	5-32
Ampoules d'éclairage	9-71
Remplacement de l'ampoule de la plaque d'immatriculation.....	9-75
Remplacement de l'ampoule de l'éclairage intérieur.....	9-76
Remplacement de l'ampoule du répétiteur latéral	9-73
Remplacement de l'éclairage du bas de la porte.....	9-73
Remplacement du feu de brouillard arrière	9-74
Remplacement du feu stop surélevé.....	9-75
Remplacement d'une ampoule du feu combiné arrière.....	9-74
Aperçu de l'habitacle	2-4
Assistance à l'évitement de collision de circulation transversale arrière (RCCA)	7-138
Fonctionnement de l'aide à l'évitement de collision avec la circulation transversale à l'arrière	7-140
Limites et dysfonctionnement de l'assistance à l'évitement de collision de circulation transversale arrière	7-144
Réglages de l'assistance à l'évitement de collision avec la circulation transversale à l'arrière	7-139
Assistance au maintien de la voie (LKA)	7-32
Dysfonctionnement et limites de l'aide au maintien dans la file.....	7-37
Fonctionnement de l'aide au maintien de voie	7-34
Réglages de l'aide au maintien dans la file	7-32
Assistance centre de voie (LFA)	7-108
Dysfonctionnement et limites de l'assistance centre de voie	7-111
Fonctionnement de l'assistance au suivi de voie.....	7-109
Réglages de l'assistance centre de voie	7-108
Assistant de feux de route (HBA)	5-95
Dysfonctionnement et limites de l'assistant phares.....	5-97

Fonctionnement de l'assistance des phares	5-96
Paramètres de l'assistance feux de route	5-95
Assistant de stationnement avant/transversal/arrière (PCA)	7-164
Fonctionnement de l'assistant de stationnement	7-166
Limites et dysfonctionnement de l'assistant de stationnement.....	7-167
Réglages de l'assistant de stationnement.....	7-164
Avant de prendre la route.....	6-4
Avant de démarrer	6-4
Avant d'entrer dans le véhicule	6-4
Avant-propos.....	1-2
Avertissement de distance de stationnement avant/transversal/arrière (PDW)	7-156
Dysfonctionnement et limitations concernant l'avertissement de distance de stationnement	7-161
Fonctionnement de l'avertissement de distance de stationnement en marche arrière	7-157
Réglages de l'avertissement de distance de stationnement.....	7-156
Avertissement de distance de stationnement en marche avant/arrière (PDW)	7-150
Dysfonctionnement et limitations concernant l'avertissement de distance de stationnement	7-154
Fonctionnement de l'avertissement de distance de stationnement en marche arrière	7-151
Réglages de l'avertissement de distance de stationnement en marche arrière/marche avant	7-150
Avertissement de l'attention du conducteur (DAW)	7-70
Fonctionnement de l'avertissement de fatigue du conducteur	7-71
Limites et dysfonctionnement de l'avertissement de fatigue du conducteur...	7-73
Réglage de l'avertissement de fatigue du conducteur	7-71
Avis sur les logiciels libres	2-19

B

Balais d'essuie-glace	9-35
Inspection des balais	9-35
Remplacement des balais	9-35
Batterie.....	9-37
Étiquette de capacité de la batterie.....	9-40
Pour un meilleur entretien de la batterie	9-38
Recharge de la batterie	9-40
Réinitialisation	9-41
Remplacement de la pile	9-39

Boîte de vitesses automatique.....	6-11
Bonnes pratiques de conduite.....	6-21
Fonctionnement de la boîte de vitesses automatique.....	6-11
Messages sur l'écran LCD (combiné).....	6-17
Palette de changement de vitesse (mode de changement manuel).....	6-20
Bouton de démarrage/d'arrêt du moteur.....	6-6
Arrêt du moteur.....	6-9
Démarrage à distance.....	6-10
Démarrage du moteur.....	6-8
Positions du bouton de démarrage/arrêt du moteur.....	6-7
Bouton de suspension à air multi-chambres.....	6-48
Dysfonctionnement de suspension à air multi-chambres.....	6-49
Fonction de réglage de hauteur supplémentaire.....	6-50
Réglage de hauteur du véhicule.....	6-48
Remorquage en cas de dysfonctionnements de la suspension à air.....	6-51

C

Caméra intégrée.....	5-152
Écran de caméra intégrée.....	5-154
Fonctionnement du système.....	5-152
Réglages du système.....	5-152
Capacité de charge et de vitesse des pneus (pour l'Europe).....	2-12
Capot.....	5-61
Fermeture du capot.....	5-61
Ouverture du capot.....	5-61
Caractéristiques intérieures.....	5-135
Ancrage(s) de tapis de sol.....	5-143
Cendrier.....	5-136
Chargeur USB.....	5-139
Horloge.....	5-142
Pare-soleil.....	5-137
Pare-soleil de lunette arrière.....	5-146
Pare-soleil de vitre latérale arrière.....	5-144
Porte-gobelet.....	5-135
Porte-manteaux.....	5-142
Prise casque.....	5-140
Prise électrique.....	5-138
Rétroviseur.....	5-137
Support du filet à bagages.....	5-147

Système de charge pour smartphone sans fil	5-140
Cartouche du diffuseur	9-34
Remplacement de la cartouche.....	9-34
Ceintures de sécurité.....	3-45
Ceinture de sécurité à prétensionneur (PSB)	3-52
Entretien des ceintures de sécurité.....	3-55
Mesures de sécurité concernant les ceintures de sécurité	3-45
Mesures de sécurité supplémentaires concernant les ceintures de sécurité	3-53
Système de retenue de ceinture de sécurité.....	3-48
Témoin de ceinture de sécurité	3-46
Climatisation.....	2-12
Coffre électrique	5-62
Bouton de commande couvercle de coffre.....	5-66
Conditions de fonctionnement du coffre électrique	5-62
Déverrouillage d'urgence du coffre électrique.....	5-67
Fonctionnement du coffre électrique	5-63
Réglages du coffre électrique.....	5-66
Réinitialisation du coffre électrique	5-67
Coffre intelligent	5-69
Comment utiliser le coffre intelligent	5-69
Zone de détection	5-71
Combiné d'instruments.....	4-4
Commandes du combiné d'instruments	4-5
Indicateur de changement de rapport de boîte de vitesses	4-10
Jauges et compteurs.....	4-5
Messages sur l'écran LCD.....	4-25
Témoins d'avertissement et d'information.....	4-11
Commande active du bruit de circulation	6-63
Comment utiliser ce manuel	1-3
Compartiment de rangement.....	5-130
Boîte à gants.....	5-133
Boîtier de stockage de l'accoudoir.....	5-133
Porte-lunettes.....	5-134
Rangement de la console arrière	5-130
Rangement de la console centrale.....	5-130
Système stérilisateur UV-C	5-131
Compartiment moteur.....	9-3
Compartiment moteur.....	2-8
Conditions spéciales de conduite.....	6-64

Conditions de conduite dangereuses	6-64
Conduite dans des zones inondées	6-66
Conduite de nuit	6-65
Conduite sous la pluie	6-65
Conduite sur autoroute	6-66
Désembourbement du véhicule	6-64
Virages en douceur	6-65
Conduite en roue libre	6-57
Conditions de fonctionnement roue libre	6-57
Conditions de libération de roue libre	6-58
Réglage roue libre	6-57
Conduite hivernale	6-67
Neige ou verglas	6-67
Précautions à prendre en hiver	6-71

D

Déclaration de conformité	2-17
Dégivrage et désembuage du pare-brise	5-122
Dégivreur de lunette arrière	5-124
Logique de désembuage	5-123
Pour dégivrer l'intérieur du pare-brise	5-123
Pour désembuer le pare-brise	5-122
Démarrage à l'aide de câbles	8-5
Design son actif	6-63
Dimensions	2-9
Berline	2-9
Empattement long	2-9

E

Éclairage extérieur	5-80
Commande d'éclairage	5-80
Dispositif de réglage du niveau des phares	5-84
Feux antibrouillard arrière	5-83
Fonction d'élimination de l'humidité des phares	5-84
Fonction de temporisation des phares	5-84
Fonctionnement des feux de route	5-82
Lampe de guidage arrière	5-84

Éclairage intérieur.....	5-85
Éclairage arrière.....	5-86
Éclairage avant.....	5-85
Éclairage d'ambiance/Éclairage de pied/Éclairage d'accueil de porte.....	5-89
Éclairage de boîte à gants.....	5-89
Éclairage de coffre.....	5-89
Éclairage du bas de la porte.....	5-89
Éclairage du miroir de courtoisie.....	5-88
Extinction AUTOMATIQUE de l'éclairage intérieur.....	5-85
Lampe de miroir arrière.....	5-88
Luminosité d'éclairage intérieur.....	5-88
Système d'accueil.....	5-90
Température de couleur d'éclairage intérieur.....	5-87
Écran de recul (RVM).....	7-125
Dysfonctionnement et limites de l'écran de recul.....	7-130
Fonctionnement de l'écran de recul.....	7-127
Réglages de l'écran de recul.....	7-125
Écran tactile d'accoudoir.....	4-34
Configurer l'écran tactile.....	4-35
Fonctionnement de l'écran tactile.....	4-34
Utiliser les fonctions de l'écran tactile.....	4-35
En cas d'urgence pendant les trajets.....	8-3
Si le moteur cale à un carrefour ou à un croisement.....	8-3
Si le moteur cale en roulant.....	8-3
Si vous avez un pneu à plat en roulant.....	8-4
Essuie-glace et lave-glace.....	5-99
Essuie-glaces avant.....	5-99
Lave-glaces.....	5-100
Étiquette de carburant.....	2-18
Moteur essence.....	2-18
Étiquette de compresseur de climatisation.....	2-17
Étiquette d'homologation du véhicule.....	2-16
Exigences en matière de carburant.....	1-4
Moteur essence.....	1-4

F

Feux de détresse.....	8-3
Filtre à air.....	9-32
Filtre à air de l'habitacle.....	9-32

Inspection du filtre	9-32
Remplacement du filtre	9-32
Fonction d'arrêt et de redémarrage automatique (ISG)	6-52
Désactivation du système ISG	6-54
Dysfonctionnement de l'ISG	6-55
Étalonnage du capteur de batterie	6-55
Fonctionnement du système ISG	6-52
Redémarrage forcé du moteur	6-55
Fonctionnalités supplémentaires de la commande de climatisation	5-125
Commandes automatiques associées aux réglages de la climatisation (pour le siège du conducteur)	5-127
Déshumidification automatique	5-126
Mode Recirculation de l'air	5-128
Mode Recirculation Plus	5-128
Recirculation d'air intérieur de toit ouvrant	5-127
Recyclage d'air lorsque le liquide de lave-glace est utilisé	5-127
Système de désembuage automatique	5-125
Fusibles	9-52
Description du panneau de fusible/relais	9-55
Remplacement de fusibles du panneau du compartiment moteur	9-54
Remplacement des fusibles du tableau de bord	9-53

G

Genesis Brand Motor Company	1-2
-----------------------------------	-----

H

Huile moteur	9-25
Vérification de l'huile moteur et du filtre à huile	9-26
Vérification du niveau d'huile moteur	9-25

L

Liquide de frein	9-30
Contrôle du niveau du liquide de frein	9-30
Liquide de refroidissement du moteur/Liquide de refroidissement intercooler liquide	9-27
Changement du liquide de refroidissement	9-29
Vérification du niveau de liquide de refroidissement	9-27
Liquide lave-glace	9-31
Lubrifiants recommandés et capacités	2-13
Niveau de viscosité SAE recommandé	2-14

M

Maintenance par le propriétaire	9-5
Calendrier d'entretien du propriétaire	9-6
Matériel d'urgence	8-36
Extincteur	8-36
Manomètre pour pneus	8-36
Triangle réfléchissant	8-36
Trousse de premiers secours	8-36
Messages sur la sécurité.....	1-3
Mesures de sécurité importantes.....	3-2
Attachez tous les enfants.....	3-2
Contrôlez votre vitesse.....	3-3
Distraction du conducteur	3-2
Les dangers des airbags.....	3-2
Maintenez votre véhicule en état de sécurité	3-3
Portez toujours votre ceinture de sécurité.....	3-2
Mise à jour du logiciel OTA	5-77
Autorisation de la mise à jour logicielle	5-77
Mise à jour du logiciel.....	5-78
Préparation de la mise à jour logicielle.....	5-77
Téléchargement du logiciel	5-77
Modifications du véhicule	1-7
Moniteur de l'angle mort (BVM)	7-77
Dysfonctionnement de l'affichage d'angle mort	7-78
Fonctionnement de l'affichage d'angle mort	7-78
Réglages du moniteur d'angle mort.....	7-77
Moteur	2-9

N

Numéro d'identification du véhicule (VIN)	2-16
Numéro du moteur.....	2-17

O

Opérations d'entretien programmées	9-8
Calendrier d'entretien normal (sauf Europe, mais incluant la Russie).....	9-10
Entretien en conditions d'utilisation difficiles (pour l'Europe)	9-20
Entretien en conditions d'utilisation difficiles (sauf Europe, mais incluant la Russie).....	9-14

P

Paramètres du véhicule (système d'infodivertissement)	4-37
Configuration du véhicule	4-37
Pneus et roues	2-11
Pneus et roues	9-42
Adhérence des pneus	9-47
Entretien des pneus	9-42
Informations figurant sur le flanc des pneus	9-47
Maintenance des pneus	9-47
Parallélisme et équilibrage des pneus	9-45
Permutation des pneus.....	9-44
Pneus à profil bas	9-50
Pressions de gonflage des pneus recommandées à froid.....	9-42
Remplacement des pneus	9-45
Remplacement des roues.....	9-47
Vérifier la pression de gonflage des pneus	9-43
Poids du véhicule.....	6-73
Surcharge.....	6-73
Poids du véhicule et volume de bagages	2-12
Présentation de l'extérieur (I).....	2-2
Présentation de l'extérieur (II)	2-3
Présentation du tableau de bord (I).....	2-6
Présentation du tableau de bord (II).....	2-7
Puissance d'ampoule	2-10

R

Régulateur de vitesse intelligent associé à la navigation (NSCC)	7-102
Fonctionnement du régulateur de vitesse intelligent basé sur la navigation .	7-103
Limites du régulateur de vitesse intelligent basé sur la navigation.....	7-104
Réglages du régulateur de vitesse intelligent basé sur la navigation	7-102
Régulateur de vitesse intelligent (SCC)	7-83
Dysfonctionnement et limites du régulateur de vitesse adaptatif.....	7-96
Fonctionnement du régulateur de vitesse adaptatif.....	7-86
Réglage du régulateur de vitesses intelligent.....	7-84
Régulateur de vitesse	7-79
Utilisation du régulateur de vitesse	7-79
Remorquage.....	8-32
Crochet de remorquage amovible	8-33

Remorquage d'urgence	8-34
Service de remorquage.....	8-32
Retour des véhicules en fin de vie (pour l'Europe).....	1-8
Rétroviseurs	5-44
Aide au stationnement en marche arrière	5-47
Rétroviseur intérieur.....	5-44
Rétroviseurs extérieurs.....	5-45
Rodage du véhicule.....	1-8

S

Serrures de portes	5-17
Actionnement des serrures de portes depuis l'extérieur du véhicule	5-17
Actionnement des serrures de portes depuis l'intérieur du véhicule	5-23
Fermeture facile de porte	5-26
Fonctions de verrouillage et de déverrouillage automatique des portes	5-29
Loquet de porte électrique	5-22
Verrouillage électronique de sécurité pour enfant	5-29
Services de maintenance.....	9-4
Précautions de maintenance par le propriétaire	9-4
Responsabilité du propriétaire.....	9-4
Sièges.....	3-4
Appuie-tête.....	3-30
Mesures de sécurité.....	3-7
Siège de sécurité à prétensionneur (PSS)	3-37
Sièges arrière.....	3-15
Sièges avant.....	3-8
Sièges à ventilation d'air.....	3-42
Sièges chauffants.....	3-38
Si le moteur ne démarre pas.....	8-4
Si le moteur surchauffe.....	8-8
Si un pneu est dégonflé (avec roue de secours).....	8-16
Cric et outils.....	8-16
Déclaration CE de conformité du cric.....	8-23
Étiquette du cric	8-22
Remplacement des pneus	8-17
Si vous avez un pneu à plat (avec kit anti-crevaison).....	8-24
Composants du kit anti-crevaison	8-26
Introduction	8-24
Régler la pression des pneus	8-30

Remarques au sujet de l'utilisation sûre du kit anti-crevaison	8-25
Utilisation du kit anti-crevaison des pneus	8-27
Soin de l'extérieur	9-78
Entretien de l'intérieur	9-84
Entretien extérieur	9-78
Spécifications de pneu et étiquette de pression	2-17
Suspension à commande électronique avec prévisualisation de la route	6-46
Dysfonctionnement du système	6-47
Limites du système.....	6-47
Suspension à commande électronique	6-46
Dysfonctionnement du système	6-46
Système d'alarme antivol	5-31
Système d'authentification d'empreintes digitales	5-14
Fonctionnement du système d'authentification d'empreintes digitales	5-15
Limites du système.....	5-16
Lors de l'achat d'un véhicule d'occasion	5-16
Paramètres d'authentification connectée d'empreintes digitales	5-14
Système d'éclairage avant intelligent	5-92
Dysfonctionnement et limitations du système	5-93
Fonctionnement du système.....	5-92
Paramétrage du système.....	5-92
Système de climatisation automatique.....	5-102
Entretien du système	5-119
Mode de commande automatique de température	5-106
Mode de commande manuelle de température.....	5-107
Système de commande intégrée de mode de conduite	6-59
Fonctionnalités du mode CUSTOM.....	6-61
Fonctions du mode ECO, COMFORT, SPORT	6-60
Sélection du mode de conduite	6-59
Système de contrôle de la pression des pneus (TPMS).....	8-10
Changement d'un pneu sur un véhicule doté du système TPMS.....	8-14
Système de contrôle de la pression des pneus.....	8-11
Témoin d'avertissement de basse pression des pneus	8-12
Témoin de dysfonctionnement du TPMS (système de surveillance de la pression des pneus).....	8-13
Témoin d'identification du pneu sous-gonflé et de faible pression des pneus	8-12
Vérification de la pression des pneus.....	8-10
Système de contrôle des émissions.....	9-88
Filtre à particules essence (GPF)	9-91

Système de contrôle des émissions à l'échappement	9-89
Système de contrôle des émissions de gaz de carter	9-88
Système de contrôle des émissions par évaporation	9-88
Système de freinage.....	6-23
Assistance au freinage (BAS)	6-40
Auto Hold (maintien automatique)	6-30
Bonnes pratiques de freinage	6-41
Commande de stabilité électronique (ESC)	6-34
Frein de stationnement électronique (EPB)	6-24
Frein multi-collision (MCB)	6-39
Freins assistés.....	6-23
Gestion de la stabilité du véhicule (VSM)	6-37
Signal d'arrêt d'urgence (ESS)	6-39
Système d'aide au démarrage en côte (HAC).....	6-38
Système de freinage avec antiblocage (ABS)	6-33
Témoin d'usure des freins à disque.....	6-24
Système de levage actif du capot	3-85
Activation du système	3-85
Dysfonctionnement du système	3-87
Limitation du système	3-86
Système de mémoire intégrée.....	5-34
Accès facile au siège	5-36
Mémorisation des positions.....	5-35
Rappel des positions mémorisées.....	5-35
Réinitialisation du système	5-37
Système de retenue pour enfant (CRS).....	3-56
Installation d'un système de retenue pour enfant (CRS).....	3-59
Notre recommandation : Enfants toujours assis à l'arrière.....	3-56
Sélection d'un système de retenue pour enfant (CRS)	3-57
Système de retenue supplémentaire d'airbag	3-67
Ce à quoi il faut s'attendre après le déploiement d'un airbag.....	3-76
Comment fonctionne le système des airbags ?	3-72
Entretien du système SRS	3-83
Étiquettes d'avertissement des airbags.....	3-84
Mesures de sécurité supplémentaires	3-84
N'installez pas de système de retenue pour enfants sur le siège du passager avant	3-77
Où se trouvent les airbags ?	3-69
Pourquoi mon airbag ne s'est-il pas déployé lors d'une collision ?.....	3-77

Système de vue panoramique (SVM)	7-132
Dysfonctionnement et limites du moniteur de vue panoramique.....	7-137
Fonctionnement du moniteur de vue panoramique.....	7-134
Réglages du moniteur de vue panoramique	7-132
Système d'infodivertissement	5-148
Antenne	5-148
Port USB-C	5-148
Reconnaissance vocale.....	5-151
Système d'infodivertissement	5-150
Système sonore BANG & OLUFSEN	5-151
Technologie Bluetooth® sans fil.....	5-151
Système eCall paneuropéen (Pour l'Europe)	8-37
Information sur le traitement des données	8-39
Système eCall paneuropéen	8-41
Système eCall UAE (pour les Émirats arabes unis)	8-45
Information sur le traitement des données	8-47
Système eCall UAE.....	8-49

T

Toit ouvrant panoramique	5-54
Avertissement d'ouverture du toit ouvrant	5-60
Inversion automatique du déplacement.....	5-57
Ouverture/fermeture par glissement.....	5-56
Ouverture/fermeture par inclinaison	5-56
Pare-soleil électrique.....	5-54
Pare-soleil électrique de siège arrière	5-59
Réinitialisation du toit ouvrant.....	5-58
Traction de remorque.....	6-74
Traction intégrale (AWD)	6-42
Fonctionnement de la traction intégrale (AWD).....	6-42
Précautions en cas d'urgence.....	6-44
Trappe à carburant	5-72
Fermeture de la trappe de carburant.....	5-72
Ouverture de la trappe à carburant	5-72

V

Vitres.....	5-49
Fonction d'ouverture/fermeture des vitres à distance (télécommande de vitres) (si le véhicule en est équipé)	5-52
Vitres électriques.....	5-50
Volant.....	5-38
Avertissement tactile/avertissement par vibration du volant	5-42
Avertisseur sonore.....	5-40
Capteur de prise du volant.....	5-42
Direction des roues arrière (RWS)	5-42
Module MDPS (direction assistée entraînée par moteur)	5-38
Volant chauffant	5-40
Volant inclinable/télescopique	5-39